

TIDSSKRIFT FOR SØVÆSEN.

1925.

96. AARGANG.

UDGIVET AF

SØLIEUTENANT-SELSKABET.

REDAKTØR: ORLOGSKAPTJEN IPSSEN.



KJØBENHAVN.

HØVEDKOMMISSIONÆR VILHELM TRYDE.

H. H. THIELES BOGTRYKKERI.

1926

INDHOLDSFORTEGNELSE

Dansk Marinepolitik.

Afrustning. Af Kaptajn S. Jessen	1
Danmarks Søforsvar. Af Kommandør Dornonville de la Cour.	513

Marineorganisation.

Nogle Betragtninger over Søofficersuddannelse. Af Kaptajnløjtnant Lichtenberg.....	97
Kortfattet Oversigt over den norske Marines Organisation. Af Kaptajnløjtnant A. Vedel	425
Kortfattet Oversigt over forskellige Mariners Organisationer. Af Kaptajnløjtnant A. Vedel	433

Strategi og Taktik.

Jagerkampene Natten efter Slaget i Nordsøen d. 31. Maj 1916. Af Orlogskaptajn Augsburg.....	253
Betragtninger over Jagerkampene Natten efter Slaget i Nordsøen d. 31. Maj 1916. Af Orlogskaptajn Augsburg	357
Afdrej fra Torpedoer. Af Kommandørkaptajn R. Moth.....	317
Torpedoafdrejningsindikatoren. Af Kommandør Wenck.....	417
Nogle Betragtninger over Anvendelse af kunstig Taage. Af Orlogskaptajn Trap	457

Artilleri.

I Anledning af Eksplosionen i et af Kanontaarnene om Bord i U. S. Kampskib «Mississippi» den 12. Juni 1924. Af Orlogskaptajn Gyldenkrone	211
--	-----

Flyvevæsen.

Nogle Betragtninger over Flyvevæsenets Opgaver og Sammensætning. Af Søløjtnanterne I Jensen og Jastrau	390, 397
--	----------

Navigation.

Akustiske Loddemetoder. Af Kaptajn Dirckinck Holmfeld ...	163
Dybdeemaalning ved ultrasonore Svingninger. Af Kaptajnløjtnant Norgaard	471

Skibbygning og Maskinvæsen.

Af Ingeniør R. Jul. Gjetting:

Michel Motoren	187
Elektrisk Drift med *konstant Strømstyrke.....	223
Vandflamme kedlen	487
Lentz Standard Skibsdampmaskine... ..	491

Meddelelser fra fremmede Mariner.

Ved Kaptajnlejtant A. Vedel.....	89, 148, 206, 238, 337, 556
----------------------------------	-----------------------------

Marinen paa Rigsdagen.

Ved Kommandørkaptajn Gad	44, 124, 196, 243, 495
--------------------------------	------------------------

<i>Bog anmeldelser m. m.</i>	158, 228
------------------------------------	----------

<i>Nekrologer</i>	193, 335
-------------------------	----------

Forskelligt.

Om Jyllands Vestkyst, Beskyttelse af Havne ved samme.

Af Ingeniør H. C. Vogt.....	110
Sølejtnantselskabets Virksomhed i Forsamlingsaaret 1924—25	511

Afrustning.

Vagtkorps — Statsmarine.

Af Kaptajn S. Jessen¹⁾.

Den 8. Oktober 1924 fremsatte Forsvarsminister Rasmussen i Folketinget Forslag til Love om:

- 1) Afrustning m. v.
- 2) Oprettelse af et Vagtkorps og
- 3) Statsmarinen.

Hovedprincipperne og Grundtanken i Forslagene er af gammel Dato indenfor det socialdemokratiske Parti-program og har saaledes ogsaa været fremme i Forbindelse med de politiske Overvejelser og Forslag, som gik forud for vore Militærordninger af 1909 og 1922.

Naar dette socialdemokratiske Partiprogram imidlertid nu er naaet frem til Rigsdagen igen, saa knytter der sig den særlige Interesse til det, at det fremtræder som Regeringsforslag — ovenikøbet fremsat af den Mand, som for Tiden staar i Spidsen for vort Militærvæsen, og som i Kraft heraf maa have til Hovedopgave at fremme dettes Interesser.

Udover denne Kendsgerning synes der da heller ikke at knytte sig nogen særlig Nyhed til Forslagenes Fremsættelse; thi foruden at Hovedlinierne — som anført — er alment bekendte fra de tidligere Forsvarsdebatter, er de tillige blevet fremsatte i Løbet af de sidste Maaneder baade i Skrift og Tale saavel i Indland som i Udland.

Dette Forhaands-Kendskab kunde derfor ogsaa muligvis synes tilstrækkeligt Grundlag for en militær Vurdering af Forslagene, idet man sammenfattede dem i Ordet: Afrustning og dermed kort og godt viste dem fra sig, ihukommende den af Den kommanderende Admiral og

¹⁾ Fra et den 4/11 1924 afholdt Foredrag.

Chefen for Flaadens Stab i Skrivelse af ¹⁷/₂ 1922 fremsatte Udtalelse til et lignende Forslag fra Socialdemokratiets Repræsentanter i Militærkommissionen. I nævnte Skrivelse udtaltes saaledes bl. a.:

«I Betragtning af, at Grundlaget for dette Lovforslag gaar ud paa at gennemføre fuldstændig Afrustning og derved udelukker Muligheden for at forsvare Landets Sikkerhed, Suverænitet (Højhedsret) og Neutralitet imod Angreb, og da Forslaget overhovedet ikke tager fornødent Hensyn til de af Landet ved Traktater og Konventioner (herunder særlig Haagerkonventionerne af 1907) indgaaede Forpligtelser . . . , kan vi ikke tiltræde dette Forslag.

Den i Lovforslagets § 7 planlagte Udrustning og Armering af enkelte af Flaadens Skibe til Opretholdelse af Orden i danske Farvande samt til Inspektion og til Varetagelse af danske Statsborgeres Interesser paa dansk Søterritorium vil være aldeles utilstrækkelig til Gennemførelsen af ovennævnte, Landet paahvilende Forpligtelser, og en eventuel Gennemførelse af dette Lovforslag maatte derfor efter vor Anskuelse betragtes som spildt Udgift til ingen Nytte for Landet, fordi vi i saa Fald under truende Forhold ikke vilde kunne opfylde vore Neutralitetsforpligtelser og derfor blive beskyldt for unneutral Optræden og efter al Sandsynlighed inddraget i Krig mellem fremmede Magter.»

Men dette skete i 1922, og omend man vel daarligt kan tænke sig en mere knusende militær Bedømmelse, vakte det dog ingen særlig Opsigt dengang, fordi selve Forslaget ikke regnedes for at have yderligere Chancer. Ja, og selve Forslaget berørtes saa lidt deraf, at det i Løbet af 2 Aar ganske har kunnet ryste den militære Kritik af sig og endda findes værdigt til at fremlægges paa Rigsdagens Bord.

Det er imidlertid nu at vente, at hele Sagen vil blive behandlet og fremmet ganske som andre Sager, og

dette synes mig en tilstrækkelig Grund til ikke straks pure at afvise Tanken om en lidt mere indgaaende Behandling af de foreliggende Lovforslag.

Hvorledes man end mener at maatte fordømme disse ud fra et militært, ja, selv nationalt Synspunkt, maa dog vel den første Betingelse være, at man har Kendskab til det, man tager Afstand fra.

Det modsatte vilde muliggøre en farlig Blottelse.

Hermed haaber jeg at have tilstrækkeligt begrundet, at der i det følgende gaas lidt nærmere ind paa de 3 omtalte Lovforslag, selv om deres militære Værdiløshed kan udtrykkes i faa Ord.

Forslag til Lov om Afrustning m. v.

I dette det første af de 3 Lovforslag udtrykkes selve Afrustningen i de to første Paragraffer, hvis Ordlyd er følgende:

§ 1.

»Den i Lov af 8. Juni 1912 paabudte Værnepligt op- hæves, Føring af Lægds- og Sørullen bortfalder, og det i Rullerne indførte Mandskab udslettes.

Udskrivningsvæsenet, Hær- og Flaade samt Krigs- ministeriet og Marineministeriet nedlægges.

§ 2.

Samtlige Befæstningsanlæg desarmeres og nedlægges.

Det fra Hæren og Søværnet frigjorte Materiel samt Bygninger og Grundarealer overgaar til Anvendelse i andre offentlige Øjemed eller bortsælges.»

Efter denne haarde Udrensning er der i § 3 nogle særlige Virksomheder, der indtil videre opretholdes, idet:

§ 3.

»Generalstabens topografiske Afdelings og Søkort- arkivets Virksomhed opretholdes.

Hærens og Orlogsværftets Fabrikker, Værksteder,

Laboratorier og lignende overgaar til Anvendelse for civile Virksomheder under Staten.»

Naar man saaledes fra den fuldstændige Tilintetgørelse i §§ 1 og 2 i det følgende underrettes om, at Fabrikker, Værksteder, Laboratorier og lignende forventes at kunne anvendes upaavirkede af Ødelæggelsen af deres hidtidige Kunder — nemlig Flaaden og Hæren, saa synes det jo en noget kostbar Historie for Staten i disse Tider at skulle holde saa meget i fortsat Gang; men den nærmere Motivering kan maaske udledes af Forsvarsministerens Fremlæggelsestale i Folketinget den 8/10 1924, hvori det bl. a. udtaltes:

»Det er mit Haab, at disse Virksomheder skulde kunne fortsætte i væsentlig samme Omfang som nu, selv om Hæren og Flaaden afskaffes. Skulde det vise sig, at man en Overgangstid ikke fik Anvendelse for den Arbejdsstyrke, der er, anser jeg det for givet, at de Arbejdere, der har opnaaet Pensionsret, ligesaa vel som Funktionærerne faar Ventepenge ved Afskedigelsen.»

Mon der ikke heri ligger noget af Forklaringen til den saa upaavirkede § 3. Vi vil senere støde paa et lignende Tilfælde.

I den paafølgende § 4 synes der allerede at skulle rejse sig noget Nyt op af Ruinerne af de netop ødelagte 2 Værn, idet — jeg vil atter lade selve Forslaget tale:

§ 4.

»Der antages og udrustes et Vagtkorps til under givne Situationer at bistaa Grænsegendarmeriet, Toldvæsenet og Politiet ved Bevogtning af Landgrænse og Kyster samt ved Opretholdelse af Ro og Orden.

Til Fiskeriinspektion og Søopmaaling samt til Bevogtning m. m. af danske Farvande og til Varetagelse af danske Statsborgeres Interesser paa dansk Søterritorium udrustes og armeres det fornødne Antal Skibe m. v.

De nærmere Bestemmelser herom træffes ved Lov.»

Her bebudes altsaa de følgende 2 Lovforslag, nemlig angaaende et Vagtkorps — altsaa en ny Form for Hær — og angaaende, som det noget mangelfuldt udtrykkes, »det fornødne Antal Skibe m. v.», hvilket senere viser sig at betyde en Statsmarine — som en ny Form for Flaade.

I denne Paragraf ligger saaledes Oprettelsen af et nyt Militærvæsen med uniformerede og bevæbnede regulære Soldater under Kommando og med armerede Krigsskibe under Vimpel og Orlogsflag.

Men hermed ophører derfor ogsaa hele Spørgsmaalet at dreje sig om en Afrustning. Mon nogen i Udlandet — og det er i dette Tilfælde det afgørende — vil lade sig narre af denne Navneforandring m. m. Ja, maaske tilsyneladende og i det Øjeblik, man staar i Folkeforbundet og snakker om Afrustning; men bestemt ikke naar den Tid kommer, at man ser sine egne Interesser truede eller hæmmede af et militært afmægtigt Danmark.

Saa skal Tonen nok skifte, og saa er der ingen Vanskeligheder forbundne med at overbevise Verden og Folkeforbundet om, at Danmark slet ikke har afrustet; men at det blot i Ly af en fingeret Afrustning har set Lejlighed til upaaagtet at udvikle et Militærvæsen.

En Indkaldelse af vort lille Vagtkorps vil — om ønskeligt i Udlandet — kunne betegnes som en Mobilisering og dermed vække samme Opsigt.

Rygter af den Art er lette at sætte i Omløb, og der vil altid være taknemlige Tilhørere; man kan jo f. Eks. blot sammenligne med den Mystik, der knytter sig til de tyske Frikorps eller til de russiske Militæromanøvrer.

Nej, hvorledes man end mener at kunne faa den danske Befolkning til at se paa de foreliggende Forslag, saa bliver de dog i Udlandets Øjne kun en Nedrustning,

ganske vist af meget omfattende, ja, af revolutionerende Karakter; men herom senere.

Efter saaledes i § 4 at have bragt Skaar i Afrustningen tager man i § 5 atter rigtig godt fat; saaledes bestemmes:

§ 5.

»Private Korps, der uddannes til eller er organiseret til militær Virksomhed, maa ikke oprettes eller bestaa. De nu bestaaende frivillige Korps ophæves inden 3 Maaneder efter denne Lovs Ikrafttræden. Deres Vaaben overtages af Staten. Skytteforeninger, der uddanner i Skarpskydning, er tilladt, naar de ikke organiseres som militære Korps, ikke forsyner deres Medlemmer med Skydevaaben udover Øvelserne og ikke afholder militære Øvelser.

Om Fabrikation og Forhandling af Skydevaaben og Ammunition træffes nærmere Bestemmelse ved Lov.»

Saafernt man virkelig var stillet overfor et reelt Afrustningsforslag, vilde der jo ikke være noget at sige til denne gennemførte Ophævelse af private og frivillige Korps, og der ingen Grund til at tro, at saadanne Korps vilde genopstaa under nye og meget forskellige Former, som Tillældet stadig er nede i den tyske Republik, trods Versaillesfreden.

Men at der hersker en endog udpræget Uvillie imod disse vore frivillige Korps, som bl. a. i 1914 i de første Augustdages Travlhed gjorde udmærket Fyldest, kan man faa at vide af Forsvarsministerens Fremlæggelsestale i Folketinget, idet det deri udtrykkes:

»Det bestemmes i Hærloven af 1922, at private frivillige Korps kan samvirke med Hæren. Allerede dette finder jeg uheldigt, men det er givet, at hvis vi afskaffer Hæren, vil det ogsaa være nødvendigt at ophæve de private Korps, der er uddannet og organiseret til militær Virksomhed, ligesom de ikke kan være bevæbnede og ikke kan forsyne deres Medlemmer med Vaaben. I ad-

skillige Lande taaler man overhovedet ikke en saadan Samvirken, og det viste sig ogsaa adskillige Steder under Verdenskrigen, at saadanne frivillige Korps, der opererede ved Siden af Hærafdelingerne, voldte vedkommende Land ikke faa Vanskeligheder. Derfor vilde det være nødvendigt, uanset om Afrustningsforslaget ikke blev vedtaget, at man i alt Fald afbrød Forbindelsen mellem Hæren og disse Korps, og jeg vilde finde det rimeligt, at de ophæves. Gennemføres Forslaget anser jeg det for absolut nødvendigt.»

Det er maaske vel værd at mærke sig denne særlige Udtalelse om, hvad de frivillige Korps har at vente sig fra Forsvarsministerens Side ganske uafhængigt af Lovforslagenes Skæbne.

I § 6 udtales:

»Forsvarsministeren, efter Krigs- og Marineministeriets Nedlæggelse dog Statsministeren, træffer de til Gennemførelsen af Loven nødvendige Foranstaltninger.

Lovforslag angaaende de i §§ 2 og 3 nævnte Foranstaltninger skal forelægges Rigsdagen senest ved Begyndelsen af den ordinære Rigsdagssamling i 1926.»

§ 7 bestemmer at hele den lange Række af nugældende militære Love sættes ud af Kraft, efterhaanden som den nye Lov gennemføres, og 8. og sidste § sætter Loven i Kraft samtidig med Lov om Oprettelse af et Vagtkorps og Lov om Statsmarinen — altsaa de to samtidige Love for hvilke, der blev fremsat Forslag den ⁸/₁₀ 1924.

De Bemærkninger, som overfor Rigsdagen er knyttede til dette Lovforslag, kan sammenfattes i følgende Motiveringer og Anbefalinger:

ad Motiveringer:

1. at Forslaget i det væsentligste svarer til det af Socialdemokratiets Repræsentanter i Folketingets Hæruvalg i 1922 fremsatte Forslag til Lov om Afrustning;

2. at Danmark som Medlem af «Folkenes Forbund» ikke har nogen Forpligtelse til at opretholde et Militærvæsen til krigsmæssig Brug;
3. at Hærordningen af 1909 fuldstændig svigtede i 1914, fordi Flaadens og Hærens øverste Ledelse paa Forespørgsel skal have erklæret, at et Bombardement af Kjøbenhavn fra Søsiden ikke kunde forhindres, medens Forsvaret fra Landsiden kun kunde blive af kort Varighed;
4. at den Hær og Flaade, som fremgik af Lovene af 1922 vil være fuldkommen ude af Stand til at løse de Opgaver, de har faaet, hvilket skulde være fuldtud bekræftet af de Udtalelser, som er fremkomne fra militær sagkyndig Side efter Lovenes Vedtagelse.

ad Anbefalinger:

1. at Danmark vil være i Stand til at opfylde sin internationale Forpligtelser;
2. at der indføres betydelige Besparelser;
3. at der ydes Befolkningen større Betryggelse end den, som Militærordningen af 1922 yder.

De i Bemærkningerne anførte Motiveringer for Forslagenes Fremsættelse indeholder saaledes ingen reelle nye Argumenter siden 1922, idet der kun yderligere fremdrages den fra forskellig landmilitær Side fremsatte Kritik af Hærordningen af 1922.

Og netop paa Grund af denne nære Tilknøytning mellem 1922 og 1924 fremtræder saavel Forslaget om Afrustning som Forsvarsministerens Fremlæggelsestale i Folketinget som saa tro Aflæggere af hele den socialdemokratiske Indstilling med Lovforslag af 1922, at der ikke vil være Anledning til at uddybe denne for Selskabets Medlemmer saa velkendte Del af den daværende Militærkommissions-Betænkning yderligere. Den kan i Korthed sammenfattes i de førnævnte Motiveringer.

De højest Flaademyndigheders Forkastelse af hele denne Ordning har jeg tidligere citeret, og til denne

Udtalelse sluttede de 3 maritime Tilforordnede i Militærkommissionen sig fuldtud i Skrivelse af ²⁵/₄ 1922.

Fra de højeste Myndigheder af Hæren foreligger der en indirekte Udtalelse; men dens Mening er iøvrigt tydelig nok, idet De Kommanderende Generaler i 1. og 2. Generalkommandodistrikt samt Chefen for Generalstaben i Fællesskrivelse af ¹⁸/₃ 1922 udtaler følgende: ". . . , idet vi med Hensyn til Socialdemokratiets Forslag om Afrustning anser en Diskussion om et saadant Forslag og derfor ogsaa en Imødegaaelse deraf for ørkesløs, i det mindste i en overskuelig Fremtid, ligesom der heller ikke er forlangt Udtalelser fra os om dette Forslag."

Ja, saadan saa man paa det i 1922 uden altsaa at ane 1924.

De Tilforordnede af Hæren i Militærkommissionen udtalte i Skrivelse af ¹²/₄ 1922 bl. a. følgende:

"Men vi finder Anledning til at fremhæve, at der efter vor Mening ikke i Erfaringerne fra og efter Verdenskrigen eller i Folkeforbundsakten er noget som helst, der kan berettige til at antage, at et Land nu har mindre juridisk eller moralsk Forpligtelse end tidligere til at yde et effektivt Forsvar mod Neutralitetskrænkelser, lige saa vel som ethvert Land nu som før har Forpligtelsen til om nødvendigt med Vaaben i Haand at hindre, at Neutralitetskrænkelser mod andre sker fra dets Territorium. Ud fra disse Betragtninger maa vi bestemt fraraade Socialdemokraternes Forslag om Afrustning."

Det var dog ikke blot de militære Tilforordnede, der i 1922 udtalte sig imod Afrustningsforslaget; ogsaa de øvrige politiske Repræsentanter i Kommissionen fremsatte direkte eller indirekte Udtalelser, der gik bestemt imod det socialdemokratiske Forslag.

Saaledes anførtes f. Eks. i Venstres Indstilling følgende:

"Naar man ser hen til de betydningsfulde Opgaver, der i Henhold til de foranstaaende Betragtninger vil

foreligge til Løsning for det danske Militærvæsen, og hvortil maa føjes, at dette ogsaa i Fredstid skal kunne medvirke til Opretholdelsen af den lovlige Orden saavel i selve Landet som ved vore Sø- og Landegrænser, maa det forekomme umiddelbart indlysende, at Tiden ikke er inde til en Realisation af Afvæbningstanken eller til en saa betydelig Reduktion af vort Militærvæsen, at dette faar Karakter af et Skinforsvar.*

Det Konservative Folkepartis Repræsentanter udtalte bl. a:

»Hvad nu først Afvæbningen angaar, da er det en Kendsgerning, at ingen Stat siden 1914 frivillig har afvæbnet eller formindsket sit Militærvæsen paa en Maade, der lader sig tage til Indtægt for denne Tanke.

De i Folkeforbundspagten indeholdte Løfter om Nedsættelse af Rustningerne er af de Stater, der har haft deres frie Villie i saa Henseende, endda kun i beklagelig ringe Grad bragt til Udførelse. De bl. a. i Tyskland og Østrig ved Fredstraktaterne paabudte Reduktioner af Hær og Flaade er ikke Udtryk for, hvilken Grænse man i disse Lande anser det for forsvarligt at gaa ned til, men kun for Sejrherrernes Opfattelse af, hvor megen Militærmagt man kan tillade disse fordums Stormagter at have, naar de paa den ene Side skal være militært afmægtige og dog paa den anden Side ikke savne det nødvendige Magtelement til Opretholdelse af indre Orden og til Afvisning af mulige Angreb af bolsjevikiske Styrker udefra.

Den svenske socialdemokratiske Statsminister, Hjalmar Branting, der af Overbevisning er Tilhænger af Afvæbning, har sikkert Ret, naar han klart og bestemt har udtalt, at Tiden til Afvæbning endnn ikke er inde.

Heller ikke i Norge har Afvæbningstanken fundet stærkere Tilslutning.

I denne Forbindelse bør det erindres, i hvilken Grad Socialdemokratiet i alle de i Verdenkrigen deltagende Lande i August 1914 svigtede den Forpligtelse, som den

internationale socialdemokratiske Kongres i Stuttgart i 1907 havde paalagt »de arbejdende Klasser og deres Parlamentariske Repræsentanter« i alle Lande, til, naar Krig truede med at udbryde, at »opbyde alle Midler, som de anser for at være anvendelige og mest virksomme til at forhindre Krigens Udbrud.« Det bør ej heller glemmes, at man indenfor det skandinaviske Socialdemokrati den Gang havde en saadan Tillid til det internationale Socialdemokratis Villie og Evne til at forhindre en Krigs Udbrud, at Kongressen i Kristiania, der ligeledes afholdtes i 1907, udtalte: »Særligt for de mindre, men kulturelt højtstaaende Nationers Frihed og Selvstændighed udgør allerede nu den socialdemokratiske Arbejderklasses internationale Solidaritet et Værn af største Værdi.

Belgien er det klassiske Eksempel paa dette Værns Værdi.

Det tør siges at være egnet til at vække Forbauselse, at det danske Socialdemokrati ikke desto mindre har Mod til paa ny at opfordre det danske Folk til at lægge sine Grænser blot for ethvert Angreb, der ikke kan afvises ved Hjælp af nogle Hundrede Politibetjente.»

Disse Ord synes mig at passe lige saa godt den Dag idag og overfor den nu foreliggende Situation — blot hedder den nugældende Kongres, der skaber gyldne Løfter, Folkeforbundsforsamlingen.

Endelig udtalte det Radikale Venstres Repræsentanter i deres Indstilling i 1922, omend de var af den Opfattelse, at der burde gøres »et afgørende Skridt til Afrustning«, dog en bestemt Afstandtagen fra Afrustningsforslaget i den foreliggende Form. Der skal blot citeres følgende Uddrag af den samlede Udtalelse om det socialdemokratiske Forslag: »Af de Forslag, der er stillet fra anden Side, er det socialdemokratiske Forslag det, der staar vort nærmest. Det gaar ud fra samme Grundsynspunkt, nemlig at man ikke er i Stand til at tilvejebringe et

»effektivt Forsvar«, men at det Maal, man maa sætte sig, er at løse de forskelligartede Bevogtningsopgaver, der kan komme til at foreligge i Tilknytning til Haagerkonventionerne af 1907 og til Deltagelsen i Folkenes Forbund. Forslaget gaar ud paa Afrustning ved Op-hævelse af Hær og Flaade, men man sætter i Stedet for en militært uddannet og udrustet Styrke af anden Art til Løsning af de Bevogtningsopgaver, hvis Betydning anerkendes ogsaa fra socialdemokratisk Side. Det er altsaa ikke en Afvæbning, der her er Tale om. Vi anser imidlertid ikke den socialdemokratiske Ordning for hensigtsmæssig.»

Som det formentlig saaledes vil fremgaa af de her foretagne Uddrag af Synspunkterne i 1922 med Hensyn til det socialdemokratiske Forslag, saa herskede der for 2 Aar siden en afgjort Afstandtagen fra Tanken om en isoleret, fuldstændig dansk Afrustning. Denne Opfattelse deltes af alle de øvrige politiske Partiers Repræsentanter og af Hærens og Flaadens højeste Myn-digheder. Fra forskellig Side, herunder fra Flaademyn-dighedernes, pegede man paa Faren for netop at blive inddraget i Krig mellem fremmede Magter; men iøvrigt ses kun det radikale Venstreparti at have understreget den falske Reklame som laa i Betegnelsen »Afrustningsforslag,« fordi det indeholdt Varslet om de to nye mili-tære Apparater, som først nu i denne Omgang har faaet den mere — omend kun ubetydeligt mere — faste Form som særlige Lovforslag.

Heri ligger nemlig en væsentlig Forskel fra 1922, hvor der kun optraadte selve »Afrustningsforslaget«, medens Vagtkorpset, dengang »Reservepolitikorpset«, og Statsmarinen, dengang »enkelte af Flaadens Skibe«, kun omtaltes i selve Indstillingen.

Efter saaledes at have gjort Rede for det første Hovedpunkt: Afrustningen, skal jeg derpaa gaa over til

det næste Punkt: Vagtkorpset, der nu foreligger udformet i det af Forsvarsministeren den 8/10 1924 ligeledes fremsatte

Forslag til Lov om Oprettelse af et Vagtkorps.

Vagtkorpsets Opgave er fastsat i

§ 1

»Der antages og udrustes et Vagtkorps til under givne Situationer at bistaa Grænsegendarmeriet, Toldvæsenet og Politiet ved Bevogtning af Landgrænse og Kyster samt ved Opretholdelse af Ro og Orden.»

Enhver Form for militært Anstrøg ønskes saavidt muligt undgaaet, og selv om det maaske kan siges at være ganske godt gennemført i selve Forslaget, saa lykkes det selvfølgelig mindre godt i Bemærkningerne til Forslaget, henset til at alle nærmere Oplysninger er henlagt til disse Bemærkninger.

Som for at fastslaa Hensigten med Korpsets rent civile Anvendelse anføres i Bemærkningerne følgende:

»Korpsets Styrke, Organisation, Uddannelse og Udrustning udelukker Anvendelse overfor fjendtlige regulære Stridskræfter.

Saa vel Korpsets Benævnelse som Virkeomraade (jfr. § 1) tager derfor kun Sigte paa rent politimæssige Opgaver.«

Der har som bekendt været en Del Uro om de Korpsets tiltænkte Opgaver, og man har i den direkte Afstandtagen fra enhver militær Opgave meget naturligt fremsat forskellige Formodninger om en Anvendelse overfor Landets egen Befolkning.

Gaar man tilbage til 1922, saa finder man i Indstillingen fra de socialdemokratiske Repræsentanter følgende om dette Spørgsmaal:

»Medens Indmeldelsen i Folkenes Forbund som foran paavist ikke paalægger Danmark nogen som helst Forpligtelse, kan der derimod i visse Situationer blive Brug

for en Grænse og Kystvagt udover det normale. Det hedder herom i Forbundspagtens Artikel 16:

»Skulde noget Medlem af Forbundet gribe til Krig med Tilsidesættelse af Forbundsforpligtelserne ifølge Artiklerne 12, 13 og 15, skal den ipso facto anses for at have begaaet en Krigshandling mod alle andre Forbundsmedlemmer. Disse forpligter sig til strax at afbryde enhver kommerciel og finansiel Forbindelse med denne Stat, forhindre ethvert Samkvem mellem deres Borgere og Borgere af det Forbundsmedlem, som har brudt Overenskomsten, og forhindre ethvert finansielt, kommercielt eller personligt Samkvem mellem Borgere af det Forbundsmedlem, som har brudt Overenskomsten, og Borgere i enhver anden Stat, hvad enten den er Medlem af Forbundet eller ej.«

»Som man vil se, er her Tale om en direkte Forpligtelse for hvert enkelt af Forbundets Medlemmer, men Forpligtelsen er af rent indre politimæssig Art.

Skulde en Situation som den i Artikel 16 indtræffe, vil de Skibe, som Danmark har til Raadighed til Fiskerinspektion være fuldt tilstrækkelige til Varetagelse af den politimæssige Kontrol paa Søen, medens det sikkert vil blive nødvendigt at have et Reservemandskab til Raadighed for Politiet i saadanne Situationer til den forøgede Grænse- og Kystbevogtning.«

Til denne Grænse- og Kystbevogtning under Folkeforbundsforviklinger tænkes Korpsets Opgaver udadtil altsaa begrænset, og med Hensyn til de indre Opgaver har Forsvarsministeren selv givet følgende Forklaring den ⁸/₁₀ 1924 i Folketinget:

»Man har talt om, at dette Korps ogsaa kunde anvendes indadtil, at det ikke blot var til Bevogtning af Grænser og Kyster, men at det ogsaa kunde faa indre Opgaver i Retning af Opretholdelse af Ro og Orden. Jeg vil derom sige, at jeg anser det for givet, at til en saadan Anvendelse vil det ikke være nødvendigt at have

et saadant Korps. Det har vist sig, at medens Militæret ifølge de gældende Bestemmelser har Forpligtelser til, naar det kræves af Politiet, at bistaa dette, har man saa godt som aldrig gjort Brug deraf, og hver Gang man har prøvet derpaa, har det gjort mere Skade end Gavn. Men paa den anden Side erkender jeg, hvad jeg ogsaa har sagt ved tidligere Lejlighed, at en hvilken som helst Regering selvfølgelig har den Pligt at sørge for, at Lovene overholdes, og at Ro og Orden opretholdes. I Udlandet har man set Eksempler paa, at det overfor de to Yderfløje, Kommunisterne og de stærkt nationale Partier, har været nødvendigt at gribe til skarpe Forholdsregler, fordi de ikke altid har været loyldige — og det gælder baade de kommunistiske og de nationale Partier — og hvis noget lignende skulde finde Sted her saa erkender jeg, at det vil blive nødvendigt at anvende Korpset indadtil, fordi man ikke kan finde sig i at lade sig terrorisere af et lille Mindretal, enten det nu kaldes nationalistisk eller kommunistisk. Men med de Erfaringer, vi har herhjemme fra, anser jeg det for givet, at en saadan Anvendelse vil man aldrig faa for det paa-gældende Korps.»

Af de anførte Udtalelser vil man formentlig faa Indtrykket af, at der ikke synes fremsat nogen stærk eller klar Begrundelse for dette Vagtkorps Oprettelse.

Korpsets Organisation er i Hovedtrækkene anført saaledes:

§ 2

Korpset bestaar af Centralledelsen og — umiddelbart under denne — Centralskolen samt 2 Distriktsledelser med ialt 5 Fodafdelinger og 2 Skytsgrupper.

I Bemærkningerne er hertil føjet Oplysninger om, at man »eksempelvis« kan tænke sig:

<i>Centralledelsen</i>	i	Kjøbenhavn
<i>Centralskolen</i>	i	—
<i>Sjællandske Distrikt</i>		—

1. Fodafdeling	i	Kjøbenhavn
2. —	i	Vordingborg
1. Skytsgruppe	i	Kjøbenhavn
<i>Jydsk-Fynske Distrikt</i>		Haderslev
3. Fodafdeling	i	Odense
4. —	i	Haderslev
5. —	i	Aarhus
2. Skytsgruppe	i	—

Man vil saaledes lægge Mærke til, at der ikke er tænkt paa Sønderborg og Tønder; men det er jo ogsaa kun eksempelvis.

De nærmere Bestemmelser om *Personellet* indeholdes i de følgende §§ 3—8.

§ 3

»Korpsets Chef er Direktør.

Desuden bestaar Personellet af:

- a. Overinspektører, Inspektører, Fuldmægtige, Assistenten, Overvagtministre og Vagtministre, der alle er Tjenestemænd;
- b. Reservefuldmægtige, Reserveassistenter og Reservevagtministre, der er honorarlønnede. De indordnes — efter Tidspunktet for deres Udnævnelse — i den tilsvarende Gruppe Tjenestemænd;
- c. Overkonstabler og Konstabler, der er honorarlønnede.

Under Direktionen forestaas Læge- og Regnskabs-tjenesten af en Lægeinspektør og en Regnskabsinspektør (ligestillede med Inspektører) med det fornødne Hjælpepersonale.

Desuden er der ved Korpset ansat en Auditor (ligestillet med Inspektører) med det fornødne Hjælpepersonale.

Endvidere haves det til Haandværkertjenesten fornødne Antal Bøssmagere og Mekanikere (ligestillede med Overvagtministre eller Vagtministre). »

Mere kan man desangaaende ikke faa at vide af selve Forslaget; men Bemærkningerne giver en skematisk Oversigt over Tjenestemændenes »eksempelvis« Antal og Ansættelse. Da der af særlige Bemærkninger til Udgiftsberegningen kan foretages en Sammenligning med de nuværende Charger i Hæren paa Grundlag af Lønningerne, kan man opstille følgende Sammenligning:

1 Direktør	eller Generalmajor
3 Overinspektør	eller Oberster
8 Inspektører	eller Oberstløjtnanter
(3) hermed ligestillede	
12 Fuldmægtige	eller Kaptajner
(3) hermed ligestillede	
23 Assistenten	eller Premierløjtnanter
18 Overvagtmester	eller Stabsofficerer
(3) hermed ligestillede	
19 Vagtmestre	eller Officerer
(4) hermed ligestillede	

Ialt... 97 Tjenestemænd.

Jeg maa straks tilføje, at den foretagne Sammenligning ganske staar for min egen Regning; men at den iøvrigt er lønningsmæssig ganske korrekt, bortset fra et ubetydeligt, men sikkert velfortjent Paalæg for Premierløjtnanter.

Det kan samtidig bemærkes, at der er tiltænkt Overkonstabler og Konstabler 6 Kr. pr. Dag plus fri Kostforplejning eller Godtgørelse, fri Sygepleje, fri Overmundering (herunder Fodtøj), frit Kvarter samt visse Rengøringssager.

Under Hjemsendelse ydes følgende Honorarer aarligt:

Konstabler	300 Kr.
Overkonstabler	420 -
Reservevagtmestre	600 -
Reserveassistenter	780 -
Reservefuldmægtige	960 -

Bestemmelserne om det underordnede Personels Antagelse eller Tilvejebringelse findes i § 4.

§ 4

»Af Mænd i Alderen 18—25 Aar, der frivilligt maatte melde sig, og som har dansk Indfødsret, kan aarligt antages indtil 800 Mand, for saa vidt de efter forudgaaende Undersøgelse anses for egnede til Tjeneste i Korpset.

Ved Antagelsen skal de forpligte sig til

- at gennemgaa en Uddannelse som Konstabler af indtil 6 Maaneders Varighed,
- at staa til Raadighed for Korpset i 12 Aar fra den første Mødedag at regne samt til i Løbet af disse 12 Aar, foruden naar Beredskab maatte kræve det, at møde 3 Gange til Alarmeringsøvelser, hver Gang i 10 Dage.»

Om dette Personels Uddannelse fastsættes derpaa følgende:

§ 5

»Uddannelsen ved Fodafdelingen varer $4\frac{1}{2}$ Maaned (137 Dage).

Efter 3 Maaneders Uddannelse udtages:

- a. 80 Konstabler — valgt mellem dem, der frivilligt maatte melde sig — til at gennemgaa en Overkonstabelskole af 3 Maaneders Varighed. De af dem, der bestaar Skolen, udnævnes til Overkonstabler med Forpligtelser til at forrette Tjeneste som Hjælpe-lærere paa den følgende Uddannelsesskole.
- b. 80 Konstabler — valgt mellem dem, der frivilligt maatte melde sig — til fortsat Uddannelse som Skytskonstabler i 3 Maaneder (Uddannelsestid ialt 183 Dage).«

Lovforslaget har paa visse Punkter her ændret noget ved de i 1922 opstillede Krav, saaledes var Antagelsesalderen dengang fra 20 Aar, nu 18, Uddannelsestiden

var i 2 Maaneder, nu mindst $4\frac{1}{2}$, og man skulde staa til Raadighed: 20 Aar, nu kun i 12.

Med Hensyn til Planen for Uddannelsen faar man temmelig god Besked af Bemærkningerne til Lovforslaget — men ikke noget om, hvad Uddannelsen skal bestaa i, eller hvormed man agter at underholde disse Mennesker.

Der findes som særligt Bilag et Skema over Uddannelsen; men det vil føre for vidt at komme nærmere ind herpaa. Det skal blot anføres, at de 800 Mand tænkes indkaldte i 4 Hold med 200 hver Gang, og disse 200 igen fordelte paa 2 af de tidligere omtalte 5 Stationer, Kjøbenhavn-Vordingborg-Odense-Aarhus-Haderslev, saaledes at der stadig tøernes om at uddanne 100 Mand.

Naar der er gaaet 3 Maaneder, udskilles af hvert Hold 10 til Overkonstabler og 10 til Skytskonstabler, og disse begynder saa paa nye 3 Maaneder, medens de andre 80 fortsætter i $1\frac{1}{2}$ Maaned og derpaa hjemsendes som færdiguddannede. Der paahviler dem derpaa kun 3×10 Dages Alarmeringsøvelse i Løbet af de næste 12 Aar, og derfor erholder de — foruden 6 Kr. og alt frit saalænge de var inde — en Sum af 300 Kr. aarlig.

I Bemærkningerne anføres det yderligere, at hver af Korpsets 5 Fodafdelinger med dette Personel vil naa en Styrke af ca. 1200 Konstabler og Overkonstabler formeret i 10 Grupper ved indtrædende Beredskab, hver under en Fuldmægtig eller Reservefuldmægtig og med en Assistent eller Reserveassistent som næstkommanderende.

Af de 2 Skytsgrupper formeres ialt 5 Skytsafdelinger (1 pr. Fodafdeling) paa ca. 85 Konstabler og Overkonstabler under en Assistent eller Reserveassistent.

Den samlede Beredskabsstyrke anføres saaledes at blive — incl. Korpsets Tjenestemænd — ca. 7000 Mand.

I 1922 kunde man til Sammenligning klare sig med 6000 Mand.

Men her maa jeg maaske stoppe lidt op ved Omtalen af Antallet.

De 7000 staar ganske vist i Bemærkningerne og omtales ogsaa af Forsvarsministeren som den samlede Styrke; men henset til selve Lovforslagets Bestemmelser, dels om 4×200 Mand om Aaret og dels om den detaillerede Fordeling under Uddannelsen med en stor procentvis fortsat Specialuddannelse, synes der større Sandsynlighed for en Styrke paa 800×12 Aar, altsaa 9600 Mand — ialtfald vil det ligge indenfor Lovforslagets Grænser at have dette Antal til Raadighed, og dette vil saa atter betyde en meget stor Merudgift til Honorarer, nemlig ca. 800,000 Kr. mere end opført i Bilaget med Udgiftsberegningen.

Ser man derpaa paa det til Tjeneste værende Antal, saa synes der ogsaa at herske nogen Uklarhed med Hensyn til dette Punkt.

I Folketinget udtalte Forsvarsministeren den ⁸/10 1924 bl. a. følgende:

»Under normale Forhold er der kun Tale om, at man har et Mandskab inde paa et Par Hundrede Mand, idet de 800 Mand, der skal uddannes aarligt, vil komme ind i 4 forskellige Hold og forskellige Steder i Landet, saaledes at det højeste, der nogen Sinde er inde, er 200 Mand.»

I Bemærkningerne til Lovforslaget hedder det imidlertid:

»Med den her skitserende Ordning af Uddannelsen haves altid til Tjeneste mindst 260 Konstabler og Overkonstabler.»

Dette vil med andre Ord sige en absolut Forskel, der i Virkeligheden viser sig at være endnu større. Nøjagtigt vil der paa Grund af, at de forskellige Uddan-

nelseshold nødvendigvis maa overlappe hinanden betydeligt, da der er 4 Hold à $4\frac{1}{2}$ Maaned aarligt, være følgende Normslstyrke til Tjeneste:

4 Dage til Tjeneste	460	Mand
182 — - —	440	—
179 — - —	260	—

og dette vil atter sige, at den gennemsnitlige Styrke, der ligger inde til Tjeneste, er paa 352 Mand.

Da der jo synes at være en absolut Misforstaaelse her, ogsaa i Bemærkningerne til Lovforslaget, er der maaske ogsaa en vis Sandsynlighed for, at denne Forøgelse vil komme til at spille ind paa de øvrige Udgiftsposter i meget betydelig Grad, da det jo er en procentvis stor Forøgelse.

Vender man derpaa tilbage til Lovforslaget, naar man i § 6 til Centralskolen, der er Uddannelsesanstalten for Elever til de højere Stillinger, og man forbavses en Del over at træffe en Skole med to adskilte Afdelinger med Uddannelse henholdsvis til Vagtmester og til Assistent — man ledes jo uvilkaarligt ind paa Tanken om en Officiantklasse og en Officersklasse, men maa jo atter slippe en saadan Tanke i et saa demokratisk Forslag.

§§ 7 og 8 indeholder Bestemmelser for Ansættelse, Forfremmelse og Afsked uden at det formentlig kan have Betydning at gaa nærmere ind herpaa. Kun vil jeg gerne bemærke, at det synes noget unødvendigt at paa-tvinge dette Personel, der jo ellers ikke maa have militært Præg, de militære lave Aldersgrænser fra 40—65 Aar.

Man føler jo i det hele taget, at det alligevel ikke er helt let at udrydde de militære Linier, selv hvor Villien er den bedste.

I § 9 forberedes en Række nye kongelige Anordninger vedrørende Korpsets Organisation og Udrustning, Personellets Antagelse, Tjenstdygtighed, Uddannelse, Tjenestepligt, Forfremmelse og Afskedigelse m. m.

Ja, til den Tid skal man da ogsaa først rigtig tage fat paa at genopbygge et nyt — omend ganske værdiløst — Landforsvar.

Den sidste og 10. § sætter Loven i Kraft samtidig med Lov om Afrustning.

Inden der gaas over til det sidste Lovforslag, skal jeg lige omtale et Par Enkeltheder, der yderligere kan have Betydning ved dette Lovforslag.

De aarlige Udgifter til Vagtkorpset vil beløbe sig til ca. 5.63 Millioner Kr. ifølge den Forslaget bilagte Udgiftsberegning; men foruden de tidligere paaviste Fejlkilder er det vist berettiget at vente en Del Overskridelser, hvis selve Forslaget nærmere udformedes.

Angaaende Korpsets Udrustning udtales i Bemærkningerne til Forslaget bl. a., at der paakræves en rigelig Forsyning med Automobiler og Motorcykler, ligesom Statens Fabrikker vil forsyne med Vaaben, Ammunition og Beklædningsgenstande.

Om dette Punkt fremkom Forsvarsministeren den 6/10 1924 i Folketinget med en ikke uinteressant Udtalelse, nemlig:

»Med Hensyn til Udrustningen er det Tanken, at den skulde være i det væsentlige som for Grænsegendarmeriet, og at man yderligere derudover skulde forsyne enkelte af Mandskabet med et Vaaben, der kaldes Minekastere. Det er et Vaaben, der af Politiet anvendes adskillige Steder i Udlandet, men ikke et Vaaben, der anvendes i nogen Hær. Det er ikke et militært Vaaben, det er et Politivaaben, som man ogsaa tænker sig at anvende her i Vagtkorpset.»

Man maa med nogen Interesse imødesee de nærmere Efterretninger om dette nye Vaaben, for det maa jo efter ovennævnte Udtalelser være et ganske andet end det, der levende-begravede Soldaterne i deres Skyttegrave under

Verdenskrigen, eller som under den tyske Revolution anvendtes bl. a. i Berlin imod Huse, hvor Spartakisterne havde forskanset sig. Hvis det er den Slags Vaaben, som vi skal tage i Arv efter det tyske Politi, saa ved jeg da, at jeg for mit Vedkommende hellere vilde løbe Risikoen med nogle Forbrydere paa mit Loft end med nogle Minekastere paa Gaden, for en saadan Mine betænker sig ikke paa at sprænge flere Etager af et Hus bort paa engang.

Som tredie og sidste forelagde Forsvarsministeren derpaa den ⁸/₁₀ 1924 i Folketinget Forslag til Lov om Statsmarinen.

Paa Grund af dette Forslags meget ordknappe Form og de iøvrigt relativt faa supplerende Oplysninger af de til Forslaget knyttede Bemærkninger, vil det formentlig anses for mest praktisk lige at gennemgaa selve Lovforslaget under et og først derpaa at knytte de enkelte Bemærkninger til, som det synes mig at give Anledning til.

Forslag til Lov om Statsmarinen.

Almindelige Bestemmelser.

§ 1.

• Statsmarinens Opgave er at bevogte og udøve Tilsyn i de danske Farvande til Varetagelse af den danske Stats Interesser samt at udføre Fiskeriinspektion og Søopmaaling.

Statsmarinen samarbejder iøvrigt med Toldvæsenet, Politiet og andre Statsmyndigheder ved Opretholdelsen af Ro og Orden paa dansk Søterritorium og assisterer endvidere ved Udførelse af samfundsnyttige Opgaver ved dansk Kyst og i danske Farvande.

Til de nævnte Formaal udrustes, armeres og be-
mandes det fornødne Skibsmateriel samt Flyvemateriel.

Personellet.

§ 2.

Statsmarinens Personel bestaar af faste og midlertidige Befalingsmænd og dermed ligestillede samt af menige.

Antallet af Tjenestemænd m. fl. under Statsmarinen optages i Lov om Statens Tjenestemænd af 12. September 1919 med senere Ændringer.

§ 3.

Personellet faar under Landtjeneste og under Udkommando Lønning, Kvarter, Forplejning og Beklædning samt Sygepleje.

§ 4.

Der affattes hvert Aar eller efter endt Togt Fremfærdelsesbedømmelser for Befalingsmænd og ligestillede samt for menige af de Myndigheder, under hvem de paa-gældende har forrettet Tjeneste i det forløbne Aar eller paa Togtet.

§ 5.

Personellet er pligtig at forrette Tjeneste saavel om Bord som i Land samt saavel før som efter Antagelse at gennemgaa den skolemæssige Uddannelse der anses for ønskelig. Eleverne har fri Undervisning.

§ 6.

Det aarlige Behov af midlertidige Befalingsmænd og ligestillede samt af menige opføres normalt paa Finanslovsforslaget sammen med Forslaget til Udrustningsplanen.

Depoter m. m.

§ 7.

Der tilvejebringes ved Kjøbenhavn eller andetsteds de nødvendige Depoter med tilhørende Land- og Vandarealer til Materiellets Udrustning, Forsyning og Oplæg-

ning samt til Personellets Uddannelse, Underbringelse, Beklædning m. v.

Til Flyvemateriellets Stationering og Udrustning tilvejebringes der Flyvestationer ved Kjøbenhavn eller andetsteds.

§ 8.

Nærmere Regler vedrørende Statsmarinens Organisation, Personellets Antagelse, Tjenstdygtighed, Uddannelse, Tjenestepligt, Forfremmelse og Afskedigelse m. m. fastsættes ved kongelig Anordning.

§ 9.

Denne Lov træder i Kraft samtidig med Lov om Afrustning.

Udover at man tænker sig at opretholde nogle Statsskibe med et Personel, bestaaende af faste og midlertidige Befalingsmænd og dermed ligestillede samt af menige faar man ikke nogensomhelst Underretning om Planerne med den paatænkte Statsmarine.

End ikke Orlogsværftets og Flyvebaadsstationens Bevarelse som Basis stilles der noget Løfte om, idet man meget forsigtigt, hvergang disse Institutioner er paa Tale, udtrykker sig »ved Kjøbenhavn eller andetsteds.«

Af § 1 kan man dog se, at Skibene ikke blot skal udrustes og bemandedes, men ogsaa armeres.

Der indeholdes ingen Oversigt over selve Flaaden; men denne ser man af *Bemærkningerne*, der efter først at have anført, at Statsmarinen tænkes henlagt under Statsministeriet, udtaler følgende om de nye Opgaver:

»I Forbindelse med de egentlige Bevogtnings- og Inspektionsopgaver paaregnes Statsmarinens Skibe og Fartøjer at bistaa andre Statsmyndigheder og andre Virksomheder paa Søen, saaledes bl. a. Toldvæsenet ved Forhindring af Smugleri, Politiet ved Ro og Ordens Opret-

holdelse i Havnene og paa Søterritoriet, Skibsfarten og Fiskeriet ved indtrædende alvorlige Situationer og i Ulykkestilfælde, Fiskerikontrollem med Tilsynet, de danske Havne og Fjorde m. m. ved Isbrydning, Fyr- og Vagervæsen ved Inddragning og Udlægning af Fyrskibe, Lystønder og Vagere etc.»

Til disse Formaal paaregnes

- 5 Inspektionsskibe paa ca. 800—1500 Tons,
- 1 Bevogtningsskib paa ca. 1200 Tons,
- 3 Bevogtningsfartøjer (hurtiggaaende Motorfartøjer) i indre danske Farvande,
- 1 Opmaalingskib og
- 12 Flyvebaade til Bevogtningstjeneste.

Med Hensyn til dette Forslag til Skibsmateriel er der foretaget en Forøgelse fra det i 1922 af det Socialdemokratiske Parti tænkte, idet der dengang regnedes med:

- 4 større Skibe og
- 4 mindre Skibe samt
- 1 Opmaalingskib.

Men ser man paa den daværende og den nu foreliggende Udgiftsberegning, saa maa det forbausende at opdage, at man i 1922 paaregnede en Udgift paa 4,8 Mill. Kr. til Skibenes Udrustning, Vedligeholdelse og Nybygning, medens man nu forventer at kunne afholde de tilsvarende Udgifter for de foreslaaede baade større og flere Skibe med 2,6 Mill. Kr. — altsaa med omtrent Halvdelen.

Som tidligere anført, er det meget vanskeligt at følge den til Forslaget knyttede Udgiftsberegning, fordi man ganske mangler Indblik i den nærmere Administration m. m. Men lægger man vore nuværende Inspektionsskibe, skønt de er betydelig mindre end Forslagets, og deres nuværende Togter til Grund for en Udgiftsberegning, støttet endvidere paa Tal, der i sin Tid er tilstillede de socialdemokratiske Kommissionsmedlemmer

i Skrivelse af ²⁸/₂ 1922 fra Marineministeriet over Udgifter til Drift- og Vedligeholdelse, saa mener jeg, at man kan opstille følgende Beregning:

1	Inspektionsskib, »Islands Falk»,	5 Mdr. Grønland.	252,500 Kr.
1	—	»Fylla»	10 - Island . . . 610,000 -
1	—	»Beskytteren»	10 - Færøerne . 345,000 -
1	—	»Absalon»	12 - Nordseøen . 255,000 -
1	—	»Diana»	12 - udenfor
			Skagen . 249,000 -
1	Bevogtningskib, »Heimdal»,	12 - danske Far-	
			vande . . 770,000 -
3	Bevogtningsfartøjer, »Hvalrossen»,	12 -	— 846,000 -
1	Opmaalingsskib »Krieger»	4 -	— 79,000 -
12	Flyvebaade		200,000 -
	Nybygning (som socialdem. Forslag i 1922)		750,000 -
			Ialt . . . <u>4,356,000 Kr.</u>

De i 1922 paaregnede Udgifter var som anført 5,8 Mill. Kr., hvilket Beløb, omend fremkommet paa en noget forskellig Maade, ligger betydeligt nærmere end de nu fastslaaede 2,6 Mill. Kr.

Men hvis man derfra vil gaa over til at tænke sig større Skibe og med længere Udrustningsperioder, ja, saa vil man sikkert indrømme mig, at denne Udgiftspost vil have mange Chancer for at komme endog betydeligt højere end tænkt i Forslaget.

I Statsmarinen paaregner man at benytte saavel det nuværende Personel som Materiel i fornøden Udstrækning som en Slags Overgangsperiode og først, naar hele Ordningen kommer ind i mere faste Former, vil de nærmere Regler komme til at foreligge. Man udtaler ærligt, at man ønsker at staa frit og ordne disse Forhold ad administrativ Vej; for det Personel, som maatte skulle leve derunder, synes en saadan usikker Fremgangsmaade lidet misundelsesværdig.

Om Administrationen af Statsmarinen hører man følgende:

»Administrationen af Statsmarinen tænkes i videst mulig Udstrækning at foregaa umiddelbart fra Centralbestyrelsen, hvorved unødvendige Mellemed undgaaes. — Saaledes paaregnes Skibsinspektion og Maskininspektion, Depoternes Forvaltning, den regnskabsmæssige Ordning, Skoleuddannelsen m. v. at foregaa i umiddelbar Tilknytning til Centralbestyrelsen.«

Nærmere Oplysninger faar man ikke udover, at der paaregnes 100,000 Kr. til Centralbestyrelsen, og iøvrigt kan man ikke, som f. Eks. i Forslaget om Vagtkorpset, se, hvilken højeste Stilling, der tænkes oprettet til den tænkte Chef for det Hele — eller skal denne være sammenfaldende med Direktøren for Vagtkorpset? Der mangler Oplysninger ialtfald om en lignende, formodentlig sideordnet Myndighed for Statsmarinen.

Som Motivering for Flyvemateriellet anføres, at det i særlig Grad er, fordi det nævnte Materiel er fortrinligt egnet til at indgaa som Led i Bevogtningen af de udstrakte Kystfarvande.

Det er tidligere anført, at Oplysningerne om det fremtidige Personel og dettes Tjenestevilkaar i Statsmarinen er saa sparsomme, at der ikke er fremsat tilstrækkeligt Grundlag for en Vurdering af denne Side af Sagen. For Fuldstændighedens Skyld skal dog lige henvises til, at der til Lovforslaget om Statsmarinen er føjet et Bilag, der kort og godt anfører følgende:

Personeloversigt.

- 1 Skole- og Vaabenchef.
- 1 Chef for Flyvevæsenet.
- 4 Distriktschefer.
- 7 Kaptajner I. Grad.
- 4 Kaptajner II. Grad.
- 18 Kaptajnløjtnanter.

- 24 Løjtnanter.
- 3 Maskinmestre I. Grad.
- 6 Maskinmestre II. Grad.
- 12 Reservemaskinmestre.
- 18 Undermaskinmestre.
- 1 Skibsinspektør.
- 1 Maskininspektør.
- 3 Intendantter og Overintendantter.
- 12 Regnskabsførere og Vaabentechnikere.
- 1 Ingeniør I. Grad.
- 2 Ingeniører II. Grad.
- 1 Kontorchef og Kasserer.
- 2 Fuldmægtige.
- 4 Kontorassistenter og Kontorister.
- 2 Kontorbude.
- 120 midlertidige Befalingsmænd og ligestillede.
- 240 menige (midlertidige).

Om dette Personels Fordeling til Centralbestyrelse, udrustet Materiel, Flyvæsen og Depoter er der imidlertid hidtil ikke fremkommet nærmere Oplysninger.

Endvidere skal tilføjes, at der som Bilag 2 til det her omhandlede Lovforslag er fremsat følgende:

Udgiftsberegning.	Kr.
1. Centralbestyrelsen	100 000
2. Lønninger til Befalingsmænd og ligestillede samt menige	2 300 000
3. Nybygning, Udrustning og Vedligeholdelse.	2 600 000
4. Flyvæsenet.....	500 000
5. Depoter, Skoler, Beklædning, Sygepleje m. m.	400 000
<u>Ialt...</u>	<u>5 900 000</u>

Vedrørende Konto 3, Nybygning, Udrustning og Vedligeholdelse er foran henvist til Utilstrækkeligheden af det anførte Beløb. De øvrige Konti lader sig ikke nærmere bedømme paa det foreliggende sparsomme Grundlag.

Som ogsaa allerede i 1922 fremhævet baade fra militær¹⁾ og fra politisk Side stiler det socialdemokratiske Forslag slet ikke efter en virkelig og absolut Afrustning.

Nej, som Afrustningsforslag synes de ikke ganske oprigtige, men netop heri frembyder de efter min Formening ogsaa den allerstørste Fare.

Det skal indrømmes, at det nuværende Militærvæsen ganske udslettes; men samtidig — uden at det i denne Forbindelse drejer sig om den militære Værdi og Betydning — bygges et nyt Militærvæsen op, nemlig det bevæbnede — og uniformerede — Vagtkorps og de armerede Inspektions- og Bevogtningsskibe.

Det vilde være oprigtigere at tale om en omfattende — ja, revolutionerende — Nedrustning; men dermed vilde al Chance for Opsigt og Reklame ganske forsvinde fra hele den rejste Sag.

Men — som sagt — Faremomenterne ved Forslagene er mange og rettede til alle Sider — til højre og venstre — indadtil og udadtil.

Man putter nu engang ikke saa let Blaar i Øjnene paa de øvrige Staters Politikere og Militære. De skal nok bag den prangende Titel faa Øje paa det nye militære Apparat, hvis Magtmidler og Organisation jo ganske er udeladt af selve Lovforslagene, og hvis militære Muligheder sælgelig vil blive betydeligt overvurderede i Udlandet.

Alene i Oprettelsen af en saadan militær Styrke vil der ligge en Mulighed for de samme Forviklinger og Beskyldninger fra en anden Stats Side, hvis denne finder

¹⁾ Som bekendt fremsatte Flaadens højeste og ansvarshavende Myndigheder og i Tilslutning hertil de maritime Tilforordnede i Militærkommissionen i 1922 udførlige og bestemte Udtalelser om de dengang foreliggende forskellige Soværnsforslag, herunder ogsaa det socialdemokratiske Forslag. Da disse Udtalelser formentlig har den største Interesse ogsaa i Forbindelse med den nu foreliggende Situation, er de optrykte i Forbindelse med denne Artikel efter den af Militærkommissionen i 1922 offentliggjorte Betænkning.

det ønskeligt for at fremme egne Interesser. I samme Øjeblik vil al Tale om Afrustning kunne imødegaas overfor Folkeforbundet.

Som tidligere frembævet vil en Indkaldelse af Vagtkorpset — om ønskeligt i Udlandet — kunne betegnes som en Mobilisering og derved vække samme Opsigt.

Men nu indadtill! Ja, netop i den fuldkommen ufuldstændige Form, som Forslagene foreløbig optræder, ligger der sikkert en bevidst Mulighed for at vække Interesse til mange Sider og i alle Lejre af den danske Befolkning. Saalænge man ikke rigtig kan se af det skrevne, hvad det hele egentlig gaar ud paa, ja, saalænge er det ogsaa en let Sag for en øvet og veltalende Politiker at faa alt til netop at passe lidt sammen med de vidt forskellige Særinteresser og Særanskuelser, som man, i Kampen for at skaffe sig Tilhængere, træffer paa.

Det gælder saaledes først og fremmest det radikale Parti, men ogsaa f. Eks. de mange Fredsvenner af enhver indrepolitisk Partifarve. Det vilde jo være et stort Plus at faa dem med sig, og intet kan vel tænkes som bedre Reklame overfor disse — ofte lidet militært orienterede — end Ordet: Afrustning.

Og endelig overfor den Del af Befolkningen, der af en eller anden ubestemt Følelssaarsag vil staa fast ved et vist militært Apparat — nærmest til at udtrykke vort Lands Suverænitet — kan der jo straks mødes op med Vagtkorpset og Statsmarinen.

Man vil svinge mellem alle de forskellige Anskuelser og Ønsker, indtil man har faaet hele Spørgsmaalet — og hermed i første Linie den bestaaende Ordning — rigtig godt forplumret og ødelagt.

Og saa vil man tilsidst, naar Situationen er moden, redde det ud deraf, som vil kunne gavne Partiet mest, og egentlig er det jo ligegyldigt, hvad der bliver tilovers i selve Sagen — Militærspørgsmaalet — for man

har jo fra Begyndelsen villet saa lidt som overhovedet muligt, bortset fra at man har villet rive ned!

Men i Tilfælde af, at man kan gaa med til at se paa hele den foreliggende Situation ud fra den netop anførte Betragtningssaaede, saa synes der da ogsaa kun at være al mulig Anledning til at raabe: Vagt i Gevær! fra forsvarsvenlig Side her i Landet.

Og dette synes ikke mindre paakrævet, naar man samtidig erindrer sig, at Forsvarsministeren ved Lovforslagenes Fremlæggelse i Folketinget den 8. Oktober iaar bebudede en betydelig Nedsættelse paa de nuværende militære Budgetter mellem 2. og 3. Behandling af Finansloven, saafremt det socialdemokratiske Regeringsforslag ikke naaede frem til Afgørelse i denne Rigsdags-samling.

Efter en Nedrustning med en Fjerdedel af de militære Udgifter i 1922 — for kun 2 Aar siden — vil man altsaa nu — uden at afvente en rolig og saglig grundig Behandling af de nye Forslag — gaa over til at slaa det bestaaende i Stykker, skønt det ligger midt i hele Omorganisationen og derfor mest af alt maa trænge til Arbejdsro og Regeringens absolutte Støtte.

Den Fare, der paa denne Kant truer vort Forsvar, kan og maa ikke undervurderes — ogsaa den er betydelig, og saa er den vel — hvor godt skjult den end endnu optræder — endnu mere overhængende end Faren for Afrustning.

Den kommanderende Admiral.
Chefen for Flaadens Stab.

Fortroligt.

København, den 16. Februar 1922.

Til Marineministeriet.

I Skrivelse A. Nr. 643 af 2. ds. har Marineministeriet i Anledning af en Henvendelse fra Kommissionen til Under søgelse og Overvejelse af Hærens og Flaadens fremtidige Ordning med Hensyn til Kgl. Resol. af 17. August 1911 udbedt sig en Fællesudtale fra den kommanderende Admiral og Chefen for Flaadens Stab angaaende 2 forskellige Forslag til Lov om Søværnets Ordning, stillede henholdsvis af Venstres og det radikale Venstres Repræsentanter i Kommissionen, samt angaaende et af Venstres Repræsentanter stillet Forslag til Lov om Nedlæggelse af ældre Kystbefæstningsanlæg samt om Ordningen af det faste Kystforsvar.

For at imødekomme Kommissionens Ønske om en hurtig Besvarelse skal vi herved indsende følgende Fællesudtalelse om de to førstnævnte Lovforslag. Besvarelsen for sidstnævnte Lovforslags Vedkommende vil blive indsendt, saa snart dette Forslag er nærmere gennemgaaet.

Grundlaget for Søværnets Ordning.

Ifølge vor Opfattelse maa Grundlaget for Søværnets nye Ordning angives ved under fornødent Hensyn til Landets finansielle Ydeevne at fastsætte Flaadens Opgaver i Overensstemmelse med Danmarks efter Verdenskrigen ændrede militær-politiske Situation og med de Forpligtelser, som paa hviler Landet i Henhold til indgaaede Konventioner og Traktater, heraf særlig Haagerkonventionerne af 1907 og Folkeforbundspagten.

Af disse Forpligtelser er de vigtigste nu som hidtil (jvfr. det af Folketingsudvalgets Flertal i 1909 indtagne Standpnnkt) de ved den 5. og 13. Haagerkonvention fastsatte Neutralitetsforpligtelser og som Følge af disse særlig Forpligtelsen til Forsvaret af den nationale Suverænetet og Neutralitet (jfr. 5. Haagerkonvention, Art. 5 og 11, samt 13. Haagerkonvention, Art. 25).

Grundlaget maa da herefter være angivet ved, at Hovedopgaven bliver Forsvaret af Danmarks nationale Sikkerhed, Suverænetet (Højhedsret) og Neutralitet i Overensstemmelse

med Folkeforbundspagten og de af Landet indgaaede Konventioner.

I Beretningen „Den udrustede Flaades Virksomhed under Sikringsperioden 1914—19“ (af 18/9 1920 — Pag. 85 og 117) og i den i Foredragsform fremsatte Afhandling af Chefen for Flaadens Stab om Danmarks militær-politiske Situation efter Verdenskrigen (af 1/3 1921) — hvilke begge i sin Tid blev tjenstlig indsendt til Marineministeriet og senere er blevet tilstillet Kommissionen med Marineministeriets Skrivelse af 19/1 1922 — er der gjort udførligt Rede for den kommanderende Admiral og Chefen for Flaadens Stabs Synspunkt med Hensyn til Landets militær-politiske Situation efter Verdenskrigen og Flaadens Hovedopgaver i Fremtiden, hvorfor vi med Hensyn til den nærmere Begrundelse af dette Spørgsmaal skal indskrænke os til at henvise til de i ovennævnte to Afhandlinger fremsatte Kommentarer og derefter overgaa til at fremsætte en Udtalelse om de 2 førstnævnte Lovforslag.

Ad det af Venstres Repræsentanter i Kommissionen stillede Forslag til Lov om Søværnets Ordning.

Efter ved Forespørgsel til Flaadens tilforordnede i Kommissionen at have bragt i Erfaring, at disse har givet dette Lovforslag deres Tilslutning, og da dette Lovforslag med Hensyn til Flaadens Opgaver har samme Grundlag som det, vi ovenfor har anført, og som støtter sig til de i ovennævnte to Afhandlinger fremsatte Kommentarer, skal vi udtale, at vi ligeledes i alt væsentligt kan slutte os til Lovforslaget, dog under Forudsætning af, at Kategorien „Krydsere“ (jvfr. § 4, „Linien“) ændres som nedenfor foreslaaet, idet vi hertil skal knytte følgende Motivering:

Den Betragtning, som blev lagt til Grund for Kystforsvarsskibstypen i Bemærkningerne til Forslag til Lov om Søværnets Ordning af 1909, og som godkendtes af Rigsdagens Flertal ved Vedtagelsen af Forsvarsordningen af 1909, har ifølge vor Opfattelse vedblivende Gyldighed. Denne Betragtning gik ud paa, at den rette Anvendelse af Minen og Torpedoen var betinget af, at Mine- og Torpedofartøjerne ikke kunde fordrives fra Farvandene af en angribende Magts lettere Forpostmateriel (Krydsere og Torpedojagere), thi i saa Fald vilde vore Neutralitetsspærringer let kunne ryddes, naar de savnede den fornødne artilleristiske Støtte paa Søen.

Betragtningen konkluderede i følgende Udtalelse (jvfr. Bemærkningerne til Forslag til Lov om Søværnets Ordning af 1909): „I Søforsvaret bør derfor indgaa en Skibstype, der er Krydseren ubetinget overlegen. En saadan Skibstype har man i det pansrede Kystforsvarsskib, i hvilket man paa Fartens, Kulbeholdningens og de søgaaende Egenskabers Bekostning paa et lille Deplacement kan forene et kraftigt Artilleri med stor Modstandskraft“

Der er talt meget om, at Undervandsbaadene skulde have overflødiggjort denne Skibstype. Dette er imidlertid ikke Tilfældet, hvilket er nærmere paavist i ovennævnte Beretning om Flaadens Virksomhed under Sikringsperioden 1914—19 og i ovennævnte militær-politiske Afhandling samt i Flaadens Stabs Skrivelse til Marineministeriet Nr. 40 af 25. Februar 1920, hvorfor vi her skal indskrænke os til at henvise til, at Kystforsvarsskibstypen under Neutralitetsperioden 1914—18 skønnedes nødvendig til Løsning af de Flaaden af Regeringen paalagte Opgaver, og yderligere fremhæve, at ikke en eneste af de smaa Stater (Sverige, Norge, Holland etc.) har udtydet Krigserfaringerne saaledes, at man principielt har opgivet denne Skibstype som unyttig (jvfr. bl. a. den svenske Forsvarskommissions Udtalelse af November 1921 desangaaende). Om end vi her i Danmark saavel som i Sverige er paa det rene med, at man indtil videre, og i Betragtning af, at vi i Øjeblikket disponerer over nogle (om end ældre) Kystforsvarsskibe, i første Række bør udvikle Undervandsbaadsforsvaret, fordi dette for en given Sum yder den største Tilvækst i Søforsvarets Effektivitet (jvfr. Flaadens Stabs Skrivelse Nr. 98 af 7. Juni 1921 samt ovennævnte militær-politiske Afhandling, Side 21), saa vil dette Synspunkt dog ikke være ensbetydende med, at Kystforsvarsskibstypen principielt bør opgives, eller at denne kan undværes i en ny Flaadeplan (Søværnslov). Der vil nemlig vedblivende under Neutralitets- og Kampforhold forekomme Situationer, hvor man har Brug for Kystforsvarsskibe, og der gives endda Situationer, hvor af vort Skibsmateriel kun denne Type kan bringes til Anvendelse (Isforhold).

Det er heller ikke rigtigt, at det vil være billigere at udruste Krydsere end Kystforsvarsskibe. Tværtimod vil Krydsertypen i sin moderne Skikkelse, og selv om Deplacementet er lille, under Øvelsesudrustninger koste langt mere

end Kystforsvarsskibet paa Grund af de meget større Udgifter til Brændsel.

I Overensstemmelse med disse Betragtninger maa vi derfor som Forudsætning for vor Tilslutning til Lovforslaget gaa ud fra, at Betegnelsen „Krydsere“ ikke anvendes til de i § 4 under Linien anførte 6 Skibe paa tilsammen ca. 18,000 Tons, men at disse enten som hidtil benævnes „Kystforsvarsskibe“ eller benævnes „Orlogsskibe“ (den gamle Benævnelse for Linieskibe), idet vi herved samtidig forudsætter, at det ved fremtidige Nybygninger principielt overlades til Flaaden at angive den under Hensyn til Lovforslagets § 1 mest formaalstjenlige Type for disse Skibe saavel som for de øvrige Vedkommende.

I øvrigt skal vi i Almindelighed udtale følgende om dette Forslag:

Som nærmere paavist i ovennævnte 2 Afhandlinger var det kun med betydelig Vanskelighed, at man med det forhaandenværende Flaademateriel og Personel formaaede at udføre den fornødne Neutralitetsbevogtning af Søterritoriet under Neutralitetsperioden 1914—18, og man maatte i udstrakt Grad hjælpe sig med lejede Skibe o. l. samt anvende afskediget Personel.

Efter Genforeningen er Landets Kyststrækninger og dermed Neutralitetsopgaven vokset ret betydeligt, ligesom Flaaden i paakommende Fald maa deltage i Sønderjyllands Forsvar (jvfr. Lovforslagets § 1). Yderligere kan man neppe bortse fra, at vi ogsaa ved Folkeforbundstraktaten m. m. har indgaaet nye Forpligtelser, hvis Rækkevidde endnu ikke er klarlagt ved Præcedens, men som neppe kan lades ude af Betragtning i en ny Forsvarsordning.

Da Flaadens Neutralitetsopgaver under alle Omstændigheder ikke er formindsket efter Verdenskrigen, ser vi med disse Opgaver for Øje ikke Mulighed for at tiltræde en Reduktion af Flaaden. Vi betragter det af Venstres Repræsentanter fremsatte Lovforslag om Søværnets Ordning med dertil hørende Budgetudkast som et Udtryk for, hvor langt man af tvingende økonomiske Hensyn kan gaa ned med Udgifterne paa alle Omraader uden at udelukke Muligheden for, at Flaaden skal kunne løse de i Lovforslaget angivne Op-

gaver. Vi skal dog ikke undlade at henlede Opmærksomheden paa, at Lidenheden af det paa Budgetudkastets Nybygningskonto (Konto C. a.) ansatte Beløb vil være særlig følelig, saa længe de nuværende Valutaforhold vedvarer, og saa længe Skibsbygningsudgifterne til Materiellet (særlig Skyts o. l.) og Arbejdets Udførelse er saa betydelige som nu for Tiden. Vi har imidlertid under Hensyn til de nuværende rolige udenrigspolitiske Forhold og i Betragtning af den vanskelige økonomiske Situation ment at kunne tiltræde Venstres Forslag med Hensyn til Nybygningskontoen og afvente Forholdenes Udvikling.

Men samtidig anser vi det for nødvendigt til klar Belysning af vort Synspunkt med Hensyn til dette Lovforslag og Budgetudkast at præcisere, at en Reduktion heraf, som ikke udelukkende omfatter de af Prisfald direkte berørte Omraader, vil medføre, at Flaaden ikke vil kunne opretholdes saaledes med Hensyn til Materiellets Brugbarhed og Personellets Uddannelse, at den kan forventes at løse nævnte Opgaver, hvorfor vi mener, at en saadan Reduktion vilde være ensbetydende med, at Udgifterne til Flaaden vilde være spildt, og at Afrustning i saa Fald logisk set maatte foretrækkes.

Vedrørende Lovforslagets Hovedpunkter skal vi i øvrigt bemærke, at en Mobilisering neppe vil kunne iværksættes effektivt, medmindre den i § 31 omhandlede Reserve tilvejebringes, henset til, at Antallet af Liniens Personel er holdt saa lavt, at Skibene foruden at være tyndt bemandede ellers ikke kan faa Erstatning under Sygdom eller eventuelt efter Tab under Kamp.

Endvidere skal vi med Hensyn til Ordningen af den øverste Flaadeledelse (i Fredstid samt ved delvis eller fuldstændig Mobilisering udtale, at vi forventer, at denne nærmere fastsættes ved Kgl. Anordning i Overensstemmelse med de under Verdenskrigen indvundne Erfaringer, saaledes som disse har fundet Udtryk ved Nyordningerne af den øverste Flaadeledelse i Udlandet efter Krigen.

**Ad det af det radikale Venstres Repræsentanter i
Kommissionen fremsatte Forslag til Lov om
Søværnets Ordning.**

Efter vor Opfattelse hviler dette Forslag ikke paa et klart Grundlag, fordi det — i Modsætning til det af Venstres Repræsentanter fremsatte Forslag — hverken af Lovforslaget eller Bemærkningerne til samme med Hensyn til Flaadens Opgaver fremgaar, at Landets Sikkerhed, Suverænetet (Højhedsret) og Neutralitet skal forsvares.

Som ovenfor omtalt har det været en udtrykkelig Forudsætning for Forsvarsordningen af 1909, at Neutraliteten skulde forsvares, og da Grundlaget for dette Synspunkt, nemlig Haagerkonventionerne af 1907, stadig staar ved Magt (jvfr. Betænkning af den af Regeringen nedsatte Komité i Januar 1920), maa ovennævnte Forudsætning fremdeles være gældende.

Da det af det radikale Venstres Repræsentanter fremsatte Lovforslag imidlertid undgaar at tage Standpunkt med Hensyn til denne Forudsætning og ikke nævner Ordet „Forsvar“, maa man formentlig være berettiget til at gaa ud fra, at Grundlaget for dette Lovforslag er det samme som for det radikale Venstres Forslag i 1909, nemlig det misvisende Synspunkt om Tilstrækkeligheden af en formel Protest i Tilfælde af Neutralitetskrænkelser og det formentlig ligeledes uholdbare Synspunkt, at de indgaaede Neutralitetsforpligtelser alle angaar „den Art mindre Neutralitetskrænkelser af mere eller mindre tilfældig Karakter, overfor hvilke der er Brug for Politiforanstaltninger, ikke for egentlig Kamp“, og at der „intet Sted tales om Forsvar for Neutraliteten“. (Jvfr. det radikale Mindretals Udtalelser i Folketingsudvalgs-Betænkningerne af 6. April og af 16. Juli 1909).

Disse Synspunkter har, saa vidt vides, ikke fundet Genklang i noget andet Land under Verdenskrigen, og de af Udenrigsministeriet givne Oplysninger om, hvorledes man i Udlandet opfattede Danmarks Forpligtelser med Hensyn til et Forsvar af Neutraliteten, efter at den radikale Regering i August 1914 havde efterkommet Opfordringen til at spærre Store Bælt, vil neppe kunne udtydes til Gunst for det radikale Venstres Synspunkt om Tilstrækkeligheden af en Protest i Tilfælde af Neutralitetskrænkelser.

I øvrigt skal vi bringe i Erindring, at Forsvarsminister P. Munch ved gentagne Lejligheder under Neutralitetsperioden 1914—18 selv tilkendegav, at han ikke ansaa Protest for

tilstrækkelig i visse Tilfælde af Neutralitetskrænkelser. Vi skal saaledes henvise til Ministerens Udtalelse i saa Henseende den 5. August 1914, der gik ud paa, at Mineudlægningen i Store Bælt burde ske, „da det i Tilfælde af, at Tyskland selv udlagde Miner og besatte visse Punkter paa Sjællands og Fyns Kyst, neppe vilde være muligt at nøjes med en Protest“, samt til Ministerens Ordre til Beskydning af Luftfartøjer (Skrivelse af 4. Maj 1916). Den radikale Regerings Synspunkter under Neutralitetsperioden 1914—18 vil saaledes neppe kunne anføres til Støtte for det radikale Venstres Hovedsynspunkt og Grundlag i den nye Forsvarsordning.

Da Grundlaget for det af det radikale Venstres Repræsentanter fremsatte Forslag saaledes efter vort Skøn er forfejlet, og da Lovforslaget i øvrigt hverken kvalitativt eller kvantitativt kan betragtes som fyldestgørende til Løsningen af de Opgaver, som efter vor Opfattelse følger af de Landet paahvilende Forpligtelser, kan vi ikke tiltræde dette Forslag.

Som nærmere Begrundelse af Forslagets Utilstrækkelighed skal vi udtale, at det foreslaaede Flaademateriel, hverken hvad Skibstyper eller Antallet og Deplacementet (Sødygtighed, Armering etc.) af de forskellige Skibe og Fartøjer angaar, kan betragtes som egnet til et Neutralitetsforsvar.

Den foreslaaede Krydsertype (6 smaa Krydsere) vil langt fra være saa vel egnet til et Forsvar af Landets Neutralitet med de heraf følgende Kampopgaver som den pansrede Monitortype med svært Artilleri (Kystforsvarsskibstypen), hvorfor vi ikke kan tiltræde de i Bemærkningerne til Lovforslaget anførte Udtalelser om Kystforsvarsskibene, ligesom vi anser det for væsentlig billigere at holde Skibe af denne Type udrustede end moderne Krydsere, selv om disse kun er af saa ringe Deplacement som de i Lovforslaget anførte.

De i Bemærkninger til Lovforslaget fremsatte Betæneligheder med Hensyn til Nyttens af Undervandsbaade staar ligeledes i stærk Uoverensstemmelse med, hvad vi har anført og mener om denne Type. Hvad de foreslaaede Torpedo- og Patrouillebaade angaar, skal vi bemærke, at det for disse ansatte Deplacement erfaringsmæssigt maa betragtes som alt for ringe, saaledes at de vil savne den til Løsning af de foreliggende Opgaver i vore Farvande fornødne Sødygtighed og Forsvarsevne.

Endvidere skal vi bemærke, at det i Forslaget til „Mine-

fartøjer til Neutralitetsspærringerne og Skibe til særlige Øjemed* ansatte samlede Deplacement (ca. 1500 Tons) er alt for ringe, og selv om det forudsættes, at de foreslaaede Krigsskibe (Krydsere, Mineskibe, Torpedo- og Undervandsbaade) i videste Udstrækning assisterer ovennævnte Skibe, vil man ikke herved faa Mulighed for at løse disse Opgaver paa en økonomisk forsvarlig Maade. Neutralitetsspærringerne, Fiskeriinspektionen, Søopmaalingen og de øvrige særlige Øjemed kræver ret naturligt særlige dertil byggede Skibe, som forener de fornødne Egenskaber til den særlige Tjeneste og herunder ikke mindst en billig Drift. I Øjeblikket behøves til ovennævnte Formaal et Antal mindre Skibe og Fartøjer, hvis samlede Deplacement er ca. 7200 Tons (naar Kaserne- og Depotskibe, Transportbaade samt „Valkyrien“ ikke medregnes), altsaa henimod 5 Gange saa meget som ansat i Forslaget. Alene til ovennævnte Minefartøjer behøves ca. 1100 Tons, Fiskeriinspektionen andrager ca. 2800 Tons o. s. v. — Det maa yderligere tages i Betragtning, at Krydsere, Torpedo- og Undervandsbaade ikke egner sig til Søopmaaling eller til Optagelse af Miner og enten vil være for kostbare eller i øvrigt lidet egnede til Fiskeriinspektionstjeneste.

De i Budgettet ansatte Beløb til Flaadens Nybygning og Vedligeholdelse maa anses for endog ganske utilstrækkelige til Gennemførelsen af Forslagets Flaadeplan, ligesom det heller ikke vil være muligt for de anførte Beløb at præstere den fornødne Udrustning til Uddannelsen af Personellet og Opnaaelsen af en forsvarlig Betjening af det forskelligartede Materiel i de foreslaaede Skibs- og Fartøjs typer. Paa tilsvarende Maade er de til Orlogsværftet ansatte Beløb paa Konto F. 1, 2 og 3 reduceret aldeles uforholdsmæssigt, henset til Antallet og Arten af de 34—38 Krigsskibe m. m., som det radikale Venstres Repræsentanter har foreslaaet, idet Bekostningen til Armering og Beholdninger m. m. paa nævnte Konto til dette Materiel ikke vil kunne afholdes af de hertil anslaaede Beløb.

Med Hensyn til Tilvejebringelsen af det menige Personal (jvfr. § 23—25 skal vi udtale, at Forslaget ikke synes baseret paa Værnepligt, hvorfor vi maa betragte den i Forslaget planlagte Tilvejebringelse af det fornødne menige Mandskab som uigennemførlig uden en aldeles uforholdsmæssig Bekostning, hvortil der ikke er taget Hensyn i det radikale Forslags Budget.

Endvidere skal vi udtale, at den i Slutningen af Bemærkningerne til det radikale Venstres Forslag fremsatte Tanke om Oprettelsen af et Udvalg som raadgivende Organ med Hensyn til Anordninger, Tjenestereglementer, Øvelsesreglementer m. m. efter vort Skøn maa anses som aldeles forkastelig i Betragtning af, at dens Realisation utvivlsomt vilde føre til en Nedbrydelse af Disciplinen og dermed til en Desorganisation af Flaaden.

Sluttelig skal vi angaaende det af det radikale Venstres Repræsentanter i Kommissionen fremsatte Forslag til en ny Søværnslov i Almindelighed udtale, at dette Forslag efter vort Skøn savner Logik, for saa vidt som det ikke er baseret paa et Forsvar af Neutraliteten og saaledes ikke tager fornødent Hensyn til de af Landet indgaaede Forpligtelser, men ikke desto mindre fremsætter en Flaadeplan, som indeholder Krigsskibstyper som bl. a. Krydsere og Undervandsbaade i Modsætning til det radikale Venstres Standpunkt i 1909, da der blev foreslaaet „Vagtskibe“ og „Politiskibe“, men ikke Undervandsbaade (som i Flertallets Forslag i 1909). Endvidere er der nu foreslaaet 18 Torpedo- og Patrouillebaade i Modsætning til 6 smaa Torpedobaade i 1909.

Uagtet det nuværende Forslag for saa vidt kunde tyde paa en Ændring i det radikale Partis Synspunkt med Hensyn til Flaadens Opgaver og Nødvendigheden af at forsvare Landets Neutralitet, saa maa dette Forslag dog af de ovenfor anførte Aarsager betegnes som utilstrækkeligt til Løsningen af disse Opgaver, og en eventuel Gennemførelse af Forslaget maatte derfor efter vor Anskuelse betragtes som spildt Udgift til ingen Nytte for Landet, fordi vi i saa Fald under truende Forhold ikke vilde kunne opfylde vore Neutralitetsforpligtelser og derfor vilde blive beskyldt for unneutral Optræden og efter al Sandsynlighed inddraget i Krig mellem fremmede Magter.

A. F. M. Evers.

Wenck.

Den kommanderende Admiral,
Chefen for Flaadens Stab.

Fortroligt.

København, den 17. Februar 1922

Hermed 1 Bilag

Til Marineministeriet.

I Skrivelse A. Nr. 824 af 10. ds. har Marineministeriet i Anledning af en Henvendelse fra Kommissionen til Under søgelse og Overvejelse af Hærens og Flaadens fremtidige Ordning — og i Tilslutning til Skrivelse A. 643 af 2. ds. — udbedt sig en Fællesudtalelse fra den kommanderende Admiral og Chefen for Flaadens Stab angaaende Kommissionens Skrivelse af 7. ds. med Bilag: Forslag til Lov om Afrustning m. m., stillet af Socialdemokratiets Repræsentanter i Kommissionen.

I Henhold hertil skal vi fremsætte følgende Fællesudtalelse:

Ad det af det socialdemokratiske Partis Repræsentanter i Kommissionen stillede „Forslag til Lov om Afrustning m. v.“:

I Betragtning af, at Grundlaget for dette Lovforslag gaar ud paa at gennemføre fuldstændig Afrustning og derved udelukker Muligheden for at forsvare Landets Sikkerhed, Suverænetet (Højhedsret) og Neutralitet imod Angreb, og da Forslaget overhovedet ikke tager fornødent Hensyn til de af Landet ved Traktaler og Konventioner (herunder særlig Haagerkonventionerne af 1907) indgaaede Forpligtelser — jvfr. de i vor Fællesudtalelse fremsatte Betragtninger i Skrivelse til Marineministeriet af 16. ds. —, kan vi ikke tiltræde dette Lovforslag.

Den i Lovforslagets § 7 planlagte Udrustning og Armering af enkelte af Flaadens Skibe til Opretholdelse af Orden i danske Farvande samt til Inspektion og til Varetagelse af danske Statsborgeres Interesser paa dansk Søterritorium vil være aldeles utilstrækkelig til Gennemførelsen af ovennævnte, Landet paahvilende Forpligtelser, og en eventuel Gennemførelse af dette Lovforslag maatte derfor efter vor Anskuelse betragtes som spildt Udgift til ingen Nytte for Landet, fordi vi i saa Fald under truende Forhold ikke vilde

kunne opfylde vore Neutralitetsforpligtelser og derfor blive beskyldt for unneutral Optræden og efter al Sandsynlighed inddraget i Krig mellem fremmede Magter.

Kommissionens Skrivelse tilbagesendes vedlagt.

A. F. M. Evers. Wenck.

**Flaadens Tilforordnede i Kommissionen
til Undersøgelse og Overvejelse af Hærens
og Flaadens fremtidige Ordning.**

København, den 25. April 1922.

Til

Kommissionen til Undersøgelse og Overvejelse
af Hærens og Flaadens fremtidige Ordning.

Ved Oversendelsen fra „Kommissionen til Undersøgelse og Overvejelse af Hærens og Flaadens fremtidige Ordning“ til Rigsdagen af de forskellige Lovforslag vedrørende Søværnets Ordning og Ordningen af det faste Kystforsvar ved København og paa Sjællands Kyst skal Flaadens Tilforordnede under Henviisning til de af dem fremsatte talrige Udtalelser om disse Emner i Kommissionsmøderne her indskrænke sig til at udtale, at de fuldt ud kan slutte sig til, hvad der om de enkelte Lovforslag er fremsat i de til Kommissionen indsendte Fællesskrivelser fra den kommanderende Admiral og Chefen for Flaadens Stab af henholdsvis 16. Febr., 17. Febr. og 8. Marts*) 1922.

Cold. Rechnitzer. Schou.

*) Sidstnævnte Skrivelse ikke medtaget her. Omhandler Kystbefæstningen.

Marinen paa Rigsdagen.

Ved Kommandørkaptajn Gad.

Angaaende Forhandlingerne i Genève er der i Folketinget udtalt følgende:

Munch (R.) fremkom med en Redegørelse for Forhandlingerne i Genève navnlig med Henblik paa det danske Afrustningsforslag. Spørgsmaal om Afrustning var imidlertid ikke kommet til direkte Drøftelse, idet Reglerne for Forhandling mellem de enkelte Stater og Folkeforbundet omhandlede Afgørelsen af Maksimumsgrænsen for hvert Lands Militærvæsen. Forbundet har imidlertid tidligere forespurgt de enkelte Regeringer om, hvad de mente at kunne nøjes med, og den daværende danske Regering svarede med Henvisning til Forsvarsordningen af 1922. Forud for den kommende Nedrustningskonference vil der sikkert atter blive rettet en Forespørgsel til de forskellige Lande, og den nuværende Regering vil da sikkert svare efter sin Overbevisning.

I den Tale, hvor Mac Donald forelagde Englands hele Stilling Staterne imellem, sagde han: »Jeg er meget glad ved — og jeg tænker, at Forsamlingen vil være mig taknemlig, fordi jeg nævner det — jeg er meget glad ved at se her min gamle Ven, Danmarks Statsminister Hr. Stauning, hvis Erklæringer vedrørende Danmarks Hær og Flaade i Sandhed har givet et Eksempel for alle forstandige Nationer i hele Verden».

Herom udtalte Stauning: »Disse Planer er ikke fuldt ud udarbejdet endnu, men deres Formaal er en gennemgribende Forandring af vore militære Kræfter, som berører dem deres krigsmæssige Karakter og erstatter Hær og Flaade med en Styrke, der er bestemt til Vagthold ved Grænsen og i de danske Farvande.»

Denne Udtalelse blev modtaget med stærkt Bifald af Forsamlingen. De Stemningstilkendegivelser der fremkom, var i det hele venlige overfor det danske Forslag.

Det skal bemærkes, at medens vi i Danmark har to Ord for Afrustning og Nedrustning, kendes paa fransk og engelsk kun et Ord for begge Betegnelser.

Til Fredens Bevarelse fremhævede Mac Donald Nedrustning, medens Herriot i første Række betonedede den tvungne Voldgift.

Denne Uoverensstemmelse søgte Ordføreren, Czekoslovaklets

Udenrigsminister Benes at udjævne, og man forhandlede om et Forslag til en fælles Protokol.

Under denne Forhandling fremkom Grækeren Politis med et Udkast, hvori stod: »at en angreben Stat kan og bør begynde at forsvare sig med egne Midler.»

Dr. Munch udtalte herom: »Den Gang Udkastet til denne Rapport forelaa, meddelte det ærede Medlem Hr. Holger Andersen som Repræsentant i det paagældende Udvalg, det til de Medlemmer af Delegationen, han kunde komme i Forbindelse med, og spurgte os, om vi syntes, der var Anledning for den danske Delegation til at rejse en Diskussion derom. Vi svarede, at vi mente ikke, der var nogen Grund dertil, og det ærede Medlem rejste da heller ikke nogen Diskussion om Spørgsmaalet. Men saa sker der dette, at ved et Møde — et Søndagsmøde for Resten —, hvor Kommissionens flittige Medlemmer havde begyndt Kl. 10^{1/2} om Formiddagen og efter en Frokostpause tog fat igen og blev ved til, jeg tror Kl. 11 om Aftenen, rejser sig Repræsentanten for Holland, Limburg, og siger, at dette Udtryk »bør begynde« maaske kan synes at paalægge Staterne en Forpligtelse til at forsvare sig og blive et Indgreb i den kommende Nedrustningskonferences Arbejde, og derfor anbefalede han at fjerne det.

Ordføreren, Politis, svarede, at dertil vilde han være villig. Men saa fremkom der Indvendinger mod at fjerne det fra Estlands delegerede og dernæst fra den belgiske delegerede Rolin, der sagde, at han, ilgesom en fransk delegeret havde sagt ved et tidligere Møde, var af den Opfattelse, at ingen kunde tænke paa at paalægge nogen Stat et vist Minimum af Rustninger, enhver Stat beslutter selv og bedømmer selv de Farer, for hvilke den er udsat. Men han føjede til, at efter hans Mening maatte enhver Stat, der angrebes, begynde med at forsvare sig med de Midler, der stod til dens Raadighed; man kunde ikke stille sig saaledes, at man undlod at benytte disse, ja endogsaa lod være med at ødelægge Transportveje og Broer og littede Angriberens Vejen ind i Landet, medens man sad og ventede paa, at andre skulde hjælpe. Denne Udtalelse fik Tilslutning fra Finlands Repræsentant.

Derefter var det, det ærede Medlem Hr. Holger Andersen tog Ordet og sagde om det danske Afrustningsforslag, at dette Forslag endnu ikke var forelagt og dets Skæbne var tvivlsom. Naar det ærede Medlem øverhovedet nævnte det danske Afrustningsforslag, beroede det paa, at den hollandske delegerede havde nævnt det. Denne Udtalelse af den hollandske delegerede findes ikke optaget i Referatet, men det ærede Medlem Hr. Holger Andersen har meddelt os, at han havde sagt det. Og det er da dette, der giver Anled-

ning til, at det ærede Medlem tager til Orde paa den Maade. Men efter at han havde sagt dette, hvilket var meget naturligt og kun var en rent positiv Oplysning, føjede han til, at han rent personlig kunde billige de Udtalelser, der var fremsat af Belgiens Repræsentant. Efter at dette var sket, sagde den hollandske Repræsentant, at han ikke havde troet, at hans lille Bemærkning skulde give Anledning til saa meget, og han foretrak at tage sit særlige Forslag tilbage.

Efter min Mening var nu det ærede Medlem Hr. Holger Andersen fuldt ud berettiget til at udtale sig, som han gjorde. Det kan altid diskuteres, om disse Udtalelser nøje falder sammen med, hvad den samlede Delegation maatte mene, og hvad den danske Regering i Øjeblikket maatte mene, men han har sagt, at det var en rent personlig Udtalelse fra hans Side, og rent personlige Udtalelser er der under alle Folkeforbundets Forhandlinger Adgang til at fremsætte. Spørgsmaalet har udtrykkelig været diskuteret, og det er blevet afgjort i Overensstemmelse med den angelsaksiske Opfattelse, og denne Adgang benyttes i rigt Maal af de angelsaksiske Nationer. Og jeg kan tilføje, at hvis der indenfor Delegationen havde været noget Ønske om eller den Opfattelse, at det var rigtigt at optage Spørgsmaalet til ny Behandling efter denne Forhandling, havde det staaet Delegationen, altsaa os andre, frit for at beslutte dette.

Vi overvejede Spørgsmaalet og kom til det Resultat, at der ikke var nogen Grund til at tage en særlig Forhandling om dette Spørgsmaal. Og den Vending, der fandtes i Rapporten, var jo kun Udtryk for nøjagtig den samme bekendte Regel som Hangerkonventionerne har, at i Tilfælde af Angreb anvender hver Stat de Midler, den faktisk i Øjeblikket raader over; men saa lidt som nogen af dem, der her kan blive Tale om, tænker paa deraf at uddrage en Forpligtelse til at opretholde et vist Militærvæsen, saa lidt tænker selvfølgelig nogen som helst paa, at denne Forpligtelse skulde betyde en Pligt til ørkesløse, unyttige Ofre, hvor man sætter den svage Styrke ind overfor overlegne Kræfter til en ganske hensigtsløs Blodsudgyldelse. Derfor var det vor Opfattelse, at der ikke var nogen Grund til at rejse nogen yderligere Diskussion om denne Vending i Ordførerens Betænkning.

Dernæst omtales, at der er tre Stater, som er Medlemmer af Forbundet og i hvis Optagelsesregler det udtrykkeligt bestemmes, at deres militære Vagtkorps kun skal anvendes til Opretholdelse af Orden inden for Landets Omraade og Polititilsyn ved Grænsen.

I den tidligere nævnte Protokol er et af Hovedpunkterne Bestemmelsen om Afgørelsen af, hvem der i et givet Tilfælde skal betegnes som Angriberen — samt Bestemmelserne om Forpligtelsen

til Samarbejde ved Gennemførelsen af økonomiske og militære Sanktioner.

Dr. Munch hævdede her, at Spørgsmaalet om de militære Forpligtelser for Danmarks Vedkommende var et afgørende Spørgsmaal, og at det var afgørende for os, at der paa dette Punkt ikke opstod Uklarhed.

Branting havde udtalt, at han maatte fastholde, at den svenske Regering ikke paa Forhaand kunde forpligte sig til at deltage i militære Sanktioner.

Efter længere Forhandling enedes man om, at enhver Underskriver skulde forpligte sig til loyalt Samarbejde i det Omfang som deres geografiske Stilling og særlige Forhold tillader.

Spørgsmaalet om Nedrustninger gav ikke Anledning til særlig Forhandling, navnlig fordi det fastsattes, at der skulde afholdes en Nedrustningskonference den 15. Juni 1925.

Moltesen: (V) Jeg skal derefter gaa over til at tale om det Emne der blev indledet af det ærede Medlem Hr. P. Munch. Efter det ærede Medlems forstandige historiske Fremstilling af Arbejdet dernede er der i og for sig ikke meget tilbage for mig; kun er der naturligvis det at bemærke, at saaledes som det er fremstillet af det ærede Medlem Hr. P. Munch, er det set gennem det forstandige Munchske Temperament, og det, jeg vil sige, er set gennem det maaske mere følelsesfulde Temperament, som jeg er i Besiddelse af.

Vi blev jo ikke sendt derned med en Instruks, hvori der er Tale om Afrustning af Landet; vi blev heller ikke sendt derned instruerede om, at vi skulde orientere os om Stillingen dernede overfor Regeringens Afrustningsforslag. Det kunde for Resten heller ikke have nyttet noget, for det beror saa uhyre meget paa, paa hvad Maade man orienterer sig. Det afhænger af, hvorledes man stiller Spørgsmaalet. Hvis jeg spurgte rent privat næsten hvem som helst dernede: Hvad mener De egentlig om det danske Forslag om helt at afruste? vilde de fleste svare med Mac Donald: Denmark has really led the way for the sane countries all the world over — Danmark har vist Vejen for alle sunde Nationer i Verden; det ærede Medlem Hr. Munch oversatte det ved »forstandige» Nationer; jeg kan forstaa, at det ærede Medlem kan oversætte »sane» ved »forstandig», det passer til det ærede Medlems Temperament; men »sane» betyder nu »sund», ogsaa »ved fuld Samling», i Mod-sætning til den, der er sindssyg, men i øvrigt »sund»: alle »sunde Nationer». En Franskmand vilde sige: Un beau geste! — en smuk Gestus! man er meget høfligere i det Internationale Samkvem, end vi er her i Rigsdagen; man giver altid de pæneste Svar; man er ikke altid oprigtig, men man er altid høflig.

Det er ogsaa det, man skal tage sig i Agt for, især naar man sender Referater hjem til Aviserne. I de første 8 Dage var det i »Social-Demokraten», som om alting drejede sig om Mac Donald, Stauning og Borghjerg; i de sidste Dage var det i de konservative Aviser, som om alt drejede sig om det ærede Medlem Hr. Holger Andersen. I og for sig er der noget symptomatisk i dette. Det er Udtryk for en Ændring i Stemningen. Til at begynde med, efter at Mac Donald havde talt, havde man et Indtryk som det, der kom frem i nogle Interviews, f. Eks. af det ærede Medlem Hr. P. Munch, i »Social-Demokraten», hvor man siger: Efter at Mac Donald har talt, vil det give Genlyd langt ind i Højres og Venstres Rækker, og det socialdemokratiske Afrustningsforslag vil sikkert gaa igennem i Rigsdagen. Jeg ved jo ikke, om Referatet var rigtigt, men det stod der i »Social-Demokraten»; saa sangvinsk var det ærede Medlem den Gang. Der blev ogsaa tillagt vor Minister i Bern, som er Medlem af Delegationen, en stærk og kraftig Udtalelse om, at nu var Afrustningsforslaget velsignet; man forstod nemlig ikke denne Mands satiriske Evner.

Og man var saa betaget af, at der var blevet klappet saa meget. Der er dem, der lægger saa stærk Vægt paa Applaus og Klapping. Jeg vil gøre opmærksom paa, at dernede klapper man og klapper for et godt Ord, navnlig naar nogen, især paa Fransk, bruger et smukt og kraftigt, godt Udtryk. Saa er man sikker paa, at i hvert Fald Gallerierne klapper. Gallerierne spiller en ikke saa ringe Rolle, og de er fyldt af et internationalt Publikum, som er interesseret i Folkeforbundets Arbejde, især et Arbejde i Retning af fuldkommen Nedrustning naturligvis. Men man klapper desværre dernede stadigvæk, baade i Tide og Utide, saa jeg tror ikke, man skal lægge saa megen Vægt paa det. Der blev sagt f. Eks., at da Panamas Udsending havde talt og givet Tilslutning til det danske Afrustningsforslag, blev han modtaget med stærk Applaus, stort Bifald. Ja, Gallerierne klappede, men den tidligere Præsident Torriente sagde til mig, at alle de amerikanske Stater smilede, for de vidste, hvad det betød med Panama. Det er uhyre vanskeligt at orientere sig, hvis man ikke har levet en Tid dernede og er blevet vant til denne internationale Atmosfære.

Men det kommer ogsaa meget an paa, hvem man spørger. Spurgte man Socialdemokraterne dernede — ja, jeg gad se den Socialdemokrat her i Verden, der vilde desavouere sine Partifæller i en anden Stat. Der er noget vidunderligt i dette, at de staa sammen. De vil sige: Danmark kan naturligvis afruste, siden vore udmærkede Partifæller har besluttet det, men vi kan ikke. F. Eks. gav Branting efter det Interview, som »Social-Demokraten» havde,

sin Tilslutning til vor Regerings Afrustningsforslag, men i Kommissionen sagde han, at man kan tænke sig det Tilfælde, hvor en isoleret Afrustning af et Land kan øge Faren for Verdensfreden i Stedet for at formindske den, og at Sverige, selv om det paa Forhaand ikke vil forpligte sig til militære Sanktioner — det hørte vi ogsaa af det ærede Medlem Hr. P. Munch —, dog har fuld Bevidsthed om det Ansvar, som paahviler det som Medlem af Nationernes Forbund, og som den ubrydelige Solidaritet, der maa være Grundlag for Folkenes Forbund, kræver.*

Den ubrydelige Solidaritet, som er Grundlag for Folkenes Forbund! det er den, som han og, som han udtalte, Sverige vil bygge paa. Det faldt helt og holdent sammen med, hvad den franske radikale Førsteminister udtalte. Han sagde nemlig: Der vil ikke være internationalt Fællesskab, ikke Fred, uden en virkelig Solidaritet, og uden denne vil vi ikke naa til Afrustning, og saa citerer han Pascal, som jo for Tiden citeres meget i Frankrig: Retfærdighed uden Magt er afmægtig, Magt uden Retfærdighed er tyrannisk: bagved den *Ret*, som vi nu vil sætte ved den obligatoriske Voldgift, maa der staa *Magt*.

Men endelig afhænger naturligvis ogsaa den Orientering, vi skulde foretage dernede, af, hvilken Gruppe vi henvender os til. Vi hørte før af det ærede Medlem Hr. P. Munch, hvorledes der er Forskel mellem den fransk orienterede og den angelsaksisk orienterede Gruppe. Den Forskel er der ganske afgjort.

Efter min Mening vilde det have været bedst baade for Danmark og for den danske Regering, om dette Afrustningsforslag ikke var kommet saa stærkt frem paa den internationale Scene, men det var altsaa Mac Donald, der førte det frem, idet han udtalte sig saaledes, som det ærede Medlem Hr. P. Munch citerede, men han brugte Ordet: »sunde Lande«, sagde, at Danmark i den Henseende har vist Vejen for alle sunde Lande i Verden, og det er utvivlsomt rigtigt. Hvis Landene var sunde, afskaffede man naturligvis alt Militærvæsen. Det er heller ikke mod de sunde Lande, man ruster sig, men det er, fordi der er nogle usunde Lande her i Verden. Det er heller ikke alt sammen sundt herhjemme og bliver det heller ikke, fordi der nu er kommet en anden Regering, selv om den vil gøre det bedre, sundt i den Forstand, som Mac Donald mente, for han taler jo altid som den kraftige, impulsive Personlighed, han er, seende det tusindårige Rige for sig — ikke saa meget den socialistiske Stat. Hans Taler er mere religiøst farvede end marxistisk farvede. Det er ganske ejdommeligt og ganske betegnende, at han lægger Vægt paa det sunde. Det ærede Medlem Hr. P. Munch lægger Vægt paa det forstandige. Mac Donald skelner altsaa med Hensyn til

Mennesker og Lande mellem sunde og usunde, det ærede Medlem Hr. P. Munch mellem forstandige og uforstandige. Der er en Forskel dér, og en Forskel, som det er værd at lægge Mærke til, og jeg maa sige, at jeg foretrækker Mac Donalds Inddeling af Landene.

Man ventede jo herefter, at den danske Statsminister skulde tage Ordet; Generalsekretariatet sendte Bud, at det fandt, det var rimeligt, og den danske Delegation var fuldstændig enig med den danske Statsminister om, at han skulde tage Ordet. Og den danske Statsminister talte da som dansk Statsminister saaledes, at man glædede sig over det. Naturligvis maatte han nævne det Forslag, som var udarbejdet, men jeg skal ikke citere hans Tale, alle kender den jo. Den fik en Form, som vi i og for sig ikke kan have noget imod. Jeg tænker, at vi alle sammen kunde ønske en dybtgaaende Omformning, naar vi vel at mærke kunde komme til denne tvungne Voldgift; vi ønsker alle et Værn for Freden og ikke noget andet Apparat.

Men der var nogle Gange, jeg vilde ønske, at jeg ikke havde siddet dernede. Den første Gang var, da den delegerede fra Panama tog Ordet i Anledning af det danske Afrustningsforslag. Han sagde nemlig, at siden Mac Donald nu har rost de danske Nedrustningsplaner — ja, han brugte dette Udtryk, talte om la réduction des armements —, og siden den danske Statsminister var kommet i egen Person for at bekræfte den vigtige Nyhed, der var meddelt Forsamlingen, mente han, at han havde Ret til at tale, idet Panama allerede havde virkeliggjort det, som Danmark nu var i Færd med at skulle virkeliggøre. Han fortalte saa om, hvorledes Panama havde revet sig løs i 1903 fra Columbia og var blevet en selvstændig Stat og havde sluttet Traktat med de Forenede Stater gaaende ud paa, at de Forenede Stater skulde haandhæve Panamas Suverænetet og Uafhængighed imod, at Panama skulde gøre visse Indrømmelser overfor Nordamerika. Panama kunde nu bruge de Penge, som andre brugte til militære Formaal, til Skoler, Veje og alt det andet, som vi ogsaa her har hørt.

Det var det, som den delegerede fra Panama meddelte, og han blev naturligvis ogsaa modtaget med kraftige Bifaldsytringer. Men alle de, der vidste, hvordan Panamas Stilling var, maatte smile med Amerikanerne. Panama havde nemlig i 1903 revet sig løs fra Columbia, fordi Columbia ikke vilde finde sig i de ydmygende Betingelser, som Nordamerika stillede for Bygningen af en Kanal derigennem. Panama rev sig løs og blev en selvstændig Stat; de Forenede Stater sikrede Landet dets Suverænetet og Uafhængighed, og samtidig fnaar de Forenede Stater ogsaa Magten dér i et vist Stykke

omkring Kanalen, hvor Amerika har Lov til at bygge Fæstninger og lægge Hære o. s. v. ganske efter eget Tykke, og det skal de have Lov til til evige Tider. Til Gengæld fik Panama saa desuden, saa vidt jeg husker, 10 Mill. Dollars straks for at gaa ind paa dette og efter et vist Antal Aars Forløb en aarlig Udbetaling af $\frac{1}{4}$ Mill. Dollars.

Det er Panama, og det var dette Land, som tog os under Armenen! Der var en Meddelelse i Social-Demokraten om, at Dagen efter havde den højtærede Socialminister, der var Medlem af Delegationen, ved en Frokost overgivet Panamadelegationen det socialdemokratiske Forslag. Det var — lad mig sige det rent personligt — det var for mig noget af det pinligste at se Danmark blive taget under Armen af Panama ved denne Lejlighed. Det har altid pint mig, naar jeg har hørt ved tidligere Lejligheder herhjemme, hvorledes Danmark skulde stille sig som Luxemburg. Ja, men hvordan er det nu med Luxemburg? Det har faaet en Traktat med Belgien i 1922, hvorefter det er blevet afhængigt af Belgien. Det fik nogle Penge, et 2 pCt. Laan paa 175 Millioner Francs-Stykker for at faa sine Pengesager paa Fode, men til Gengæld fik Luxemburg kun Lov til at slaa Mønt til ikke større Beløb end 10 Francs og til et samlet Beløb af indtil 25 Millioner, ud derover skal det have belgisk Mønt. Udenrigspolitisk er det ogsaa afhængigt af Belgien. Den luxemburgske Lovgivning er afløst af belgisk. Fremtidige Handelsoverenskomster afsluttes af Belgien for begge Landes Vedkommende; Luxemburg skal dog høres. Dér, hvor Luxemburg ikke selv har Konsuler, skal dets Interesser varetages af Belgien. Dette at det er Panama, og det er Luxemburg, som man fra deres Side, der vil forsvare det nuværende Regeringsforslag, stiller os paa lige Trin med, det er det, som er det pinlige, og det er pinligt, naar det siges, vi kan ingenting, og derfor kan vi lige saa godt lade være med at gøre nogen Ting.

Hvis vi ikke fylder det Hul i den Solidaritetskæde, som er sluttet ved Pagten og fæstnet ved Protokollen, vil andre gøre det baade paa den ene og paa den anden Maade. Den Gang da disse Taler var holdt, og da Repræsentanten fra Panama havde holdt sin Tale, da alle var klare over dette Solidaritetskrav, over, at vi staaar Kæde i Kæde, var det ogsaa det, de kom og spurgte om: Er det rigtigt, det, som staaar i vore Blade hjemme, at Danmark har indgaaet en Alliance med England, hvorefter England skal fylde det Hul, der bliver ved dette Afrustningsforslags Gennemførelse? Man sagde: Nej, det er ikke rigtigt, og den danske Regering har dementet det meget kraftigt. Man ved jo imidlertid, at Dementier er ikke meget værd. Og derfor trak de, der havde spurgt, ogsaa gerne

paa Skuldrene, og af Høilighedshensyn gik de ikke videre ind paa Sagen. — Jeg vil gøre opmærksom paa en Artikel i »Times» af 2. September i Aar skrevet af C. D. Burnes, som siges at være den mest sagkyndige i udenrigspolitisk Henseende i »Labour Party», Arbejderpartiet, og hvori der staar, at det danske Afrustningsforslag ikke angaar Danmark alene. Da England maa arbejde for en Udvikling, der gør den Slags Skridt mere mulige, bør den engelske Regering i Genève fremsætte et Afrustningsforslag, der skaber bestemte Garantier for de Staters Uafhængighed, der har afrustet. Spørgsmaalet skal ikke behandles saaledes, at de enkelte Folk handler paa egen Haand, men det skal behandles gennem en international Organisation. Det vil sige, at han ikke tager Afstand fra sine Partifællers Forslag her i Landet, men han siger, man kan ikke afruste enkeltvis, saadan noget skal gøres i Kraft af en fælles Overenskomst, som forhaabentlig ogsaa vil komme i Stand, naar Nedrustningskonferencen træder sammen den 15. Jull næste Aar. Der blev af det ærede Medlem Hr. Munch nævnt, hvordan Boncour, den franske Socialdemokrat, stillede sig; han siger: Det nye her er dette, at Delegationerne er forenede for at søge at stille alle deres respektive Landes Kræfter i Retfærdighedens Tjeneste. Der er Nationer, der har kunnet gaa til en Afrustning. Han siger ikke, hvilke Folk det er, der vil gøre det, for det vanskelige ligger netop i, som det blev bemærket, at det franske Ord désarmement betyder baade Afrustning og Nedrustning, og naar der tales om de afrustedes, da tales der ikke om Panama og Luxemburg, for dem regner man ikke med, men man gør ligesom det ærede Medlem Hr. P. Manch, man tænker paa Tyskland, Østrig, Bulgarien og Ungarn; af den Slags Lande er der jo en Del, som vi herhjemme vilde kalde nedrustede Lande, ikke afrustedes, i alt Fald gælder det for tre de Landes Vedkommende. Boncour siger altsaa, at der er Nationer, der har kunnet gaa til Afrustning, og der er ingen Grund til at bede dem afruste. Naar han taler om Lande, som har afrustet, maa det sikkert være de Lande, jeg her har nævnt, og der er ikke tænkt paa Danmark. Disse Lande, som nægter at underholde Militærstyrker, deltager i Sanktioner ved økonomiske Vaaben, Boycotting og andet lignende, Understøttelse og Hjælp til den angrebne. Saa er der store Sømagter — her tænker han særlig paa England — de sender den Sømagt, de raader over, og andre Nationer, der som Frankrig har Landhære, stiller militære Styrker til Raadighed indtil det Øjeblik, da den almindelige Følelse af Sikkerhed tillader dem at afvæbne i deres Tur. Det er altsaa de Udtalelser, som Boncour fremsatte.

Hvis et Land stiller sig som Panama og Luxemburg, saa bliver det en Fledføring af de andre Stater. Man har hørt adskillige le-

dende Socialdemokrater udtale, at det militære maa overlades til Stormagterne, vi maa nøjes med de økonomiske Sanktioner, men i samme Øjeblik bliver de smaa Lande Fledføringer af de store, og det at være en Fledføring blandt Stater er det samme som at være en Gilding blandt Mænd. Se nu f. Eks. hen til et Land som Finland. Den Gang det var en selvstændig Nation — for det var det jo formelt, Rusland sagde i 1809: Vi ophøjer Finland blandt Nationernes Tal — havde det en Tid en Hær, men saa blev de befriet for den; Rusland overtog det militære Forsvar, og de kunde altsaa benytte deres Penge til andet. Men nu er de blevet selvstændige, og hvad har dette betydet? Det, at de er blevet selvstændige, det, at de har faaet deres eget og har faaet Lov til at forsvare sig selv, skont de er i den forfærdeligste Stilling, et Land kan være i. det har gjort, at de har rejst sig, har faaet en Holdning, de enkelte Personer og Nationen som Helhed, og en Fremdrift, som er aldeles forbausende, til Trods for at de nu maa underholde en Militærmagt.

Det ærede Medlem Hr. P. Munch omtalte ogsaa det Møde, hvor den engelske socialdemokratiske Minister Henderson havde talt, men han citerede ham ikke. Jeg skal tillade mig at citere: •Hvis et stort Land er Angriber overfor et lille Land, som beraaber sig paa 2det Stykke i Pagtens Artikel 16 — det vil sige, at de ikke skal deltage i de militære, men kun i de økonomiske Sanktioner —, kan, spørger han, de store Lande saa sige til dette lille Land: De har hele vor Sympati, men alt, hvad vi kan gøre for Dem, er at hjælpe Dem økonomisk og finansielt?• Det var nu Hendersons Udtalelse den Dag. Det er jo muligt, at Henderson er noget impulsiv, saa han ved en anden Lejlighed kan moderere dette Udtryk, men jeg synes, det er i den Grad et Udtryk for en sund Opfattelse, et sundt Temperament, en sund Impuls, hvad han sagde der. Det svarer til det, der blev sagt i 1ste Kommission af den belgiske delegerede Rolin: Vor Grundsætning maa være: Hjælp dig selv, saa vil Nationernes Forbund hjælpe dig. Det var Grundtanken i den belgiske Førsteminister Theunis's Tale, det var Grundtanken i det, som den belgiske Udenrigsminister, Formanden for Forbundsraadet, Hymans udtalte, og Theunis sagde: Jeg taler her paa alle Partiers Vegne, ogsaa Socialdemokraternes; Socialdemokraten Brouchère sad og hørte paa det. Denne Episode i 1ste Kommission, som det ærede Medlem Hr. P. Munch var inde paa, er det rimeligt, at det ærede Medlem Hr. Holger Andersen vil tale nærmere om, da han sad der. Det var i Anledning af Rapporten, Betænkningen til Protokollens Artikel 2, at Diskussionen rejste sig. Det ærede Medlem Hr. P. Munch sagde: Politis, Grækeren, Politis! Ja, vist er han Græker, og man har jo altid en Fornemmelse af, at Grækenland er noget, der ligger

langt borte, det har en helt anden Atmosfære end den, vi lever i heroppe. Men vi ved alle sammen, det ærede Medlem Hr. P. Munch ogsaa, at Politis er et Udtryk for Frankrigs Synspunkter. Det er en Mand, der har været Professor ved Sorbonne og lever i Paris og har levet der det meste af sit Liv, og det er ikke det græske Synspunkt, men det franske Synspunkt, han gør sig til Tolk for. Det hedder i Protokollen: »Den angrebne Stat bevarer sin fulde Frihed til med alle sine Kræfter at modstaa de Angrebshandlinger, som den bliver Genstand for. Uden at afvente den Hjælp, som den har Krav paa fra det internationale Samfunds Side, kan og bør den begynde paa at forsvare sig med sine egne Midler.» Det var om dette, den hollandske delegerede, Limburg, tog Ordet og sagde, om ikke dette »bør« skulde gaa ud, og der i Stedet for skulde staa — ja, det er vanskeligt at oversætte det franske Ord paa Dansk —: »commencera«, det vil sige »vil begynde«, altsaa ikke dette bydende »bør«, men Ordet sat i Fremtid: vil begynde at forsvare sig ved egne Kræfter. Det havde Politis ikke noget at indvende imod, som det hedder, men her er det, at, som vi hørte, baade Estland, Belgien og Finland optræder, og saa er det, det ærede Medlem Hr. Holger Andersen tager Ordet. Naar det ærede Medlem Hr. Holger Andersen tager Ordet ved denne Lejlighed, gør han, som det ærede Medlem Hr. P. Munch sagde, ikke andet, end hvad saa mange andre har gjort, og hvad det ærede Medlem Hr. P. Munch selv gjorde i 1922 i Forsamlingen, i det offentlige Møde, da han talte imod den tvungne almindelige Værnepligt, som den da siddende Regering gik i Brechen for, og vi var den Gang i Delegationen enige om, at det havde det ærede Medlem Hr. P. Munch Ret til. Paa samme Maade var vi enige om, at det ærede Medlem Hr. Holger Andersen havde Ret til det denne Gang, og naturligvis maatte det være saa.

Men det var dette, jeg vilde sige, at den hollandske Professor Limburg talte der om den store Forskel, der nu var paa Krig — i denne Protokol, vi har vedtaget — og saa tidligere Krige; Hærene er nu, siger han, et internationalt Gendarmeri; og alt dette ilk han Tilslutning til fra Politis — altsaa fra fransk Side —, at for Fremtiden vil Hæren ikke være et Krigsberedskab, men et Gendarmeri, et Politikorps, som skal værne om den Fred, som vi alle maa staa Haand i Haand for at værne. Det fører den tvungne Voldgift med sig. Men samtidig tog Limburg Ordet for, at hvis Holland skulde blive angrebet, paa samme Maadg som Belgien var blevet, vilde Holland naturligvis forsvare sig som Belgien og forsvare sig til sidste Mand. Det var altsaa dette, De maa lægge Mærke til hos denne radikale hollandske Politiker, denne hans Udtalelse, baade dette, som han sagde, at for Fremtiden, hvis Protokollen blev ved-

taget, vilde Hæren blive et Gendarmerikorps — og vi vilde kalde den saaledes —, men ogsaa dette, at hvis Holland blev angrebet, saa vilde det forsvare sig til sidste Mand med det Gendarmerikorps, som det har.

Hele den klare Fremstilling, som det ærede Medlem Hr. P. Munch gav af de nordiske Rigers Stilling, skal jeg ikke her komme ind paa; men jeg skal blot sige dette, at naar vi hævdede, at de økonomiske Sanktioner indtræder rent automatisk, men de militære vilde vi ikke paa Forhaand binde os til, saa vil jeg gøre opmærksom paa, hvad Branting udtalte i Mødet den 12. September med Hensyn til disse militære Sanktioner, at det er slet ikke saa let med dem; for dersom vi forpligter os til økonomiske Sanktioner og endvidere forpligter os til at tillade fremmede Hære at gaa igennem vort Territorium — og det gør vi efter Pagtens Artikel 16 —, saa kommer vi jo i en krigersk Situation overfor det Land, som skal straffes; og den Blokade, vi deltager i, vil derfor af sig selv føre til krigerske Forhold. Det er en Ting, som vi heller ikke fra dansk Side maa være blinde for, naar vi taler om de økonomiske Sanktioner, som vi alle er enige om, at vi er forpligtede til. Men Forskellen mellem dem, der altsaa vil disse Afrustningsforslag, som den højt-ærede Regering har fremsat, og os andre bunder jo dybt, dybt i Modsætninger mellem to vidt forskellige Livsanskuelser. Men det er jo ikke disse Forslag, som ligger til Grund for Diskussionen i Øjeblikket, dem kommer vi til siden hen. Naar man er opdraget i dette, at kun de kraftige Organisationer, det rent tekniske i Tilværelsen, er de stærkeste, er det naturligt, at vi kan sige: Vi kan slet ingenting. Men naar vi er opdraget til at tro paa Imponderabilierne i Tilværelsen, at det ikke er det forstandige, men det sunde, det kommer an paa i Tilværelsen, saa tror vi paa, at det var heller ikke helt Løgn, at den lille David slog den store Goliath; og saa tror vi paa, at det er de personlige Indsatser, der gør det vidunderlige; det er kun de personlige Indsatser, der gør det — Organisationerne gør aldrig det vidunderlige. Dér forekommer det mig, at det pinlige i det Forslag, som kommer frem fra den Side, er dette: «Vi magter ingenting!». Vi magter vel at gøre vor Pligt, altsaa netop som det er blevet fremhævet i Rapporten fra Politis Side: Vor Pligt i Henhold til Pagten. Det er det, der fra Venstres Side altid er blevet lagt Vægt paa, det er Neutralitetsværnet. Hvis Pagten faar Gyldighed, bliver det et Fredsværn, et Vagtværn om Freden, vi skal have; hvor stort det skal være, det kan vi forhandle om, men der kan ikke være Tvivl om, at det er dette, vi maa have. Vi kan kalde det noget helt andet end tidligere, vi kan lade være med at kalde det et militært Værn, men et Vagtværn, et Freds-

værn, det er det, vi maa have. Og som den første danske delegerede dernede udtalte i den sidste Tale, han holdt dernede: Det er det, som vi nu venter af den Forsamling, den Nedrustningskonference, der skal træde sammen den 15. Juni, at den maa ikkese et Program for en gradvis Reduktion, indtil man kan naa et væsentlig Resultat. Det, man maa ønske, er, at vi ikke skal have en Militærordning, som skifter med de forskellige Regeringer — det kan et Land, hvad enten det er et stort eller lille Land, ikke leve paa. Vi maa se at finde hinanden paa en Basis, hvor vi alle kan blive enige om, at vi vil værne Freden og gøre en Indsats for den.

Jeg vil paastaa, at der er ingen, der kommer over mig i Fredsvænlighed, ingen, der kommer over mig i Samhu for det internationale Arbejde. Jeg spejder efter enhver Mulighed for Afrustning, men efter den Erfaring, jeg har gjort, baade ved Folkeforbundet i de sidste fem Aar og ved Deltagelsen i det interparlamentariske Arbejde, er det min alvorlige Overbevisning, at Danmarks Afrustning, saaledes som den er foreslaaet af den nuværende Regering, vil sætte os i Klasse med Luxemburg og Panama. Det vil gøre os til Fledføringer blandt Staterne, til en Eunukstat. Men jeg vil hellere, jeg og mit Hus vil hellere dø for det gamle Danmark, som er, end for det nye, som muligvis vil blive, hvis Forslaget bliver vedtaget — det vil ikke blive til at leve i.

Holger Andersen: (K.) . . . Det var det første Punkt, som det ærede Medlem Hr. Schmidt udtalte sig om, og han vendte sig saa til det Spørgsmaal, som for Tiden vel nok staar i Midtpunktet for den offentlige politiske Interesse herhjemme, det saakaldte Afrustningsforslag. Det ærede Medlem udtalte sin varme Sympati for det ærlige Forslag, der her er fremsat fra dansk Side, og han stillede Ærligheden i dette Forslag i Modsætning til den Uærlighed, der behersker Afrustningsbestræbelserne, saaledes som de har fundet Udtryk i de forskellige mod Tyskland og de andre overvundne Stater rettede Fredstraktater. Det ærede Medlem dvælede meget indgaaende ved denne Side af Sagen. Jeg skal ikke følge ham ind paa de Baner, han har betraadt med Hensyn til en ret indgaaende Omtale af Forholdene i en fremmed Stat, men naar det ærede Medlem ud fra nogle almindelige Betragtninger om, at her i Danmark troede jo alle de Herrer paa Folkeforbundet, bemærkede, at nu var man ovenikøbet besluttet paa ved Folkeforbundets Hjælp at bringe Tyskland under vedvarende ydmygende Kontrol, skal jeg hertil sige, at en saadan Udtalelse vidner efter mit Skøn om en fuldkommen Misforstaaelse af de storpolitiske Forhold i Europa.

Det, der er Tale om, og det, der formentlig i den nærmeste

Fremtid vil ske, det, der blev behandlet under Folkeforbundsraadets sidste Møde i Genève, er ikke noget som helst andet end Forberedelse af Ikrafttrædelsen af Bestemmelserne i Versaillefredens Artikel 213, der taler om Tysklands Forpligtelse til at overlade Militærkontrollen — det franske Ord er Investigation — til Folkeforbundsraadet i Fremtiden i det Omfang, i hvilket Raadet skønner, at en saadan Investigation, en saadan Undersøgelse, er nødvendig. Naar hertil yderligere føjes, at der udtrykkelig bemærkes, at Folkeforbundsraadet ved denne Lejlighed skal træffe sine Beslutninger med simpel Majoritet, skulde man vel tro, at en Overgang fra den interallierede Militærkommissions Kontrol til en international Kontrol, og ovenikøbet en meget begrænset Kontrol under Forbundsraadet, vil være et Fremskridt henimod en Afspænding af de internationale Forhold paa dette Omraade. Lad saa dette Skridt være nok saa ringe og lille, det vil dog, forekommer det mig, være et Fremskridt, at der træder en Organisation paa videre Basis, en mere international Basis, i Stedet for den rene Sejrherrerorganisation, der hidtil har bestridt dette Hverv, der ifølge Versailletraktatens øvrige Bestemmelser er overdraget den interallierede militære Kontrolkommission. Jeg tror ogsaa, at ude i de andre Stater føler man det, der foregaar paa dette Omraade, saaledes som jeg vurderer det her, selv om man ingenlunde er blind for, at det er en yderst vanskelig og ubehagelig Opgave, der her tilfalder Forbundsraadet og de Stater, der er repræsenteret i det.

Men, som sagt, det ærede Medlem stiller den Afrustning, som man fra den høje Regerings Side tilsigter, i Modsætning til alle de uærlige Bestræbelser, der har fundet deres Udtryk i Fredstraktaterne og vedvarende finder deres Udtryk i saadanne Foranstaltninger som dem, man nu tilsigter fra Folkeforbundets Side. Jeg kan ikke lægge Skjul paa, at det ærede Medlems Udtalelser ved denne Lejlighed i nogen Grad overrasker mig. Jeg hører ikke til dem, der mener, at man i Tide og Utide skal minde en politisk Modstander om Udtalelser, han har fremsat ved denne eller hin Lejlighed, og som ligger flere Aar tilbage i Tiden; jeg hører ikke til dem, der mener, at det er utilladeligt i det politiske Liv at skifte Standpunkt og Opfattelse ogsaa i store Spørgsmaal, naar de Forhold, der foreligger er ganske andre end de, der forelaa paa det Tidspunkt, hvor man gav Udtryk for en noget anden Opfattelse. Jeg synes, at denne Maade at benytte tidligere Udtalelser fra politiske Modstandere ikke vidner om Respekt for Udviklingens Lov, der ogsaa har sin Betydning i det politiske Liv. Men jeg kan alligevel ikke skjule, at jeg er i nogen Grad forbavset over en saa stor Forandring i det ærede Medlems Opfattelse, naar jeg tænker paa hans

Udtalelser her i Salen for to Aar siden, da, saavidt jeg ved, de ydre politiske Forhold ikke var synderlig forskellig fra de nuværende, og da vi i alt væsentligt stod overfor det samme Afrustningsforslag fra den daværende socialdemokratiske Oppositions Side som det, der nu er fremsat af Socialdemokratiet som Regering.

Nu for nogle Dage siden talte det ærede Medlem om det Fremskridt i Ærlighed overfor Forholdet mellem Danmark og Tyskland, som dette Forslag repræsenterede, og at han ikke kunde andet end sympatisere med et saadant ærligt Forslag, og han sluttede med at sige: Derfor siger jeg endnu en Gang: jeg sympatiserer med dette Forslag. Man maa formentlig forstaa det ærede Medlems Udtalelser saaledes, at han gennem sin Stemme her i Salen ud fra disse Grundbetragtninger vil give sin Tilslutning til det Forslag, som her er fremsat af den høje Regering, og det vil selvfølgelig være en ikke uinteressant Gevinst, som den høje Regering vil kunne stryge ved denne Lejlighed.

Men for to Aar siden udtalte det ærede Medlem her i Salen følgende, som jeg med den højtærede Formands Tilladelse skal oplæse efter Rigsdagstidende — det var ved Forhandlingerne i Folketinget den 17. Maj 1922 —: »Nu til Slut: De vil vide min Stilling til disse Love« — altsaa den daværende Venstreregerings militære Forslag, til det radikale Forslag og til det socialdemokratiske Afrustningsforslag. »Oprindelig tænkte jeg, at jeg vilde stemme for en fuldstændig Afrustning, men da jeg aldrig vilde gøre det, naar det vedkom mit eget Folk, har jeg sagt, at det er dog vel rigtigst, at jeg holder mig tilbage i disse Spørgsmaal, hvor jeg ikke kan tage Stilling med mit Hjerte. Det vil altsaa sige, at jeg ikke ønsker at medvirke ved Afgørelsen af disse Lovforslag undtagen for saa vidt, at jeg med Ønsket om et godt Forhold mellem Danmark og Tyskland paa det bestemteste fraraader at gruppere Toppedelene saaledes, som man har tænkt.«

Det er jo en ikke ringe Forandring, der her er foregaaet i det ærede Medlems Standpunkt, og selv om jeg har megen Sympati for den Tanke, som det ærede Medlem Hr. N. Neergaard forleden fandt et saare veltalende Udtryk for, at gode Mennesker plejer ikke at forstyrre Vorherres Skabninger, naar de er i Færd med at skifte Ham, saa vilde det alligevel være yderst Interessant at høre en nærmere Motivering fra det ærede Medlem Hr. Schmidts Side. Naar han forventelig forlanger Ordet ved første Behandling af de saakaldte Afrustningsforslag, tør vi forhaabentlig vente en virkelig indgaaende Motivering af, hvad det er, der nu saa fuldkommen forandrer hans Standpunkt, medens han tidligere ikke under nogen

Omstændigheder kunde tænke sig noget saadant, naar det vedkom hans eget Folk.

Jeg skal derefter vende mig til det sidste Folkeforbundsdelegeretmøde i Genève og knytte nogle Bemærkninger til de Udtalelser, der fremsattes i Gaar fra mine to meddelegeredes Side, de ærede Medlemmer Hr. P. Munch og Hr. Moltesen. Det konservative Folkepartis Ordfører Hr. Pürschel udtalte i sin Finanslovtale det Ønske, at den danske Offentlighed med største Opmærksomhed vilde følge Forhandlingerne ved Folkeforbundsmodet i Genève, og henviste til, at han allerede ved tidligere Lejligheder, naar Finansloven var til Behandling, havde udtalt sig i Overensstemmelse hermed. Dette Ønske er jo i enhver Hensende berettiget; det er beklageligt, at den store Offentlighed herhjemme i Danmark ikke synes at følge de ogsaa for vort Land og dets politiske Stilling yderst vigtige Forhandlinger med større Opmærksomhed, end Tilfældet er. Hvorledes man end vurderer Folkeforbundets Virksomhed i de Aar, der er gaaet, saa vil der neppe kunne være nogen Tvivl om, at det i stigende Grad er ved at blive en politisk og folkeretlig Magtfaktor, hvis Virksomhed griber dybt ind i de internationale Magtforhold, og som paa mange Omraader vil kunne medføre en dybtgribende Omformning af disse, der er af største Betydning for Forholdene Staterne imellem; og der kan jo ikke være nogen som helst Tvivl om, at dette i allerhøjeste Grad vil blive Tilfældet, saafremt den Protokol, der blev Resultatet af dette Aars Forhandlinger, virkelig bliver ophøjet til gældende Folkeret.

Jeg beklagede, at der fra den store Befolknings Side vistes en forholdsvis ringe Interesse for Sagen, og jeg finder, at dette i nogen Grad har faaet et beklageligt Udtryk, ikke mindst fra Hovedstadspressens Side. Et Blad som »Berlingske Tidende« havde ikke sendt nogen Korrespondent derned, et Blad som »Nationaltidende« sendte mod Slutningen af Mødet en Korrespondent derned. Ved Begyndelsen af Folkeforbundsmodet var de andre større Blade: »Politiken«, »Social-Demokraten« og »København« repræsenterede, men jeg maa beklage, at de paagældende Blades Redaktioner mente det rigtigt paa et yderst vigtigt og spændende Tidspunkt at kalde deres Korrespondenter hjem, medens de ene ved at være paa Stedet var i Stand til paa fyldig Maade at underrette den danske Offentlighed om Begivenhedernes Udvikling i Genève. Jeg vil haabe, at netop den stærke Fart, der kom i Begivenhederne efter Maanedens Midte, paa et Tidspunkt, da disse Korrespondenter var vendt hjem, med Fremtiden for Øje maa vise de paagældende Redaktioner, at det i højeste Grad er i den danske Offentligheds Interesse at blive fyldigt orienterede om de Forhandlinger, der finder Sted dernede.

ledede sine Udtalelser fra denne Plads i Gaar med nogle Bemærkninger om den Begivenhed, der fandt Sted umiddelbart efter Folkeforbundsmødets Aabning i Genève, efter at den britiske Premierminister Mr. Ramsay Dac Donald havde holdt sin Tale, i hvilken han rettede en direkte Henvendelse til den højtærede Statsminister, som var til Stede ved Folkeforbundets første Møder. Det ærede Medlem Hr. Pürschel har henvist til, at der herhjemme havde været Meddelelser fremme blandt andet i »Politiken«, men ogsaa i andre Blade, om, at Delegationen havde faaet Forslagene med til Genève for at sondere Stemningen dernede, og i en Beretning, som i Forbindelse med et Interview af den højtærede Minister, der har fremsat Afrustningsforslagene, blev offentliggjort i »Politiken«, har dette yderligere været understreget. Man har villet paastaa, at den højtærede Minister havde medgivet de delegerede Oversættelser, Gøngivelser af disse Forslag med det Formaal for Øje, at de skulde sondere Stemningen, sondere Terrænet i Genève, og en saadan Opfattelse vilde udmærket godt svare til de Udtalelser, som den højtærede Minister har offentliggjort, eller som tillægges ham i hans Interview med »The Times.« Da »The Times« s Korrespondent her i København er en meget kendt udenrigspolitisk Skribent, tør man vel gaa ud fra, at det »Times«-Interview, som har været offentliggjort, i Forvejen har været billiget af Ministeren, og der tillægges ham her den Udtalelse, at han med megen Interesse vilde høre paa de Beretninger, som de delegerede medbragte om deres Indtryk fra Genève, og med megen Interesse vilde imødesee Resultatet af de Sondringer, de maatte foretage dernede. Med andre Ord, der tillægges her Ministeren et direkte Ønske om at blive bekendt med Resultatet af saadanne paa dansk Initiativ foretagne Sondringer.

Jeg skal herom allerførst sige, som det ogsaa er fremhævet af ærede foregaaende Talere, at den Istruktion, som blev medgivet de danske delegerede paa Folkeforbundsmødet, ikke indeholdt noget som helst i saa Henseende, ikke den fjerneste Antydning af, at Regeringen overhovedet omgikkes med Planer om at fremsætte et saa dybtgribende og vidtrækkende Forslag som det, der her er Tale om. Har saadanne Tanker været fremme, hvad jeg ikke skal kunne udtale mig om, saa er de i alle Tilfælde blevet opgivet paa et saa tidligt Tidspunkt, at de ikke har sat sig noget Spor i den Istruktion, som blev medgivet de delegerede. Forslaget eksisterede derfor ikke som saadant for Delegationen, da den kom til Genève, og Forslaget som saadant har, hvad ogsaa meget rigtigt blev fremhævet af det ærede Medlem Hr. P. Munch, ikke været Genstand for nogen Drøftelse under Folkeforbundsmødet i Genève. I 3die Kommission, hvor det ærede Medlem Hr. P. Munch repræsenterede Dan-

mark, har han ikke paa noget som helst Tidspunkt fremsat nogen som helst Udtalelse i direkte eller indirekte Relation til dette bebudede Forslag. Det er altsaa en ganske urigtig Forestilling, hvis man tror, at dette Forslag som saadant har været Genstand for en indgaaende Drøftelse i Genève ved forskellige Lejligheder. Spørgsmaalet i dets egentlige Skikkelse rejste sig overhovedet først med den Begivenhed, som det ærede Medlem Hr. P. Munch omtalte i Indledningen til sin Tale i Gaar, med Henvendelsen af den britiske Premierminister til den højtærede Statsminister. Jeg skal tillade mig at komme nærmere ind paa denne Begivenhed, som det ærede Medlem Hr. Moltesen dvælede ret indgaaende ved. For enhver, der hørte den britiske Premierministers Tale, og for enhver, der nu bagefter læser den i den stenografiske Gengivelse, vil det være indlysende, at det korte Afsnit med Henvendelsen til den danske Statsminister ikke indgaar som et naturligt, logisk Led i hele denne Tale. Man har ved Læsningen det Indtryk, at det i nogen Grad drejer sig om en improviseret Udtalelse fra den britiske Premierministers Side. Udtalcelsen gik jo som bekendt ud paa, at det glædede den britiske Premierminister at se sin gamle Ven den danske Statsminister her i Forsamlingen, den danske Statsminister, hvis Erklæringer om Danmarks Hær og Flaade i Sandhed har vist Eksemplet for alle forstandige Nationer i Verden. For alle forstandige Nationer i Verden! Ja, England hører altsaa ikke til disse forstandige Nationer, for hvem den britiske Premierminister opstillede det danske Afrustningsforslag som et Eksempel værdigt til Efterfølgelse. England hører ikke til de forstandige Nationer, saa vist som Ramsay Mac Donal jo hidtil har vakt mere Opmærksomhed ved en stærk Øgelse af den britiske Krydsereskadre og en Udvidelse af den britiske Luftflaade, hvilket vel i Praxis maa siges at være en ejendommelig Maade at følge den Anbefaling paa, han gav det forestaaende danske Afrustningsforslag. Det minder mig i nogen Grad om en Indberetning, jeg for kortere Tid siden har set gengivet i forskellige engelske Blade. Mr. Turner ved den herværende britiske Legation har til »Foreign Office» indsendt en meget objektiv og iøvrigt i høj Grad læseværdig Afhandling om den danske Sociallovgivning og Socialforsikring, ikke mindst om Aldersrentelovgivningen, saaledes som den nu er efter Loven af 7. August 1922, og efter at have givet denne Fremstilling tilføjer Mr. Turner, at det er jo et meget beundringsværdigt og fremragende System, som det danske Samfund her har bygget op, men England har ikke Raad til at følge et saadant System eller anvende de til Grund for dette liggende Principper. England har altsaa kun Raad

til at anvise andre Nationer at betræde de forstandige, henholdsvis beundringsværdige Veje, som vi vandrer herhjemme.

Den britiske Premierministers Udtalelse i Genève fremkaldte jo saa et Svar fra den højtærede Statsminister, et Svar, mod hvis Form og Indhold der neppe herhjemme vil kunne fremsættes vægtige Indvendinger. Det ærede Medlem Hr. P. Munch citerede i Gaar en enkelt Passus, der vedrørte det •forestaaende Militærfor-slag•, hvad der, forekommer det mig, er en noget eufemistisk Be-tegnelse for de tragikomiske Forslag, der er fremsat her i Tinget. Denne Udtalelse af den højtærede Statsminister lød saaledes — med den højtærede Formands Tilladelse skal jeg oplæse den —: •Disse Forslag er endnu ikke fuldstændig udarbejdede, men de tilsigter en dybtgaaende Omdannelse af vore militære Stridskræfter, som be-røver disse deres krigsmæssige Karakter og erstatter Hær og Flaade med et Vagtkorps til Overvaagelse af Grænserne og de territoriale Farvande.• Og det ærede Medlem Hr. P. Munch bemærkede — jeg noterede mig hans Udtalelse —, at denne Paus blev •modtaget med et ganske stærkt Bifald af Forsamlingen.• Jeg havde i og for sig ikke ventet, at en saa kølig Iagttaget, en saa skeptisk Natur som det ærede Medlem Hr. P. Munch vilde lægge synderlig Vægt paa, om der vistes en udpræget Høflighedsakt som den, der vistes ved denne Lejlighed. Det ærede Medlem Hr. Moltesen sagde i Gaar meget rigtigt, at man klappede meget i Folkeforbunds-Forsamlingen, og det ærede Medlem har fuldkommen Ret; jeg tror, at for et Forum som Folkeforbunds-Assembleen i Genève er der kun een Ting, som er en utilgivelig Dødsynd, og det er den ikke at være høflig — Forsyndelse mod Høflighedens og Etikettens Bud er noget i Ret-ning af en Dødsynd for et Forum som det i Genève. Men hvor meget man nu vil lægge ind i den Slags Tilkendegivelser, er jo en ganske anden Sag. Jeg tror, at hvis man vil læse compte-rendu'en over alle Møderne i Genève, vil man se, at hver eneste Tale slutter med: •(Applaudissement)• — jeg tror hver eneste en, der overhovedet er blevet holdt. Derimod kan Styrken og Kraften af Bifaldet være noget forskellig, og naar man derfor skal lægge Mærke til noget i saa Henseende, er det, naar der sker det fuld-kommen ekstraordinære, som f. Eks. ved den Tale, der blev holdt af den tidligere græske Udenrigsminister Hr. Politis. Her kan man i Sandhed sige, at det drejer sig om en Tale, der blev hilst med fuldkommen demonstrativt Bifald — jeg vil maaske senere i en anden Forbindelse faa Lejlighed til at komme ind paa denne Tale. Det ærede Medlem Hr. Moltesen talte jo ogsaa om, at der var Gal-lerier i Folkeforbunds-Assembleen, og at disse fyldtes af et inter-nationalt Publikum, der var meget tilbøjeligt til Bifaldstilkende-

givelser. Jeg er ganske enig med det ærede Medlem, han har fuldkommen Ret. Saa vidt jeg har kunnet følge det, har ogsaa disse Bifaldstilkendegivelser fra Publikums Side sat sig Spor i Beretningerne til den hjemlige Presse. Det erindrer jeg i alt Fald tydeligt at have set i forskellige danske Blade. Det ærede Medlem Hr. P. Munch talte om denne eneste Meningstilkendegivelse, der forelaa med Hensyn til det danske Afrustningsforslag, og som var fremkaldt paa den Maade, jeg tidligere har nævnt, og sagde, at den var »velvillig overfor Princippet« i det danske Forslag. Saaledes lød det ærede Medlems Ord: Den var velvillig overfor Princippet i det danske Forslag. Ja, overfor Princippet i det danske Forslag, hvis virkelige Karakter paa det Tidspunkt overhovedet ikke var gaaet op for Folk, og allermindst da for dem, der sad og klappede deres Bifald til de Udtalelser, der lød i Genève. Den virkelige Karakter af dette Forslag gik jo først lidt efter lidt op for Folk, alt efter som særlig det Interview, den højtærede Forsvarsminister fremsatte overfor »Times«, gik over i den store europæiske Presse. Det var, tror jeg, omkring den 5.—6. September, den højtærede Forsvarsminister havde dette Interview med »Times«, og kort Tid efter begyndte Sagen i stigende Grad at tildrage sig Opmærksomheden i den store internationale Presse. Det ærede Medlem Hr. P. Munch siger, at det var en velvillig Holdning overfor Princippet i det danske Forslag, og det var egentlig det eneste, der forelaa. Jeg maa sige, at dette efter mit Skøn med et mildt Udtryk er en lovlig formel Betragtning af en Sag, der har en saa realpolitisk Karakter som det Afrustningsforslag, der her er fremsat fra den høje Regerings Side. Naar det ærede Medlem Hr. P. Munch siger, at det var den eneste Tilkendegivelse, der overhovedet forelaa — i øvrigt havde Forslaget slet ikke været Genstand for Drøftelse —, forstaaer jeg jo meget godt, at det ærede Medlem glemte Tilslutningen fra Panama, som det ærede Medlem Hr. Moltesen i Gaar derfor maatte minde om. Det ærede Medlem Hr. Moltesen nævnte en Udtalelse af 4de Folkeforbundsmødes Præsident, Cubaneren de la Torriente, en privat Udtalelse, der kunde suppleres med mangfoldige andre, ikke mindst fra de sydamerikanske Staters Side. Det var jo ikke uinteressant fra sin Plads i Salen at iagttage de Augursmil, der gled hen over forskellige af de sydamerikanske delegeredes Ansigter, da Panama stod op for at understrege, at det, man nu var i Færd med at gøre i Danmark, var jo ikke saadant noget nyt, det var i Virkeligheden realiseret i Panama for en Snes Aar siden. Naturligvis glemte han at tilføje, hvad vi, der kender den moderne Historie, jo ved, at det skete under de nordamerikanske Kanoners Tryk. Men det var ultsaa symbolsk, at det just skulde blive Panama, der fandt

Anledning til at lovprise den heurouse nouvelle — lykkelige Nyhed —, der her naaede Folkeforbundet, og jeg tror, det fra det Øjeblik i stigende Grad gik op for mange delegerede dernede, hvad det danske Afrustningsforslag i Virkeligheden betød. Men om denne Analogi med Panama just er smigrende for os, der endnu med nogen Stolthed føler, at Danmark er en af Europas ældste suveræne Stater, at det er Europas ældste Kongerige, derom vil formentlig Medlemmerne af den højtærede Regering være af en anden Opfattelse end vi, der unægtelig her staar paa et mere gammel-dags Standpunkt. Men denne Begivenhed, der altsaa ikke var andet og mere end det, jeg her har tilladt mig at karakterisere den som, sloges, som det ærede Medlem Hr. Moltesen meget rigtigt bemærkede, i de hjemlige Blade og da særlig i *•Social-Demokraten•* op til en meget stor Begivenhed og gennem gentagne Interviews med den højtærede Socialminister og den højtærede Statsminister til noget næsten enestaaende, som om Alverdens Opmærksomhed havde været koncentreret i Genève om de højtærede Ministre Mac Donald, Stauning og Borgbjerg. Saaledes maatte det se ud for mindre kyndige danske Læsere, og saa var det virkelige Forhold paa det Tidspunkt jo dette, at de store Blade i Genève, ja, overhovedet de store udenlandske Blade i deres Referat af den højtærede Statsministers Tale kun gengav det Afsnit, som omhandlede Tilslutningen til den tvungne Voldgifts Princip, og overhovedet ikke havde et eneste Ord i deres Beretninger om dette indre danske *•incident•*, som man paa det Tidspunkt overhovedet ikke havde faaet Færten af og ikke forstod. Det var det virkelige Forhold. Og det ærede Medlem Hr. Moltesen mindede om disse Interviews i Regeringsbladet, mindede om, at der fandtes et Interview med Dr. P. Munch, der overhovedet ikke var blevet interviewet, at der fandtes et Interview med den danske Minister i Bern, Minister Oldenburg, der følte sig meget brøstholden over dette Interview, der tildigtedes ham, i hvilken Anledning han fandt sig foranlediget til at redegøre overfor det høje Udenrigsministerium for, hvorledes hans virkelige Forhold var i denne Sag. Det ærede Medlem Hr. P. Munch talte om, at han ikke forstod, hvad det ærede Medlem Hr. Pürschel havde sigtet til, naar han talte om den Modstand, oven i Købet stærke Modstand, der fra forskellige Kredse gjorde sig gældende overfor det danske Afrustningsforslag. Der var overhovedet ikke noget som helst andet end dette *•incident•* ved Mødets Begyndelse — Panama havde det ærede Medlem Hr. P. Munch ikke omtalt —, men han forstod ikke, hvad der kunde være Holdepunktet for det ærede Medlem Hr. Pürschels Udtalelser i denne Sag. Ja, det kommer naturligvis an paa de Øren, man hører med, de Øjne, man ser med.

Det er jo klart, at det ærede Medlem Hr. P. Munch her maa tale for egen Regning, han har hørt med sine Øren og set med sine Øjne; det ærede Medlem Hr. Moltesen og jeg har hørt med vore Øren og set med vore Øjne. Men det vilde i høj Grad forundre mig, dersom det ærede Medlem Hr. P. Munch virkelig kunde havde undgaaet i Samkvæmmet med de mange delegerede at høre Udtalelser om det Skridt, der forestod i Danmark, det vilde i høj Grad undre mig, om han kunde have undgaaet at høre f. Eks. alle de Udtalelser, der fremsattes fra Repræsentanter for Østersøstaterne, og jeg har vel ogsaa Lov til at sige, at disse Begivenheder ved Mødets Begyndelse ikke forblev uden Virkning paa den svenske Delegation, som vi stod og altid har staaet i et meget nært Forhold til og meget nært Samarbejde med. Jeg skal selvfølgelig ikke komme dybere ind paa Enkeltheder her, men jeg mener at have Lov til at minde om en saadan Kendsgerning, for saa vidt som den jo ogsaa har givet sig ret stærke Udslag i vort nordiske Naboland, og jeg mener at have Lov til at minde om en Udtalelse, der fremsattes af Hr. Hjalmar Branting, der nu er svensk Statsminister, i 3die Kommission. Han talte udtrykkelig om, at der jo fandtes Tilfælde, hvor en isoleret Afrustning af en Stat aldeles ikke tjente til at fremme Fredens Sag, men tværtimod kunde rumme Farer for denne. Disse Udtalelser maa ses paa Baggrund af den Atmosfære, som det danske Afrustningsforslag skabte, maa ses paa Baggrund af de Begivenheder, der fandt Sted ved Indledningen til Folketorbundets Møde. Det ærede Medlem Hr. Moltesen talte oven i Købet om disse Udtalelser, der Gang efter Gang vendte tilbage i Form af Rygter om, at man fra dansk Side var i Færd med at slutte en eller anden Overenskomst med Storbritannien om Overladelse af Havne etc. til Storbritannien, Udtalelser, der blev dementeret, selvfølgelig blev dementeret, af det høje Udenrigsministerium, eftersom der ikke ligger nogen virkelig Kendsgerning til Grund for dem. Ikke desto mindre kom disse Udtalelser jo igen, ikke desto mindre mødte man dem Gang paa Gang trods Dementi, saaledes at den danske Minister i Bern vel et Par Gange i alle Tilfælde har maattet dementere dem overfor svejtsiske Blade. Og det var ikke underligt, at disse Udtalelser Gang paa Gang kom igen, det er ganske naturligt, at disse Formodninger var opstaaet. For saaledes som Udenrigspolitikken Realiteter nu en Gang er, og saaledes som de vil vedblive at være, fortøner en Omstændighed som den, at en virkelig fri og uafhængig suveræn Stat, beliggende paa et vigtigt Punkt i Nordeuropa, ved Adgangen til Østersøen, vil afskaffe ethvert militært Værn og ligge hen som en fuldkommen afrustet Stat, sig udenrigspolitisk set i det Indtryk, at saa maa der noget andet til for at fylde det tomme Rum, der

vil opstaa ved denne fuldkommen isolerede Afrustning. Det er en udenrigspolitisk Realitet, man ikke kommer udenom, og naturligvis, under disse Forhold, hvem anden skulde saa være den, der udfyldte det opstaaede tomme Rum, end netop den Magt, der er den virkelige Hersker i Østersøen, Storbritannien? Disse Rygter, man idelig mødte, om de jure og de facto for saa vidt var ugrundede, er derfor kun Udtryk for en ganske naturlig Refleks af udenrigspolitiske Realliteter.

Jeg skal efter disse Bemærkninger vende mig til selve Hovedbegivenhederne i Genève. Det ærede Medlem Hr. P. Munch har jo givet en meget indgaaende Redegørelse for Arbejdet i 3die Kommission, hvor han repræsenterede Danmark, og har derunder ogsaa strejft, for et enkelt Punkts Vedkommende ret indgaaende omtalt Arbejdet i 1ste Kommission. De delegerede var, da de kom til Genève, under Indtryk af noget ubestemt, man havde ligesom en Følelse af, at der var noget i Luften, men man vidste ikke rigtig, hvorledes Sagerne kunde antages at ville udvikle sig; man havde vanskeligt ved at tro, at der kunde ske noget meget opsigtsvækkende paa denne Folkeforbundsforsamling, og ingen vilde vel den Gang havde troet, at Begivenhederne kunde have taget en saadan Udvikling, en saa storslaaet Udvikling, som Tilfældet blev. Hvad var det, der i Virkeligheden laa bagved hele den storpolitiske Udvikling i Genève, saaledes som Optakten gaves i Mac Donalds og Herriots Taler? Hvad var det, og hvorledes vil det, der laa bagved, beherske den kommende Udvikling med Hensyn til det Resultat, der opnaaedes i Genève? Det var i Virkeligheden efter Fredsslutningen det eviggamle Problem om Sikkerheden, det var under ændrede Former en Gentagelse af den Udvikling, der satte ind paa Fredskonferencen i Versailles i 1919; det var kort sagt Frankrigs Kamp for at skabe en saa effektiv Sikkerhed som muligt, en Kamp, der paa forskellige Punkter i de foregaaende Aar, om end under ændrede Former, brødes med britiske Anskuelse. Baggrunden var denne. Det vil være ærede Medlemmer bekendt, at der i Tilslutning til Versailles-Freden er blevet afsluttet en Konvention mellem Frankrig, England og de Forenede Stater, der skulde rumme Garantier og Sikkerhed for Frankrig, at den ogsaa blev vedtaget af det britiske Parlament, men ikke af de Forenede Stater, og at den derfor aldrig blev ført ud i Livet, da de Forenede Stater ikke ratificerede Versailles-Traktaten og ikke sluttede sig til Folkeforbundspagten. Dette Problem har saa behersket hele Efterkrigstiden. Det var dette Problem, der ved Cannes-Konferencen 1922 førte til Ministeriet Briands Fald, det var det samme Problem, der i en anden og paa stærkere militære Garantier bygget Skikkelse fik

Udtryk i Poincarés Forslag i Januar 1922 til den daværende britiske Udenrigsminister. Det var det samme Problem, som man søgte at løse gennem det Forslag, det ærede Medlem Hr. P. Munch i Gaar omtalte indgaaende, den Lord Robert Cecil'ske Garantitraktat, der blev Resultatet af 4de Folkeforbundsmøde i Fjor. Det er i Virkeligheden de samme store, politiske Kræfter, der laa bagved her. At dette er saa, og at man deri har den rette, realpolitiske Baggrund for Vurderingen af det opnaaede Resultat i Genève, faar man et meget stærkt Indtryk af, naar man læser en Afhandling, som en af de franske delegerede, der spillede en meget fremtrædende Rolle i 3die Kommission, og som ogsaa det ærede Medlem Hr. P. Munch ofte indgaaende talte om i Gaar, Formanden for det nationale Forsvarsraad, den fremtrædende Socialdemokrat Paul Boncour, har skrevet i et af de første Numre af det store franske Tidsskrift «L'Europe nouvelle», som forelaa ved Folkeforbundets Sammentræden. Her giver Boncour Baggrunden for Udviklingen af hele Spørgsmaalet om Sikkerheden og Garantien, og det er paa denne Baggrund, man maa se Begivenhederne dernede, og det er paa den, man maa danne sig et Skøn over de Resultater, der er naaet, og som vil kunne naas i Fremtiden.

Hovedarbejdet i de to Kommissioner har det ærede Medlem Hr. P. Munch skitseret paa en Maade, som jeg kun kan give min Tilfslutning; det Referat, han gav af de Forhandlinger, der fandt Sted i de forskellige Kommissioner, var et historisk, objektivt Referat, som jeg kun paa nogle enkelte Punkter skal knytte nogle Bemærkninger til. Hvad var det for et Resultat, der naaedes, hvis man skulde sammenfatte det kort? Hvis man spørger, hvori bestaar Hovedresultatet af det, der blev naaet i Genève, mener jeg at man først og fremmest maa sige, at det nye der er naaet, er en ubetinget Knæsvættelse og Anerkendelse af Voldgiftstanken, Tanken om den tvungne Voldgiftsførelse i alle mellemfolkelige Stridigheder, retlige saavel som politiske. Det er et meget stort Fremskridt, og naar man ser tilbage paa de sidste 20 Aars folkeretlige Udvikling, bliver det Indtryk, man faar af det her opnaaede Resultat, endnu større, ja, næsten overvældende. Det, der kan fylde en med Betænkelighed, det, der kan fylde en med en vis Frygt, er den Fart, med hvilken dette Resultat naaedes i Genève, den overvældende Hurtighed, med hvilken man her naaede til den Protokol, der senere vil komme til Ratifikation og til Behandling her i Rigsdagen, hvor det vil være naturlig Anledning til at tale om de enkelte folkeretlige og politiske Spørgsmaal, som selve Protokollen og dens enkelte Paragraffer rejser. Man behøver blot at tænke paa den Modstand, den tvungne Voldgift mødte ved Haagerkonferencen

i 1907 fra de forskellige Sider, paa den Uvillie, de allerede Stormagter viste paa Fredskonferencen i 1919 med Hensyn til Princippet om Voldgift, og paa, at da Statuetterne for den faste Voldgiftsdomstol udarbejdedes for 4 Aar siden og var til Forhandling i Folkeforbundsforsamlingen, indtog Stormagterne en meget kølig Stilling overfor Spørgsmaalet om tvungen Voldgift. Og da Folkeforbundsforsamlingen traadte sammen i Genève i Aar, var der, hvis jeg husker ret, i det højeste 19 Stater, der havde sluttet sig til den fakultative Protokol vedrørende den faste mellemfolkelige Domstol, som Danmark var en af de første til at ratificere for 3 Aar siden, og som anerkender den tvungne Voldgift i de retslige Stridigheder, som er nærmere formuleret i Artikel 36, 2det Stykke. Og nu staar man overfor dette, at den tvungne Voldgift faktisk danner Kærnen, danner Centrum i hele det System, som opbyggedes i Genève. Alt er grupperet udenom den tvungne Voldgift, og man synes saaledes her virkelig at være naaet til en fundamental Ændring af Behandlingen af mellemfolkelige Tvistigheder. Derfor kan det jo kun fylde en med meget stor Forbavselse og Overraskelse, naar man i engelske Blade af de forskellige Partifarver nu under Valkampagnen i England kan høre snart den ene, snart den anden britiske delegerede Minister forsikrer om, at der jo egentlig ikke er sket noget nyt i Genève, det staar alt sammen i Pagten i Forvejen, der er ikke opnaaet noget som helst væsentligt, det hele er egentlig — ja, det er Kejserens nye Klæder. At denne Paa-stand i enhver Henseende er i Uoverensstemmelse i alle Tilfælde med Afsnittet om Voldgift, er en Kendsgerning, som ikke kan bestrides, og det er ogsaa muligt, at de britiske delegerede, der har udtalt sig om dette Forhold under Valgkampagnen i England, ikke har haft dette særlig for Øje, men først og fremmest har tænkt paa Udtalelserne og Forhandlingerne i 3die Kommission. Man kan formode det, og man vil utvivlsomt formode det efter de ofte noget kontradiktoriske Udtalelser, som et af de britiske Medlemmer fra Tid til anden excellerede i under Forhandlingerne i Genève; det ærede Medlem Hr. P. Munch nævnte jo ogsaa nogle saadanne lidt besynderlige Foreteelser fra Forhandlingerne i 3die Kommission. Men det er efter min Mening heller ikke, i alle Tilfælde i denne skarpe Form, rigtigt overfor de andre Afsnit, som Protokollen indeholder. Jeg skal ikke ved denne Lejlighed indlade mig paa en udførlig Gennemgang af Protokollen, idet jeg mener, at Anledningen dertil ikke er den rette her ved Finanslovbehandlingen, hvor vi hovedsagelig maa holde os til nogle store Synspunkter og almene Retningslinier; jeg vil forbeholde mig, naar vi faar hele Protokollen til Ratifikationsbehandling her i Rigsdagen, at komme indgaaende

tilbage til dette Spørgsmaal. Men jeg vil gerne her sige, at det store Fremskridt, det altovervejende efter min Opfattelse, bestaar i, at man har søgt at lukke, saavidt det var menneskeligt muligt, for de Huller, der fandtes i Folkeforbundspagtens herhenhørende Artikler, Artikel 12 og særlig Artikel 15, vedrørende den fredelige Bilæggelse af mellemfolkelige Stridigheder, at man i første Linie her har søgt at komme Systemet med de tolererede, de lovlige Krige til Livs, for saa vidt dette endnu opretholdtes og anerkendtes af Pagten. Det var jo saaledes efter Folkeforbundspagtens Artikel 15, at i det Tilfælde det ikke lykkedes Folkeforbundsraadet at fna vedtaget en Rapport med alle Raadsmagternes Stemmer bortset fra de Repræsentanter, der maatte være impliceret i Konflikten, i saa Tilfælde forbeholdt Forbundets Medlemmer sig Retten til at handle saaledes, som de ansaa det for nødvendigt for, som det hedder i Pagten, at opretholde le droit et sa justice, Retten og Retfærdigheden; det vil med andre Ord sige, i givet Tilfælde forbeholdt de sig Retten til at gribe til Krig. Her er nu gennemført et Voldgiftssystem, som søger at lukke for denne Mulighed derved, at der i Protokollens Artikel 4 er foreskrevet meget nøje Bestemmelser om hele Voldgiftssystemet, den obligatoriske Voldgifts System. I det Tilfælde Raadet ikke har kunnet løse et Spørgsmaal, der er forelagt det, saa gaar Sagen til Voldgift, saa skal den gaa til Voldgift, saa snart en af de stridende Parter begærer det, og Raadet skal da udnævne Voldgiftsdommerne i Overensstemmelse med Parterne og under fuld Hensyntagen til de paagældende Dommeres Kvalifikationer. Hvis derimod ingen af Parterne begærer Voldgift, genoptager Raadet paa ny Sagens Undersøgelse, og bliver Raadet saa enigt, nu vel, saa er Sagen ordnet, saa har en enstemmig Raadsrapport samme bindende Kraft som en Voldgiftskendelse eller en Kendelse fra den faste mellemfolkelige Domstol; bliver Raadet derimod ikke enigt, gaar Sagen til den sidste tvungne Voldgift, hvad enten Parterne ønsker det eller ikke ønsker det, og saa bliver det i sidste Instans Raadets Sag at tilrettelægge og organisere denne Voldgift; Raadet kan naturligvis i saa Tilfælde høre de stridende Parter med Hensyn til Udvælgelsen af Voldgiftsdommere, men det er ikke pligtigt at gøre det, og det har kun at følge de almindelige Retningslinier med Hensyn til Voldgiftsdommernes Kvalifikationer, som jeg tidligere har omtalt. Og her i dette sidste Stadium ligger der utvivlsomt et meget stort og meget betydningsfuldt Fremskridt i Sammenligning med den nugældende folkeretlige Tilstand. Vedrørende Spørgsmaalet om den tvungne Voldgift skal jeg endnu bemærke — jeg tror ogsaa, det ærede Medlem Hr. P. Munch omtalte det i Gaar, skønt jeg ikke erindrer det nøje —, at i en særlig Ar-

tikel i Protokollen er der aabnet Adgang til at slutte sig til den fakultative Klausul vedrørende den faste mellemfolkelige Domstol, Statutternes Artikel 36, og at en Tilslutning til denne Protokol, der for øvrigt kan foretages med forskellige Reservationer, som skal formuleres, i det Øjeblik Tilslutningen foretages, formentlig — dette er ogsaa Rapportens, Betænkningens Mening — maa betragtes som bindende og være gyldig Folkeret, ganske uanset den Skæbne, Protokollen i Enkeltheder i øvrigt i Fremtiden maatte være udsat for. Men til dette Spørgsmaal er jo knyttet de to andre, om Sikkerhed og Nedrustning. Det er overhovedet den Trilogi, der skabtes i Genève under fransk Ægide: først Voldgift — det var jo det Princip, som Herriot havde bragt til Anvendelse overfor det fransktyske Skadeserstatningsproblem under Konferencen i London —, derefter Sikkerhed, og først naar Sikkerheden i betryggende Form er tilvejebragt, først naar den er skabt, først da en almindelig Nedrustning. Paa denne Trilogi er i Virkeligheden hele det System bygget, som Protokollen indebærer, og Voldgift gaar altsaa her fremfor Raadets Afgørelse. Under Arbejdet i 1ste Kommission forefaldt den Begivenhed, som det ærede Medlem Hr. P. Munch i Gaar gjorde til Genstand for en meget indgaaende Omtale og paa en Maade fra det ærede Medlems Side, som jeg for mit eget personlige Vedkommende kun kan anerkende, og jeg ønsker at benytte denne Lejlighed til at udtale min Anerkendelse og min Tak overfor begge de ærede Medlemmer for de Udtalelser, de i den Henseende rettede til mig personlig i Gaar. Om disse Udtalelser fra mine to Kollegers Side i nogen Grad vil paavirke det ophøjede Kulturniveau, paa hvilket den socialdemokratiske Presse, i Særdeleshed Provinspressen, har bevæget sig i denne Sag, er naturligvis noget ganske andet. Det kan man haabe, eller det kan man ikke haabe — det anfægter mig i øvrigt aldeles ikke.

Det ærede Medlem gav en meget indgaaende Fremstilling af denne Begivenhed, en Fremstilling, der var saa indgaaende, forekommer det mig, at den Betydning, han i øvrigt tillagde den, i nogen Grad stod i omvendt Forhold til den Længde, det ærede Medlem gav den udførlige Fremstilling af denne lille Tildragelse. Det ærede Medlem sluttede med at sige — og jeg kan her være ganske enig med det ærede Medlem —, at hverken var det nogen stor Begivenhed, og ikke heller foretog det ærede Medlem — det var altsaa mig — sig noget, der paa nogen Maade var i Strid med hans Forpligtelser som Medlem af Delegationen. Jeg er ogsaa enig med det ærede Medlem i, at denne lille ganske uventede Drøftelse aldeles ikke var nogen stor Begivenhed. Men ogsaa smaa Begivenheder kan være symptomatiske, og symptomatisk var denne Be-

givenhed. I saa Henseende er det jo ikke uden Interesse, at den tidligere radikale svenske Justitsminister, den svenske Repræsentant ved Folkeforbundet i Genève, Hr. Eliel Löfgren, efter sin Hjemkomst i Frisinnade Klubben i Stockholm har holdt et yderst interessant Foredrag om Arbejdet i Genève, og dette Foredrag er in extenso offentliggjort efter hans Manuskript i «Dagens Nyheter». Den tidligere svenske radikale Justitsminister dvæler ikke i og for sig ved denne lille Begivenhed i 1ste Kommission, men den Udtalelse, som den belgiske delegerede Rollin formulerede under hin lille Debat i 1ste Kommission, og som ikke gengaves af det ærede Medlem Hr. P. Munch i Gaar, men som citeredes af det ærede Medlem Hr. Moltesen, denne lille Udtalelse: «Hjælp dig selv, saa hjælper Folkeforbundet dig», den gør den tidligere svenske radikale Justitsminister til intet mindre end Kærnen og Centrum i hele sin Fremstilling af, hvad der overhovedet er sket i Genève. Det er dog et Bevis for, at ogsaa smaa Bagivenheder kan være symptomatiske.

Det ærede Medlem Hr. P. Munch indledede jo med at sige, at det stod i en Rapport, og disse Rapporter nede i Genève var anderledes affattet end Betænkningerne her i Rigsdagen, de var i langt højere Grad præget af den enkelte Ordførers Personlighed, og her forelaa en saadan Rapport af «en græsk Repræsentant, Hr. Politis.» Ja dette «en græsk Repræsentant, Hr. Politis», det lød som noget saa meget fjernt liggende; jeg ved ikke, hvilket Kendskab ærede Medlemmer her i dette høje Ting har til «en græsk Repræsentant, Hr. Politis.» Men jeg vil sige, at denne græske Repræsentant, Hr. Politis, var tidligere græsk Udenrigsminister; han var en meget fremragende Talsmand for Grækenlands Sag under Korfu-Konflikten i Fjor under yderst vanskelige og yderst delikate Forhold; han er Professor i Folkeret ved Universitetet i Paris og er en meget anset Mand, hvis nyeste folkeretlige Værk «La justice internationale» har vakt den største Opsigt og Interesse viden om og tør betegnes som et af de mest fremragende Værker, der overhovedet er skrevet i den nyeste Tid paa dette Omraade; han er en af de første Autoriteter indenfor Folkeforbundet, har blandt andet holdt en Tale, jeg før løseligt nævnte, den Tale, som ogsaa i danske Blade er blevet betegnet som den mest betydningsfulde Tale, der overhovedet nogen Sinde er holdt i Folkeforbundsforsamlingen lige fra dens første Møde og indtil dette sidste Møde, alle de store Taler, der blev holdt nu paa det sidste Møde medindbefattet. Det var altsaa denne græske Repræsentant, Hr. Politis, der har skrevet denne Rapport, om hvilken det hedder i Indledningen, at de to Rapporter fra 1ste og 3die Kommission nu er sammenarbejdet, og at Rapporten kan betragtes «comme leur commentaire officiel», som Folkeforbundets 1ste og

3die Kommissions officielle Kommentarer. Det var i dette Udkast, den Udtalelse fandtes, paa Grundlag af hvilken jeg, som jo ogsaa det ærede Medlem Hr. P. Munch anerkendelsesværdigt omtalte, straks efter at jeg havde faaet Rapporten — den fyldte nogle og fyrretyve store maskinskrevne Sider, og den kom Kommissionens Medlemmer i Hænde 5 Minutter før Kl. 10 Søndag Formiddag, som Mødet skulde begynde Kl. 10, og Arbejdet var den Dag ganske uhyre forceret —, søgte at komme i Forbindelse med det ærede Medlem Hr. P. Munch og Delegationens Formand, Hr. Kammerherre Zahle, og jeg gjorde dem opmærksom paa den Passus, som det ærede Medlem Dr. Munch talte om i Gaar, denne Passus, som ingenlunde er isoleret, men som jo svarer fuldkommen til en lignende Passus, som findes i Rapportens Kommentarer til Art. 10, hvor der siges — det drejer sig om Definitionen af Angreb —, at naar et Land angriber et andet, vil dette Land *necessairement se défendre*, forsvarer dette sig nødvendigvis mod de fra den anden Side paabegyndte Fjendtligheder. Det Synspunkt, som gav sig Udtryk i den Forhandling, der fandt Sted, var, siger jeg, symptomatisk. Det ærede Medlem Hr. P. Munch sagde, at i de Referater — *comptes rendus* —, som forelaa, havde der ikke staaet, at det hollandske Medlem Hr. Limburg havde omtalt det danske Afrustningsforslag, men det ærede Medlem Hr. Holger Andersen havde sagt, at Limburg havde gjort det. Ja, det har jeg sagt, det kan man ogsaa læse i danske Blade, jeg ved f. Eks., at det Referat, som *Politiken*'s Korrespondent Hr. Normann sendte hjem fra Mødet, indeholdt en udførlig Omtale af, hvad den hollandske delegerede havde sagt, og man ved jo ogsaa meget vel, at disse Gengivelser af Kommissionens Forhandlinger i de saakaldte *procès-verbaux* er ikke stenografiske, er ikke udtømmende, men er et meget sammentrængt Referat, og jeg skylder her at oplyse, at de sidste Mødeprotokoller overhovedet ikke naaede at blive forelagt Kommissionens Medlemmer til Verificering; for havde dette været Tilfældet, vilde jeg have gjort opmærksom paa det ønskelige i, at der i Referatet udtrykkelig var blevet optaget denne Henvisning til et dansk Afrustningsforslag, med hvilket den hollandske delegerede Hr. Limburg indledede hele Debatten ved den paagældende Lejlighed, idet han sagde: Nu, da Danmark er — han brugte dette Udtryk — en *train de désarmes complètement* —, nu da Danmark er i Færd med at afruste fuldkommen; det var jo i øvrigt ikke Tilfældet, hvorfor jeg tog Ordet og oplyste om de virkelige Forhold, i Overensstemmelse med, hvad ogsaa det ærede Medlem Hr. P. Munch har gengivet. Det ærede Medlem mener nu, at denne Udtalelse i Rapporten kan man reducere, idet den Vending, som fandtes i Rapporten, kun var Udtryk for nøjagtigt den samme bekendte Regel,

som Haagerkonventionerne har, at i Tilfælde af Angreb anvender hver Stat de Midler, den faktisk i Øjeblikket raader over; men saa lidt som nogen af dem, der her kan blive Tale om — sagde det ærede Medlem —, tænker paa deraf at uddrage en Forpligtelse til at opretholde et vist Militærvæsen, saa lidt tænker selvfølgelig nogen som helst paa, at denne Forpligtelse skulde betyde en Pligt til ørkesløse og unyttige Ofre, hvor man sætter den svage Styrke ind overfor overlegne Kræfter til en ganske hensigtsløs Blodsudgydelse. Det er det, det ærede Medlem mener at kunne reducere den Udtalelse til, der blev fremsat ved denne Lejlighed. Jeg er i saa Henseende ganske uenig med det ærede Medlem. Ikke alene vil jeg minde om, at en saadan Opfattelse af en Stats Pligt til at opretholde sin Neutralitet og virkelig værne sin Neutralitet mod uberettigede Angreb, en saadan Opfattelse som den, det ærede Medlem her giver Udtryk for, har en Mand som den nuværende svenske Statsminister, Hr. Hjalmar Branting, ikke; det har hans Udtalelser tydeligt bevist. Man kan blot tage de Udtalelser af ham, som findes i Interviewet for nogle Dage siden i »Nationaltidende«. De er tydelige og klare og ikke til at tage fejl af og svarer ogsaa til det Standpunkt, den nuværende svenske Statsminister har indtaget. Men dersom nogen skulde være i Tvivl om, hvad der er Meningen og Hensigten med denne Udtalelse, dersom nogen skulde være i Tvivl om, hvad man lægger ind i dette Udtryk: at forsvare sig mod uberettiget Angreb, behøver man i Virkeligheden kun at læse den Forhandling, der fandt Sted ved den Lejlighed, eller naturligvis bedre at have overværet den. Det ærede Medlem, Hr. Moltesen, talte i Gaar stærkt personligt om de Følelser, der fra Tid til anden havde besjælet ham i Genève ved at blive stillet overfor det danske Afrustningsforslag og dets Konsekvenser, talte meget stærkt om Danmarks Ligestilling med Panama og de Følelser, der bevægede sig i ham overfor en saadan Jævnføring og Ligestilling. Jeg skal ikke følge det ærede Medlem i at bruge stærke Ord, men jeg skal sige dette, at dersom man tror, at det var en behagelig Situation at befinde sig i 1ste Kommission ganske pludselig at se et fremmed Lands delegerede kaste et problematisk dansk Afrustningsforslag ind i Debatten, hvorefter der saa rejser sig en Diskussion som den, der her rejste sig, saa vil jeg kun forsikre ærede Medlemmer om, at saa tager man ganske fejl. Det var sandelig ikke nogen behagelig Situation at befinde sig i for mit Vedkommende. Jeg ønsker ogsaa her at sige, at det var en yderst pinlig Situation, og dette saa meget mere, som den ene efter den anden af disse delegerede stod op og meget bestemt krævede Opretholdelse af den paagældende Passus i Betænkningen, og den belgiske delegerede Hr. Rollin udtalte sig

endog særdeles skarpt ved den Lejlighed. Nu lagde det ærede Medlem Hr. P. Munch meget stærkt Vægten paa en tidligere Udtalelse af en fransk delegeret om, at man ikke paa nogen Maade tænkte at fastsætte nogen Minimum for den militære Rustning, en Stat skulde opretholde, i denne Forbindelse, det maatte hver enkelt Stat graduere, udmaale, fastsætte i Forhold til den Maade, hvorpaa den selv bedømte og vurderede de Farer, den var udsat for, og i Forhold til den Maade, hvorpaa den overhovedet opfattede hele sin internationale Stilling og Sikkerhed. Det er fuldkommen rigtigt, det sagde Hr. Rollin, og det staar ogsaa i compte rendu. Det ærede Medlem Hr. P. Munch sigter dør til Udtalelser, der er faldet under Behandlingen af dette Problem i 3die Kommission, men det var et ganske andet Spørgsmaal, der var til Behandling her, det havde i og for sig slet ikke noget med dette Spørgsmaal at gøre. Her forelaa det Spørgsmaal, under hvilke Omstændigheder Krig endnu kunde siges at være berettiget. Der findes nu efter Definitionen kun to berettigede Arter af Krige, nemlig den, naar en Stat griber til Vaaben for at forsvare sig mod et uberettiget Angreb, og saa den store Krig — hvis man maa bruge Udtrykket Krig —, som er Folkeforbundets samlede Sanktionsforanstaltninger, Iværksættelsen af Straffeforanstaltninger overfor et pagtbrydende Medlem. Dør rejste Hr. Limburg altsaa denne rent teoretiske Diskussion, hvorvidt man i denne Forbindelse, hvor man talte om Retten til under disse Forhold at føre Krig, kunde tale om en Forpligtelse. Det kan man selvfølgelig diskutere, det skal jeg meget gerne indrømme, men man vil ikke kunne bortdiskutere den Kendsgerning, at der her fra en Række smaa Staters Side til Slut med fuldkommen Tilslutning fra hele Kommissionen fremsattes en Række Udtalelser, der var absolut symptomatiske med Hensyn til den Opfattelse, man i andre Lande har af dette Spørgsmaal. Det er det Synspunkt og udelukkende det, jeg ønsker at understrege i fuldkommen Tilslutning til de efter min Mening lige saa klare som korte Udtalelser, det ærede Medlem Hr. N. Neergaard fremsatte her i Salen, da han talte om Afrustningsforslaget og udtalte, at Venstres Standpunkt var dette, at man fra dansk Side ubetinget vilde staa paa een og samme Linie som Stater af lignende Stilling, lignende Beliggenhed og lignende Størrelse som vort Land i Europa. Det er derfor, jeg lægger Vægt paa denne Forhandling, og dette gør, som sagt, ogsaa den tidligere radikale Justitsminister og svenske delegerede. Jeg vil med den højtærede Formands Tilladelse oplæse den Passus i hans Redegørelse i Frisinnade Klubben i Stockholm, som omhandler dette Spørgsmaal. Dør siger Hr. Löfgren: •Vill en stat äga rätten att lita till den fredsgaranti som skiljedomen erbjuder, måste den ock fullgöra sin

andel i plikten at skaffe respekt åt utslaget, när det gäller at stävja et våldsomt angrepp mod freden. Främst måste denna rätt till hjälp av andra ta sig uttryck i skyldigheten att efter bästa förmåga försvare eget land. I satsen: »hjälp dig själv, så hjälper folkförbundet dig» koncentrerade belgiske delegeraden Rollin denne grundsats for Forhandlingerne i Genève. Tydeligere forekommer det mig ikke, at den Vurdering, man fra anden Side giver af disse Forhandlinger, disse Stemninger, kan give sig Udtryk.

Saa meget om selve Spørgsmaalet om Voldgiften og den Diskussion, der i Genève fortes i Forbindelse hermed. Sikkerheden, Afrustningen, det er det, der nu skal skabes paa den store Afrustningskonference, som skal indkaldes til den 15. Juni næste Aar. Det ærede Medlem Hr. P. Munch gav en meget indgaaende Redegørelse her for de faktiske Forhold, som jeg i alt væsentligt kan tiltræde. Dog ønsker jeg at sige, at der faldt en Udtalelse fra det ærede Medlem, som i nogen Grad overraskede mig. Det var vist i Forbindelse med det Forslag, han var Ordfører for paa den interparlamentariske Konference, og som han har overrakt i 3die Kommission, og som muligvis skulde blive Genstand for Forhandling paa Afrustningskonferencen, Forslaget om at lægge den Ordning, der er truffet med Hensyn til de afrustedes Stater i Fredstraktaterne, til Grund for den kommende almindelige Afrustning. Det ærede Medlem brugte der en Vending som den, at det drejede sig i de overvundne Stater om en Afrustning, der vel maatte siges at gaa ud over det danske Forslag, der nu er fremsat her i Tinget. Denne Opfattelse kan jeg aldeles ikke dele, saa vist som, selv om der foreligger meget vidtgaaende Begrænsninger med Hensyn til Udrustning og Skyts, man umuligt vil kunne paastaa, at Bestemmelserne i Versailles-Freden, Trianon-Freden, St. Germain-Freden o. s. v. kan siges at have berøvet de Styrker, de overvundne Stater maa opretholde, enhver krigsmæssig Udrustning eller enhver krigsmæssig Karakter. Det kan jeg ikke paa nogen Maade erkønde. Det ærede Medlem beskæftigede sig meget indgaaende med Forhandlingerne i 3die Kommission, i Særdeleshed med det Forslag, der paa dansk Initiativ gennemførtes vedrørende de militære og økonomiske Sanktioner. Der er heri Artikel 10 fundet en Definition af Angriberen, som ubetinget maa betegnes som et meget betydeligt Fremskridt i Forhold til de gældende Bestemmelser i selve Forbundspagten. Jeg skal ikke komme ind paa disse Bestemmelser i Enkeltheder, men blot karakterisere dem som havende en fuldkommen automatisk Virkning, idet der opstilles et fuldkomment System, der gaar ud paa, at under de og de Forhold skal den og den forlods betegnes og designeres som Angriber, og saa virker Sanktionerne ipso facto. Saa er det,

at der i Artikel 11, der fornyer Bestemmelserne i Pagtens Artikel 16, siges, at disse Forpligtelser til at deltage i Sanktionerne skal fortolkes i den Forstand, at enhver Stat, Signatarstat, er pligtig at samarbejde *loyalement et effectivement*, loyalt og virksomt, for at skabe Respekt for Folkeforbundspagten og for at modsætte sig enhver Angrebsakt i det Omfang, som dens geografiske Stilling og dens Rustningers særlige Beskaffenhed tillader. Det ærede Medlem gav en lang Redegørelse for, hvorledes dette Forslag havde faaet sin nuværende Skikkelse, en Fremstilling, som jo i enhver Henseende var rigtig. Det ærede Medlem siger, at med Hensyn til de militære Foranstaltninger er Forholdet dette, at Raadet kan rette Opfordring til de enkelte Stater; men disse enkelte Stater afgør selv, om de vil deltage; og hvis de vil deltage, afgør de ogsaa, paa hvilken Maade og i hvilket Omfang de vil deltage. Dette er ganske rigtigt; og det hele fører jo tilbage til de Forhandlinger, som det ærede Medlem Hr. P. Munch ogsaa nævnte havde fundet Sted paa Hotel Crillon i Paris i 1919, hvor man ganske naturligt fra de neutrale Magters Side ønskede under en saa usikker Situation som den, der herskede den Gang i Europa, at blive fri for Forpligtelser, der kunde faa meget vidtgaaende Karakter. Det er fuldkommen rigtigt, og dette Standpunkt svarer fuldkommen til, hvad der er hævdet fra nordisk Side. Det er ikke et særligt dansk Standpunkt; hvis man vil tale om dansk Isolation her, er det ganske urigtigt; det er et nordisk Standpunkt, et skandinavisk Standpunkt, og det er mere end det, det er ogsaa et hollandsk Standpunkt, som Holland har hævdet med yderste Skarphed og Kraft, det er kort sagt et Standpunkt, som er hævdet fra de tidligere neutrale Magters Side. Det er fuldkommen rigtigt, for saa vidt som de økonomiske Sanktioner virker ganske umiddelbart ipso jure overalt; men for de militære Sanktioners Vedkommende er Forholdet dette. Her vil jeg minde om de mange Forhandlinger, der er ført frem og tilbage angaaende Forstaelsen af den meget vigtige Artikel 10 i Forbundspagten, der dannede Hindring for Amerikas Indtræden. I Fjor forelaa der et kanadisk Forslag, der ønskede, at der skulde indføres en bestemt Definition af denne Artikels Rækkevidde, der forpligtede Medlemmerne til at opretholde mod ethvert ydre Angreb deres politiske Uafhængighed og den politisk territoriale Status i Europa. Den Definition, der den Gang blev vedtaget, lød saaledes — jeg skal med den højtærede Formands Tilladelse oplæse den —: «Det er i Overensstemmelse med Aanden i Artikel 10, at Raadet, for saa vidt det skønner, at det er dets Pligt at anbefale Anvendelsen af militære Forholdsregler som Følge af et Angreb eller Fare eller Trusel om et Angreb, skal være forpligtet til at tage særlige Hensyn til hver Stats geografiske Beliggenhed og

særlige Betingelser. Med Hensyn til Forpligtelsen til at bevare alle Forbundsmedlemmernes Integritet og politiske Uafhængighed overlades det til hvert Medlems konstitutionelle Myndigheder at afgøre i hvilket Omfang Medlemmet er forpligtet til at sikre Udførelsen af den Forpligtelse ved Anvendelsen af dets Militærmagt.* Og saa tilføjes der: »Raadets Henstilling skal betragtes som værende af højeste Vigtighed og skal tages under Overvejelse af alle Forbundsmedlemmer med Ønske om at udføre deres Forpligtelser samvittighedsfuldt.*

Jeg kan ikke se rettere, end at hele denne tenor i denne Fortolkning er blevet yderligere styrket ved Bestemmelsen i Protokollens Artikel 11 og de Kommentarer, som altsaa ledsager denne Betænkning; og ihvorvel selvfølgelig ganske naturligt det gamle Standpunkt i dets fuldeste Konsekvens er blevet opretholdt fra de tidligere neutrals Magters Side — det ærede Medlem Hr. P. Munchs Dokumentation i Gaar i saa Henseende var et fyldestgørende Bevis herfor —, kan man dog ikke lukke Øjnene for den Kendsgerning, at et virkeligt loyalt og effektivt Samarbejde i visse Tilfælde kan føre til en eventuel Deltagelse i saadanne Sanktioner. Det er ogsaa bl. a. det Indtryk, som det svenske Medlem, jeg nævnte for, Hr. Eliel Löfgren har. I det nævnte Foredrag siger han om Betydningen af disse Forhandlinger — jeg skal tillade mig at oplæse det: »Men det tjänar ingenting till att söka dölja för sig, att därest protokollet undertecknas, dette innebär en principiell skyldighet att lojalt deltaga i militära såväl som ekonomiska sanktioner.* Nogen Pligt, nogen statueret juridisk Pligt foreligger der i og for sig ikke. Jeg mener, at vi her tydeligt og klart har fremsat vore Standpunkter i den 3die Kommission, og det ønsker jeg ogsaa ved denne Lejlighed at understrege. Men paa den anden Side maa jeg for mit Vedkommende bestemt hævde, at naar man overhovedet tiltræder en Formulering som denne, at man »loyalement« og »effectivement« vil samarbejde for at opretholde Respekten for Pagten og for at være med til at forsvare sig mod enhver Angrebshandling — i det Omfang naturligvis, som ens geografiske Beliggenhed og Rustningsforhold tillader —, er det ikke loyalt i Forvejen at berøve sig selv gennem et Misbrug af Suverænitetsretten Midlerne til i et givet Tilfælde at kunne medvirke »loyalement« og »effectivement« ved disse Forpligtelsers Overholdelse. Det er min bestemte Opfattelse, at dette ligger udenfor Folkeforbundspagten Aand og i hvert Fald udenfor den Protokolls Aand, som man eventuelt fra dansk Side tænker sig at tiltræde.

Hvad selve Afrustningskonferencen angaar, fremsatte det ærede Medlem Hr. P. Munch en Række Udtalelser, som, forekommer det

mig, ikke røbede nogen særlig stærk Tro til, at Afrustningskonferencen vilde føre til positive Resultater, i hvert Fald ikke i det Omfang, som han ønskede og ansaa for fornødent. Det ærede Medlem udtalte, at man maatte endelig ikke herhjemme tro, at Konferencen vilde opstille et ganske bestemt Program indeholdende ensartede Regler, saaledes at vi blev i Stand til rent matematisk at udregne, at vi efter disse Regler skulde have en saa stor Militærstyrke; det vilde der efter hans Mening aldeles ikke blive Tale om. Og naar det ærede Medlem udtaler sig paa den Maade og anvender just disse Vendinger, tror jeg, det ærede Medlem har Ret. Jeg tror, at en saadan Opfattelse i nogen Grad vil være i Uoverensstemmelse med den Kendsgerning, at Folkenes Forbund jo ikke er nogen Overstat, som direkte blander sig i Staternes indre suveræne Anliggender. Men alligevel vil jeg minde om, at i den blandede Militærkommission har der i sin Tid været et Nedrustningsforslag af Lord Esher, i hvilket der ligefrem var opstillet enkelte Enheder — paa en Maade, som man imidlertid ikke kunde billige, men det er en Sag for sig. Men man var altsaa inde paa at opstille enkelte Enheder i denne Sag. Om noget saadant kan gentage sig, skal jeg ikke udtale mig om. Men hvad jeg tror, man i hvert Fald vil kunne vente som Resultat af denne Afrustningskonferences Arbejde, det er, at man vil blive i Stand til at danne sig et ganske klart Skøn over, i hvilket Omfang almindelige Direktiver for en almindelige Rustningsindskrænkning nu vil komme til at gælde. Og det er, saa vidt jeg har forstaaet, det, som det ærede Medlem Hr. N. Neergaard tænkte paa, da han henviste til, at man maatte afvente den kommende Afrustningskonference, før man kunde tage effektiv Stilling til et Spørgsmaal som Militærudgifternes yderligere Begrænsning herhjemme; jeg tror ikke, jeg har misforstaaet det ærede Medlem i saa Henseende, og denne Opfattelse kan jeg ganske give min Tilslutning.

Det ærede Medlem Hr. P. Munch talte om, at Begivenhederne i Genève muligvis har vanskeliggjort de Forenede Staters Stilling til Protokollen. Ja, det tror jeg, man med nogen Sikkerhed kan sige, og paa en vis Maade er dette tragisk, for saa vidt som det var paa amerikansk Initiativ, der ved Forsamlingens Begyndelse forelaa et Forslag, som viste sig at have meget stor Indflydelse paa Forhandlingernes Gang, et fra privat amerikansk Side udarbejdet Forslag, der tog Sigte paa at definere Angriberen tydeligt og klart som den, der nægtede at bøje sig for Voldgift. Men det var de japanske Tildragelser i Genève — det ærede Medlem Hr. P. Munch var inde paa dem, og man vil maaske kunne komme nærmere ind paa dem under Ratifikationsforhandlingen —, som i nogle Dage

ligefrem truede hele Protokollens Tilværelse, og som rejste et Spørgsmaal, der vil komme igen Gang efter Gang, et Spørgsmaal, der allerede var fremme paa Pariserkonferencen i 1919, hele Race-spørgsmaalet i al dets truende Vælde. Dette Spørgsmaal vil man formentlig heller ikke i Fremtiden komme udenom, og den Løsning, det foreløbig har fundet i Genève, er efter mit Skøn, uden egentlig at være nogen Løsning, dog paa Grund af de Følger, den bærer i sit Skød, egnet til at vanskeliggøre de Forenede States Tilslutning til Genèveprotokollen, og Udtalelser i denne Retning er jo ogsaa udtrykkelig fremsat af den nuværende amerikanske Udenrigsminister Hughes.

Det ærede Medlem talte dernæst om den usikre Situation i England, om Muligheden af, at den nu skal vælte alt over Ende, at Englands Tilslutning til Protokollen muligvis truedes af et Ministerskifte i England. Det er selvsagt umuligt at udtale sig om dette Forhold, men man kan jo ikke lade være at tænke paa den Skæbne, som den gensidige Garantitraktat, den Robert Cecil'ske Traktat, fik i det britiske Parlament. Naar man nøgternt vil vurdere Protokollens Muligheder, er det nemlig værd at lægge Mærke til, at de Magter, som straks har skyndt sig at undertegne Protokollen, og som utvivlsomt ogsaa er de Magter, der vil ratificere, netop er de samme Magter, som svarende bekræftende paa den Lord Robert Cecil'ske Garantitraktat, nemlig Frankrig, den lille Entente og forskellige andre Stater. Vi møder altsaa, naar Talen er om dette store Fredsværk, atter det samme Problem, som jeg nævnte i Indledningen af mit Foredrag. Problemet for Frankrig og England om *sécurité* og garanties, dette Problem, der har behersket hele Efterkrigstiden, og som utvivlsomt ogsaa vil virke dybt ind paa den Stilling, man i England vil komme til at tage overfor denne Protokol. Overfor disse Kendsgerninger kan det ikke hjælpe, at forskellige engelske delegerede siger paa deres Vælgermøder, og ved hvilke andre Lejligheder det nu kan være, at der ikke staar noget nyt i denne Protokol, at det alt sammen staar i Pagten i Forvejen, og at det derfor ingenting betyder, om man skriver under paa den eller ikke — ganske bortset fra, at denne Opfattelse jo i højeste Grad er i Uoverensstemmelse med den franske Opfattelse og kun kan være egnet til at fremkalde Vanskeligheder i Frankrig med Hensyn til Frankrigs Tilslutning til dette Fredsværk. Man kan ikke lade være med at tænke paa den Kendsgerning, at under den bevægede Debat, der fandt Sted i det britiske Overhus, gik den gamle konservative Minister og gamle konservative delegerede ved Folkeforbundet Lord Balfour stærkt imod den ligeledes konservative delegerede Lord Robert Cecil's gensidige

Garantitraktat. Man kan ikke lade være at tænke herpaa, saa meget mere som Lord Robert Cecil jo havde givet denne Traktat og dens Principper sin Tilslutning just i sin Egenskab af Medlem af det konservative Kabinet Baldwin. Om Englands Tilslutning til hele dette store Fredsværk er det saaledes meget vanskeligt paa nærværende Tidspunkt at udtale sig, og det vil blive en meget vanskelig Situation for os, hvis f. Eks. Frankrig, Italien og Japan slutter sig til Protokollen. Jeg gaar derfor ud fra, at den højtærede Udenrigsminister vil indtage en lignende Holdning som den, der indtages af det nye svenske Ministerium, nemlig at man vil afvente Begivenhedernes Udvikling og se, hvorledes denne former sig.

Jeg vil endelig gerne fremsætte nogle Bemærkninger i Anledning af nogle Udtalelser af det ærede Medlem Hr. Pürschel vedrørende en Frygt for en Isolering af Danmark under Folkeforbundsforhandlingerne.

Det ærede Medlem Hr. P. Munch mente jo, at hans Fremstilling af Forhandlingerne i Aar maatte betage det ærede Medlem Hr. Pürschel denne Frygt, men han appellerede paa en vis Maade til mig i saa Henseende, og jeg skal meget gerne efterkomme det ærede Medlems Ønske. Hvis det ærede Medlem Hr. Pürschel har tænkt paa, at man af Frygt for at gøre Uret til denne Side eller Uret til hin Side isolerede sig selv fuldstændig, saaledes at Danmark placeredes ganske urigtigt i Folkenes Forbund, saa tror jeg, at en saadan Frygt ikke er begrundet. Der har ikke været Tale om nogen isoleret Optræden fra Danmarks Side, ikke paa nogen Maade, Danmark har, som det ærede Medlem Hr. Moltesen ogsaa meget rigtigt fremhævede, handlet i nøje Samvirke med de to skandinaviske Nabomagter Norge og Sverige og med Holland.

Det ærede Medlem Hr. P. Munch mindede om, at dette jo havde faaet historisk Hævd lige siden det første Folkeforbundsmøde, ja, vi kan vel gaa helt tilbage til Crillon-Forhandlingerne i 1919; dette er fuldkommen rigtigt. Jeg vil ogsaa her mene, at det er ganske naturligt, at Stater af lignende Størrelse og Beskaffenhed som dem, her er Tale om, kommer i et vist Samvirke, men jeg vil tillige tillade mig i denne Forbindelse at rejse et andet Spørgsmaal. Hvis jeg husker ret, er det den franske Retslærde Georges Scelle, der har sagt, at de sejrriige Magter skabte Folkeforbundet som et Sejrherreinstrument. Dette er utvivlsomt rigtigt med Henblik paa den politiske Situation i Aarene 1919—20, da Folkeforbundspagten blev til, og dens Karakter som et Sejrherreinstrument har virket efter lige siden Folkeforbundets Tilblivelse. Det er paa den anden Side, forekommer det mig, ganske naturligt, at overfor dette virker ogsaa den eksneutrale Gruppering, den Omstændighed, at der er

Magter, som fordums har været neutrale og haft fælles Interesser under den store Krig. Det ærede Medlem Hr. P. Munch sagde: vi ønsker ikke at være nogen Gruppe, og vi søger ogsaa ved forskellige Lejligheder at give dette Udtryk i vore Forhandlinger mod de toneangivende Stormagter. Men, tilføjede det ærede Medlem meget ærligt: det hjælper ikke rigtigt, de opfatter os alligevel som en Gruppe, og det er ganske naturligt, at de gør det

Men man kan ikke skjule for sig, at disse Grupperinger fra Krigens Tid i nogen Grad hemmer eller binder eller vanskeliggør, hvad man nu skal sige, Folkeforbundets Udvikling, og jeg skulde mene, at man i denne Forbindelse har Lov til at rejse det Spørgsmaal — jeg nævner det kun som et Spørgsmaal uden at ville gøre det til noget som helst andet —, hvorvidt det, hvis virkelig denne Protokol bliver til Virkelighed, hvis det meget store folkeretlige Fremskridt, som den rummer, virkelig bliver gældende Folkeret, saa ogsaa fortsat vil være rigtigt, at de neutrale Magter holder sig saa overmaade forsigtigt i Baggrunden, som de har gjort her, og som de altid har gjort og efter min Mening under den hidtidige Tilstand i Europa altid har maattet gøre, hvorvidt det er rigtigt under en fuldkommen ændret folkeretlig Tilstand at opretholde denne Holdning. Det forekommer mig, at man har Lov til at stille dette Spørgsmaal, og jeg har da i alt Fald Lov til at sige, at det ogsaa blev stillet fra svensk Side netop under den Forhandling, som det ærede Medlem Hr. P. Munch refererede, at Sveriges nuværende Statsminister Branting havde ønsket med den danske og norske Delegation i Anledning af det Ændringsforslag, der var til Drøftelse i 3die Kommission.

Men hvorom alting er, maa vi fra dansk Side, forekommer det mig, afvente Udviklingen. Vi maa glæde os over de meget betydelige Fremskridt, der er naaet ved dette Folkeforbundsmøde. Vi maa glæde os over, at Folkeforbundet her har faaet en Magt, i alle Tilfælde en moralsk Magt og Anseelse, som de færreste vilde have anset for mulig for et Aar siden. Men der er endnu et langt Stykke Vej tilbage med Hensyn til Tilvejebringelsen af en effektiv Sikkerhed i Europa, i Verden. Saa længe Rusland staar udenfor Folkeforbundet, er der altid et meget, meget stort Spørgsmaal her. Det ærede Medlem Hr. P. Munch mente, at det Svar, som Tsjitsjerin havde givet paa Forespørgslen om Lord Robert Cecil's Traktat, viste Ruslands Villie til at deltage i den kommende Nedrustningskonference. Det gjorde det ogsaa, men hvor megen Vægt man kan lægge paa dette, er i nogen Grad tvivlsomt, og de Erfaringer, man har gjort med Hensyn til Ruslands Holdning under den i Vinter afsluttede maritime Konference i Rom, forekommer mig just ikke at

pege i nogen særlig lovende Retning i saa Henseende. Naar man betænker, at Washington-Overenskomsten i 1921 statuerede, at Verdens stærkeste Sømagt maatte have 500,000 Tons, og Sovjetrusland i Rom møder op med Kravet om at faa mindst 400,000, og hvis de skal gaa ned til 290,000, skal Østersøen forvandles til et mare clausum, et lukket Hav, saa ved jeg ikke, om man har Ret til at nære synderlig store Forhaabninger med Hensyn til en eventuel Deltagelse af Rusland i Afrustningskonferencen. Og dette er og bliver et Punkt af den største Betydning for det Fremskridt, der er Tale om her.

Man maa, hvor meget man end glæder sig over det sidste Folkeforbundsmøde i Genève — og ligesom de to ærede foregaaende Talere hører jeg til dem, der glæder sig overmaade meget derover, saa vist som jeg glæder mig over ethvert virkelig ærligt og sikkert og holdbart Fremskridt i mellemfolkellig Forstaaelse og internationalt Samarbejde og søger at vise dette ved enhver Lejlighed, hvor jeg har Anledning til det —, maa vi ogsaa respektere Realiteterne, saaledes som de nu en Gang er. Overfor dette store Protokoludkast i Genève formulerede en af Folkeforbundspagtens Fædre, den højtansete tidligere Italienske Udenrigsminister Scialoja, sin Betragtning i et af 1ste Kommissions Møder i disse Ord, som vil slutte mine Udtalelser ved denne Lejlighed med: Au-dessus de toutes les stipulations du droit nous formulons aujourd'hui, il y a les forces de l'histoire qui sont toujours les plus fortes. Det vil sige: Ovenover alle de Retskrav, vi formulerer her, staar og vedbliver at staa Historiens Kræfter, der altid har været de stærkeste.

P. Munch: (R.) Det ærede Medlem Hr. Moltesen gav i Gaar Udtryk for den Opfattelse, at jeg efter Mac Donalds Udtalelser i Genève skulde have følt mig sikker paa, at det Afrustningsforslag, der forelaa i Danmark, vilde blive gennemført, og sagde, at saa sangvinsk var jeg den Gang. Det ærede Medlem ved meget godt, at jeg ikke paa nogen Maade har udtalt mig saaledes, overhovedet ikke ved den Lejlighed har fremsat Udtalelser derom. Derimod kan jeg gerne sige, at jeg endnu i dette Øjeblik har bevaret nogen Forventning om, at det skal blive muligt at komme til en Forstaaelse mellem tilstrækkelig mange indenfor Rigsdagen om en Forandring af vort Militærvæsen, der ganske betager det den krigsmæssige Karakter, det hidtil har haft. Det ærede Medlem fremsatte i øvrigt meget stærke Udtryk for Stemningen, idet han følte det som en Art Nedværdigelse at være til Stede under Samkvem med andre og sige: vi magter intet. Jeg forstaar naturligvis en saadan Stemning, men jeg for min Del kan nu ikke se noget nedværdigende i den Kendsgerning, at vi i Folketal og Beliggenhed er anderledes

stillet end de allerfleste Magter med Hensyn til, hvad vi milltært er i Stand til at udrette. Naar det er en Kendsgerning, anser jeg det for mere ærefuldt at se denne Sandhed i Øjnene og erkende det ogsaa overfor andre end at blive ved at opretholde Illusionen om en Magt, som vi i Virkeligheden ikke har.

De to ærede Medlemmer Hr. Moltesen og Hr. Holger Andersen har i øvrigt paa alle Punkter, hvor det drejede sig om positive Meddelelser med Hensyn til, hvad der var foregaaet i Genève, fuldt ud bekræftet, hvad jeg fremsatte, og ikke fremsat nogen Modsigelse. Derimod har de to ærede Medlemmer hver paa sin Vis givet Udtryk for Stemninger, som de mener at have mødt. Jeg har nu mere haft Indtryk af, at det var Stemninger, som de to ærede Medlemmer havde i sig selv, og som de derfor fandt genspejlet hos andre, og det var derfor ogsaa meget rigtigt og meget oplysende, at begge de to ærede Medlemmer med megen Iver understregede, at hvilket Indtryk man fik ved en saadan Lejlighed, afhæng af de Øren, hvormed man hørte. Det kendetegner utvivlsomt det Resultat, som de to ærede Medlemmer i saa Henseende er kommet til. Det blev nævnt af det ærede Medlem Hr. Holger Andersen og svarede til Udtalelser af det ærede Medlem Hr. Moltesen, at der blev vist megen Høflighed i Genève. Ja, med Hensyn til den Udtalelse, der blev fremsat af den højtærede Statsminister, kunde saadan Høflighed meget vel give sig Udtryk ved Slutningen af hans Tale, men naar den afbrødes af Bifaldstilkendegivelser paa et ganske bestemt Punkt, og det for os i denne Sammenhæng interessante og afgørende Punkt, var det ikke paa samme Maade en Høflighed Der højtærede Formand ringer, jeg skal derfor opsætte yderligere Udtalelser til en senere Lejlighed, som jo nok kommer.

Sundbo: (S.) Det er smukt af de ærede Medlemmer, Hr. P. Munch og Hr. Moltesen, at de dækker deres Røjsekammerat til Genève. Vi har jo set før, at naar 3 Herrer er undervejs sammen, glæder de sig over de fælles Oplevelser, de har haft, og aftaler, hvorledes de vil stille sig, naar de kommer til den hjemlige Arne; men det hænder ogsaa ofte, at naar der er truffet en saadan Aftale, skorter det noget paa den indre Logik, og det synes det at gøre her. Det ærede Medlem Hr. P. Munch sagde i Gaar, at det ærede Medlem Hr. Holger Andersen havde næsten ingenting gjort dernede, det var en meget lille Begivenhed, men det ærede Medlem Hr. P. Munch føjede til, at det havde alligevel været nødvendigt for Kammerherre Zahle at tage Afstand og glatte over det. Men hvis nu det ærede Medlem Hr. Holger Andersen ikke havde traadt i Spindaten,

om jeg saa maa sige, havde der ikke været noget for Kammerherren at glatte efter, saa kunde han have sparet sig den Ulejlighed.

Men der er ogsaa en anden Ting, der tyder paa, at det ikke er saa helt lidt, det ærede Medlem Hr. Holger Andersen har foretaget sig i Genève. De konservative Blade her i Byen, Berlingske Tidende og Nationaltidende, slog det ogsaa meget stærkt op som en stor Begivenhed, hvorved det ærede Medlem havde om ikke bragt fuldstændig Orden i Europa, saa i hvert Fald taget tilbørlig Afstand fra den høje Regering her i Landet. Det ærede Medlem Hr. Holger Andersen gik ydermere til Paris og lod sig interviewe af en meget uheldig Mand, nemlig Frantz von Jessen, hvis Arbejde i det franske Blad *«Le Temps»* er i høj Grad skadeligt for Danmark. Naar det ærede Medlem saaledes gaar hen og lader sig interviewe, maa det dog være ham selv, der sørger for, at hans Berømmelse bliver publiceret. Det ærede Medlem kan dog ikke lade sig interviewe, uden at han ved det, medmindre det ærede Medlem taler i Søvn. Det forekommer mig, at det ærede Medlem har været meget ude om at gøre sin Berømmelse alment bekendt. I hvert Fald her i Danmark. Det forekommer mig derfor, at man ikke kan sige, at det ærede Medlem næsten ingenting har gjort, han har søgt at tale for vor Deltagelse i Krig ved et Fredsmøde, hvor han var delegeret, og søgte at tale i Modsætning til det, som den høje Regering havde stillet frem som det, der skulde fremmes dernede, og da det er Opgaven hernede, at de delegerede skal støtte Regeringens Standpunkt, synes jeg rigtignok, at det ærede Medlem er meget daarligt rejst.

Moltesen: (V.) I dette Interview med det ærede Medlem Hr. P. Munch i *«Social-Demokraten»* for 6. September 1924 staar der, efter at der er fortalt om, at Mac Donald har talt, og hvad de forskellige har sagt, at det ærede Medlem — og det er sat med meget fede Typer — har sagt: Forslaget vil sikkert gaa let igennem hele Rigsdagen, idet Mac Donalds Udtalelser vil ove stor Virkning helt ind i Venstre og Højre. Derefter kommer et lignende Interview med Minister Oldenburg, der, som jeg sagde, var en hel Misforstaaelse, idet vedkommende slet ikke havde forstaaet den ejendommelige satiriske Maade, denne vor udmærkede Minister taler paa. (Socialminister [Borghjerg]: Det staar vist ikke som Interview). Det staar som Interview. Det var det, jeg vilde citere for at give det ærede Medlem Anledning til at sige det, som han sagde. — Med Hensyn til Udtalelserne om det ærede Medlem Hr. Holger Andersens og min Stemning, vil jeg sige, at det ærede Medlem Hr. P. Munchs Foredrag var ogsaa præget af et Temperament — jeg sagde dette forstandige Temperament, som er det ærede Medlem egent — og

mit Foredrag var præget af et mere følelsesfuldt Temperament. Saadant er 'det nu en Gang, og nu faar vi se, hvilket af disse Temperamenter der er det stærkeste.

Holger Andersen: (K.) Jeg anser det for haabløst overhovedet at gøre det ærede Medlem Hr. Sundbo begribeligt, hvad det er, der er foregaaet i Genève, og jeg hengiver mig ikke til noget som helst Haab om, at en i Takt og Tone saa vel forfaren Mand som det ærede Medlem Hr. Sundbo skal komme til en virkelig Erkendelse af, hvad det er, der er foregaaet dernede. Naar han hentydede til Kammerherre Zahles Bemærkninger om Udtalelserne i Rapporten, skal jeg dertil sige, at man overhovedet fra dansk Side ønskede, med Henblik paa Rapporternes meget omfattende og indgaaende Karakter, at understrege de Standpunkter, der var hævdet i 3die Kommission. Det Spørgsmaal, som var til Behandling i 1ste Kommission, var et rent teoretisk folkeretligt Spørgsmaal, som den danske Delegation ikke havde faaet nogen som helst Instruks om, hvad der ogsaa er stadfæstet af alle mine ærede meddelegerede, og som derfor efter min Mening overhovedet ikke henhører under en Debat om det Spørgsmaal, som det ærede Medlem Hr. Sundbo nu rejser for mit Vedkommende i denne Forbindelse. Men for øvrigt ved vi, at det ærede Medlem har et ejendommeligt Syn paa Interparlamentariske Konferencer og interparlamentarisk Samarbejde overhovedet. Det er jo for ham i det væsentlige saadan nogle pæne Udflugter, hvor man tilbringer mer eller mindre behagelige Ferier og i Forvejen arrangerer sig med Medlemmer af helt andre Partier om, hvad man skal sige, og hvordan man skal optræde. Jeg gør mig ikke noget som helst Haab om at kunne overbevise det ærede Medlem Hr. Sundbo.

P. Munch: (R.) Jeg forstaar nu, at det ærede Medlem Hr. Moltzen udelukkende har citeret de Udtalelser, han i Gaar gengav som mine, med det Formaal, at jeg skulde faa Lejlighed til at sige, at jeg ikke har sagt det. Det kunde det ærede Medlem meget godt selv have sagt med det samme, for han vidste det lige saa godt som jeg. Men dertil maa jeg foje et Ord om de Bemærkninger, der nu er gjort af de ærede Medlemmer Hr. Holger Andersen og Hr. Sundbo.

Det ærede Medlem Hr. Sundbo tager fejl i, at den Udtalelse, der fremsattes af Delegationens Formand paa Delegationens Vegne, gik ud paa at glatte efter, fordi det ærede Medlem Hr. Holger Andersen havde gjort noget forkert. Det drejede den sig ikke om. Det, den drejede sig om, var Udtrykkene i Protokollen og den dertil knyttede Rapport, men den drejede sig ikke om nogen Udtalelse af det ærede Medlem Hr. Holger Andersen. Der var i Rapporten hist og her, som naturligt er en saadan lang Rapport, Ud-

talelser, vi ikke alle vilde staa inde for, og det var derfor naturligt at tage visse Forbehold deroverfor. Hvilken Virksomhed der i øvrigt har været udfoldet af Hr. Frantz von Jessen, og hvilke Bidrag det ærede Medlem Hr. Holger Andersen har ydet dertil, og hvad der i saa Henseende er fremført i Pressen og i Diskussionen herhjemme, skal jeg aldeles ikke udtale mig om. Det vedrører ikke Begivenhederne indenfor Delegationen, det er, hvad det ærede Medlem Hr. Holger Andersen har gjort indenfor Delegationen, ganske uvedkommende.

Endelig bør jeg maaske sige til det ærede Medlem Hr. Moltesen, der synes at sætte Forstandstemperamentet og Følelsetemperamentet op imod hinanden, at jeg ikke føler mig overbevist om, at de to Begreber udelukker hinanden. Jeg haaber heller ikke, det ærede Medlem er af den Opfattelse for sit eget Vedkommende. Jeg vil i hvert Fald gerne understrege, at naar det drejer sig om et Lands internationale Stilling, og ikke mindst om Stillingen for et Land med en saa ringe Styrke til militært at hævde sig selv som Danmark, da har man til Ledelsen af Landets Udenrigspolitik ikke blot Brug for Følelse og Forstaaelse overfor historiske Traditioner, men man har i Virkeligheden ogsaa i meget høj Grad Brug for i det afgørende Øjeblik at lade Forstanden raade.

Sundbo: (S.) Nej, det er jo rigtigt, hvad det ærede Medlem Hr. Holger Andersen siger, at han havde ingen Instruks med herhjemme fra. Man er nemlig gaaet ud fra, at han vilde holde Takten, naar han kom derned, og han vidste, at Takten er den, at de delegerede skal være Udtryk for den Politik, Regeringen fører; men det var det, det ærede Medlem ikke gjorde, efter hvad hans Blade her i København har sagt, og efter hvad der siges i det Interview, som Hr. Frantz von Jessen har haft med ham.

Maa jeg til Slut sige, at det er jo en noget alsidig Delegation, vi har haft dernede i Genève. Det var vist ikke muligt at finde mere modsatte Standpunkter at sende derned. Den højtærede Statsminister og den højtærede Socialminister har talt og arbejdet for Afrustning, og den første delegerede, Kammerherre Zahle, har jo gjort det samme. Det ærede Medlem Hr. P. Munch kom efter halvanden Times Tale til et noget lignende Slutning: at man kunde gaa til Afrustning. Men det ærede Medlem Hr. Holger Andersen er Krigsmand og vil holde sine militære Apparater i Orden. Og det ærede Medlem Hr. Moltesen er næsten det, der er værre, synes jeg. Han taler om, at hvis vi kommer til den Politik, som Regeringen fører, bliver vi Fledføringer blandt Staterne, saa bliver vi en Eunukstat. Det forekommer mig, at en mere alsidig Repræsentation kunde vi ikke have i Genève. Men om det egentlig er

praktisk, at vi har dernede 4 Mand, som taler hver i sit Verdenshjørne, naar vi endelig en Gang kommer ud til Europa, forekommer mig mere end tvivlsomt.

Holger Andersen: (K.) Det ærede Medlem Hr. Sundbo var nu inde paa et Spørgsmaal om Delegationens Sammensætning, som er af principiel Karakter. Maa jeg minde om, at Danmark fra første Færd under den foregaaende Regering har fulgt det Synspunkt, at alle de 4 store Partier i Rigsdagen skulde være repræsenteret i den Delegation, man sendte til Genève, og at det ærede Medlem Hr. P. Munch jo tidligere, som det ærede Medlem Hr. Moltesen har citeret, i 1922 for egen Regning i Assemblies holdt en Tale, hvori han udtalte sig absolut imod det Princip, hvorpaa Militærordningen af 1922 hvilede. Jeg har ikke bemærket, at det ærede Medlem Hr. Sundbo den Gang havde sin Opmærksomhed henvendt paa dette Omraade. Man kan rejse det Spørgsmaal, som det ærede Medlem nu rejser, men man vil ikke under de Forhold, under hvilke Delegationen nu er sammensat, saaledes som den er, og under den Fremgangsmaade, som man har valgt, for at man kunde følge Udviklingen i Folkeforbundet i saa nær Tilknytning til Rigsdagen som muligt, kunne afskære de delegerede fra at fremsætte rent personlige Bemærkninger.

Jeg skal i øvrigt bemærke, at det er en fuldkommen Misforstaaelse af det ærede Medlem, naar han mener, at Delegationens Formand Kammerherre Zahle har udtalt noget som helst om eller i Tilslutning til det af Regeringen fremsatte Afrustningsforslag. Noget saadant har Kammerherre Zahle ikke gjort, thi Forslaget eksisterede ikke for Delegationen, og jeg kan ogsaa henvise til de Udtalelser, som Kammerherre Zahle har fremsat efter sin Hjemkomst til Danmark.

Moltesen: (V.) Den Modsætning, som nu er draget frem, mellem det følelsesfulde og det forstandsmæssige skal jo ses paa Baggrund af det, jeg sagde i Gaar. Det forstandsmæssige Moment er det, der kun vil regne med Tallene: saa mange har de, og saa mange har vi, og hvis vi ikke har lige saa mange som de andre, kan vi ikke. Det mere følelsesfulde Moment er det, som jeg kaldte Imponderabilier: at det ikke altid bliver disse teknisk-organisatoriske Størrelser, som afgør Sagen, der er noget andet og noget mere. Og her ligger det jo ikke for et lille Land at skulle ene gore op med en stor Hær. Det, vi staar overfor, er kun dette: Vi vil række Haanden til dem, som vil værne Freden i Europa og i Verden? Har vi Mod til at ofre os for dette? Det er vi store nok til, og hvis vi ikke er store nok til det, bliver vi Fledføringer.

Meddelelser fra fremmede Mariner.

Ved Kaptajnløjtnant Vedel.

Brasilien.

I Begyndelsen af November Maaned forekom et Mytteri om Bord paa Kampskibet *Sao Paulo* (1909 — 19 500 ts. — 12 Stkr. 30,5 cm Kanoner). Skibet, der laa til Ankers paa Rio Janeiro Rhed, lettede tidlig en Morgen, medens Chefen og de fleste Officerer var i Land, og førtes af en Sekondløjtnant ud forbi Forterne, der beskød *Sao Paulo*, som besvarede Ilden uden at større Skade forarsagedes paa nogen af Siderne, og Kampskibet stod ud i Atlanterhavet. Fra Rio Janeiro sendtes Flyvere ud for at lede efter *Sao Paulo*, men uden Resultat. Først nogen Tid efter oplystes det, at Oprørerne var kommet til Montevideo, og den brasilianske Regering sendte da sit andet Kampskib *Minas Geraes* — af samme Størrelse som *Sao Paulo* — til Uruguay under Kommando af Marineministeren, Admiral A. de Alencar, for at tiltvinge Tilbagegivelsen af *Sao Paulo*, hvilket ogsaa lykkedes.

Mytteriet maa ses i Sammenhæng med de forskellige indre Uroligheder i Brasilien, og dersom Samarbejdet mellem Oprørerne i de forskellige Dele af Landet havde været bedre, vilde Mytteriet paa *Sao Paulo* utvivlsomt have forvoldt Regeringen store Vanskeligheder.

England.

Fra Begyndelsen af Januar vil Atlanterhavsflaaden bestaa af følgende Antal Skibe (Tallene i Parantes angiver Antallet i Begyndelsen af 1924).

Kampskibe	5	(9)
Kampkrydsere	2	(2)
Krydsere	6	(12)
Flotilleførere	6	(7)
Jagere	41	(57)
Undervandsbaade.....	6	(14)
Hangarskibe	1	(1)
Mineskibe	1	(1)

Ialt... 68 (103)

Den væsentligste Grund til Reduktionen skyldes flere Enheders Overgang til Middelhavsflaaden.

Den $\frac{5}{1}$ 25 skal Atlanterhavsflaaden samles ved Portland under Admiral Sir Henry Oliver, og dens første Togt bliver til Middelhavet, hvor Gibraltar skal være dens Basis fra Januar til Marts.

Kølen til Krydserer *Kent* — en af de nye 10 000 ts Krydsere — er lagt den $\frac{15}{11}$ i Chatham.

Som tidligere nævnt har den australske Regering bestemt at lade bygge 2 Krydsere, 1 i England og 1 i Australien; det viste sig imidlertid, at det vilde blive dobbelt saa dyrt at bygge i Australien som i England, hvorfor begge Skibe skal sættes under Bygning i England.

Regeringskiftet har givet Anledning til, at de tidligere Spørgsmaal om Bygningen af flere Krydsere og om Udvidelsen af en Flaadebasis i Singapore atter ivrigt debatteres. I »The Naval and Military Record« læses saaledes: Skønt intet kan siges med Bestemthed, venter man, at Regeringen til næste Aar vil komme tilbage til sit oprindelige Krydserprogram, og der er mange forskellige Udtalelser om Antallet af de nye Skibe, der maaske skal bygges.

Om det andet Spørgsmaal — Singapore — har the First Lord of the Admiralty, Mr. Bridgeman, udtalt sig meget tydeligt i en officiel Tale i London. Times skriver herom: Mr. Bridgeman fremkom med en vigtig Udtalelse med Henblik paa Regeringens Bestemmelse om at følge de allerede tidligere fremsatte Planer om Udvidelsen af en Flaadebasis i Singapore. Han gendrev det Synspunkt, at noget aggressivt Formaal skulde være forbundet med denne Udvidelse og sagde, at han var sikker paa, at Japans og de forenede Staters Statsmænd vilde forstaa, at vor Politik er defensiv.

Det synes nu at være bestemt, at Kampskibet *Monarch* (1911 — 25 000 ts. — 10 Stkr 34,3 cm. Kanoner) skal bruges til Forsøg som Maal for Artilleriskudninger m. m. paa samme Maade som *Washington* i de forenede Stater. Der har været nogen Modstand derimod, da Skroget alene — efter at saa meget Materiel som muligt er taget ud — repræsenterer en ikke ringe Værdi, foruden at Opbygningen vilde give Arbejde til mange Mennesker.

Man har længe følt Ulemperne ved ikke i Kanalen at have nogen Dok tilstrækkelig stor til at kunne tage de største Kampskibe, efter at disse er blevet forsynede med hulges; saaledes maa disse Skibe for Øjeblikket gaa til Rosyth i Skotland for at komme i Dok. Det er nu under Overvejelse at bygge et større Dokanlæg i Devonport, og nogle Midler synes at være bevilgede hertil; men nærmere Enkeltheder er endnu ikke tilgængelige.

The central store-keeping — hvorved man forstaaer, at alt Regnskabsgodset om Bord underlægges en enkelt Mand og udleveres af ham, i Modsætning til Godsets Fordeling mellem flere Regnskabsførere (som hos os) — har i nogen Tid været indført i de større engelske Skibe med et særdeles tilfredsstillende Resultat i økonomisk Henseende, idet man i Skibe paa 30 000 til 40 000 ts regner at spare c. 2000 £ om Aaret. Derimod har man indtil for nylig ment, at Ordningen var upraktisk i mindre Skibe, en Opfattelse man dog nu er gaaet fra, og central store-keeping er nu indført i forskellige Flotilleførere (c. 1200—1800 ts).

Undervandsbaad K. 22 (1917 — ¹⁹¹⁰/₂₀₀₀ ts — ²⁴/_{0.5} Knob — 8 Torpedoudskydningsrør (45 cm)) løb den ⁵/₁₁ Kl. 2¹⁵ Fm. paa Bølgebryderen i Portland, da den sammen med nogle andre Skibe skulde gaa ud af Havnen. Krydseren *Frobisher* tog den af ved Højvande, og Undervandsbaaden kunde ved egen Hjælp gaa ind i Dokken, men var dog en Del havareret.

Grunden til Uheldet var den, at Navigationsofficeren tog Fejl af Fyret paa Enden af Bølgebryderen; han havde kun et Kort i lille Maalestok paa Broen.

Admiralitetet har bestemt, at Tjenesten i Undervandsbaade ikke længere skal være frivillig som hidtil. Undervandsbaadsvaabenet har nu — siges der — gennemgaaet en saadan Udvikling, at der ikke mere ses Grund til at adskille denne Tjeneste fra anden; dog vil de nuværende Tillæg til Lønningen for Undervandsbaadstjeneste blive bibeholdt, ligesom ogsaa enkelte andre Bestemmelser om længere Ferier m. m. stadig skal staa ved Magt.

Den ²⁶/₁₁ forlod Admiral of the Fleet Lord Jellicoe New Zealand, hvor han har været Gouvernør siden 1920. N. M. R. skriver i den Anledning bl. a. følgende: Fredag den 5. November er Admiral of the Fleet Lord Jellicoe blevet 65 Aar og har derfor trukket sig tilbage fra aktiv Tjeneste. Lord Jellicoe blev, ligesom Admiral Beatty og Admiral Lord Wester Wemyss, udnævnt til Admiral of the Fleet ved en særlig Ordre fra Regeringen.

Indtil 1914 blev en Admiral of the Fleet afskediget i en Alder af 70 Aar, men siden da er Aldersgrænsen sat til 65 Aar, dog kan en Admiral of the Fleet ikke afskediges før 5 Aar efter sin Udnævnelse til Graden.

For den nuværende Generation er Lord Jellicoe bedst kendt fra sin Stilling som Øverstkommanderende over Home Fleet under Verdenskrigen. Men længe før denne begyndte havde han vundet

den største Anseelse og havde længe været udset til at skulle afløse Admiral Sir George Callaghan som Øverstkommanderende.

I to Aar havde Admiral Jellicoe den vigtigste Kommando inden for Flaaden, der i dette Tidsrum «may be said to have come into being»; alle Have var rensed for fjendtlige Overfladeskibe, og Slaget ved Jylland var blevet udkæmpet med den Virkning, at den tyske Hochseeflotte ikke mere turde møde the Grand Fleet.

Admiral Jellicoe er født $\frac{5}{12}$ 1859, Søn af Captajn J. H. Jellicoe, og begyndte sin Tjeneste i Flaaden i en Alder af $12\frac{1}{2}$ Aar.

Times beretter i en lang Artikel om Lord Jellicoe's udmærkede Arbejde paa New Zealand, hvor Admiralen var uhyre afholdt, og hvor man meget beklager, at han maa trække sig tilbage.

Frankrig.

I Forbindelse med Forhandlingerne mellem den franske Regering og Sovjetregeringen har Spørgsmaalet om de russiske Skibe af General Wrangels Flaade, som nu ligger internerede i Bizerta, ogsaa været fremme og synes endnu ikke at være løst. Afsendelsen til Bizerta af en Sovjetkommission, der nærmere skulde se paa de nævnte Skibe og Fartøjer, havde til Følge, at den derværende præfet maritime, Admiral Exelmann gjorde Forestillinger i det franske Marineministerium imod en saadan Fremgangsmaade og med det Resultat, at Admiralen midlertidig er trukket tilbage fra sin Stilling, som er overtaget af Viceadmiral Jehenne.

Aarsagen til Admiral Exelmann's Optræden siges at ligge i den Uvillie, man i den franske Marine nærer over for Sovjetregeringen p. G. a. dennes udbredte Propagandarbejde blandt de Menige i Flaaden.

Det franske Flaadebudget for 1925 er af Regeringen overgivet til Deputeretkammeret efter at være undergaaet ikke faa Forandringer og Reduktioner, særlig fremsatte af Finanskommissionen. Budgettet beløber sig til 1300 Mill. fres, hvilket Tal meget nær er det samme som fremsat for Aarene 1923 og 1924.

Det er vedtaget at rekonstruere den franske Flaade i Løbet af 20 Aar, i Overensstemmelse med Washington Overenskomsten, der nu er blevet ratificeret af den franske Regering. Udgiften til Nybygninger i 1925 er ansat til 500 Mill. fres., en Sum, som antages at være nødvendig hvert Aar indtil 1932 til dette Formaal saaledes som fastsat i det almindelige Nybygningsprogram, af hvilket første Del blev vedtaget $\frac{18}{4}$ 1922.

Dette Program forlanger en fransk søgaaende Flaade, sammensat paa følgende Maade:

178 000 ts Kampskibe (i Overensstemmelse med Washington Overenskomsten).

360 000 ts Krydsere og Jagere.

65 000 ts Undervandsbaade, eller

90 000 ts, naar Undervandsbaade til Kystforsvar indbefattes.

c. 150 000 ts Skibe til særlige Formaal.

Levealderen for Kampskibe, Hangarskibe og Skibe til særlige Formaal sættes til 20 Aar, for Krydsere til 17 Aar, for Jagere til 15 Aar og for Undervandsbaade til 12 Aar. Times 4/12 1924.

Skoleskibet *Jeanne d'Arc* (Panserkrydser 1899 — 11300 ts — 2 Stkr. 19.4 cm Kanoner og 14 Stkr. 14 cm) er i Begyndelsen af November afsejlet paa et Skoletogt til de vestindiske Farvande og ventes tilbage midt i Marts.

Den 29/10 er Jageren *Panthère* sat i Vandet i Lorient, Torpedobaadene *Tramontane* i Bordeaux samme Dag og *Trombe* i Harfleur den 27/10. *Panthère* skal afleveres i April 1925, *Tramontane* i Januar 1925 og *Trombe* i Marts 1925. Af de 6 Jagere paa 2400 ts er endnu kun *Lynx* i Sct. Nazaire paa Bedding. *Leopard*, *Chacal* og *Tigre* er ved at faa Kedler isat; *Jaguar* bliver sandsynligvis færdig inden Aarets (1924) Udgang. M. H. t. de 12 Torpedobaade paa 1470 ts menes alle at kunne være sat i Vandet inden 1. Januar 1925 og snart efter indgaa i Tjenesten.

Derimod vil de fleste af de 12 nye Undervandsbaade blive forsinkede et Par Maaneder. N. M. R. 5/11 1924.

Japan.

I Oktober Maaned har den japanesiske Flaade afholdt store Manøvrer og Øvelser; bl. a. Forsøgsskydninger med de 40.6 cm Kanoner.

To Torpedobaade er kollideret paa Højden af Tokosuka, hvorved 20 Mand druknede.

Krydseren *Tshushima* (1902 — 3420 ts — 6 Stkr. 15 cm Kanoner) har været sendt til Shanghai for at beskytte de japanske Interesser under Urolighederne i China. Militär Wockenblatt 18/10 1924.

Letland.

I Løbet af de 4 første Aar siges at skulle bygges 2 Undervandsbaade, 2 Minestrygere og 6 Luftfartøjer.

Polen.

Følgende Nybygningsprogram er af Forsvarsministeren forelagt Rigsdagens Militærkomité:

- 3 Krydsere à c. 10 000 ts.
- 6 Flotilleførere.
- 12 Jagere.
- 12 Undervandsbaade.
- 36 Hjelpekibe.

Bygningen af disse Enheder skal strække sig over 12 Aar.

Endvidere foreslaas bygget:

- 36 Flyvemaskiner til Bombekastning.
- 36 Kampflyvemaskiner.
- 54 Recognosceringsmaskiner.

Rusland.

I The Naval and Military Record ^{12/11} 1924 skriver Sir Herbert Russell om den russiske Flaades Aktivitet i den sidste Tid med Overskriften: Forbereder den russiske Flaade et Arbejde for Kommunismen? Der nævnes Sovjetregeringens Forlangende om at faa Skibene i Bizerta udleverede, og der fortsættes: »I sig selv kunde dette Forlangende være et ret uvæsentligt Spørgsmaal. Det er, naar det ses i Forbindelse med det almindelige pludselige Udbrud af Energi inden for Sovjetflaaden, at Sagen faar sin store Betydning. Lad os i korte Træk nævne de forskellige Udslag af denne Flaadeaktivitet. Det første, vi her i Landet mærkede dertil, var Besøget af et Sovjet Orlogsskib (en Kanonbaad) i Plymouth paa Vej til Vladivostock. Kort efter offentliggjordes Enkelthederne i det 4aars Flaadeprogram, som Sovjetregeringen havde vedtaget, og hvortil der i det første Aar skulde anvendes 5 Mill. £. Derefter kom den Overraskelse, at en Sovjetflaade holdt Øvelser i Østersøen.

Saa fulgte en Meddelelse fra »The Times» Korrespondent i Riga om en begyndende hemmelig Mobilisering af Flaaden. Alle tidligere Officerer og Menige fra den russiske Flaade blev opfordret til nojagtigt at opgive deres Adresse samt Enkeltheder vedrørende deres tidligere Stilling i Marinen; det blev dem paa det strengeste forbudt at forandre deres Opholdssted uden at meddele dette til Myndighederne.»

Sir Herbert Russell skriver videre: »Men dette er ikke alt; midt i Oktober telegraferede en Korrespondent ved et af de største Efterretningsbureauer i Verden fra Moskva, at Sovjetregeringen havde bestemt at sende hele Flaaden, saa meget der overhovedet kunde sejle, til Vladivostock, og at ialt 25 Skibe af forskellige Typer var ved at blive eftersete og reparerede i Kronstadt.

Denne Meddelelse blev spredt langt omkring og er endnu ikke bleven modsagt.

Den russiske Handel paa Søen er blevet saa betydelig for-

mindsket, at nogen Paastand om Beskyttelse af saadanne Interesser vilde være nærmest taabelige.

Man vil derimod bedre kunde søge Grunden til dette Skridt i, at Rusland er blevet betænkelig ved Situationen i China; dette vilde i og for sig være en meget rimelig Forklaring for et Land med en fast og fredelig Regering, men som en saadan kan man ikke anse den nuværende diktatoriske Regering i Rusland. Sovjetregeringen anvender en umaadelig Energi paa at udsaa sine Ideer i hele den civiliserede Verden. Skal vi tro, at den røde Flaade bliver istandsat udelukkende for at bidrage til Fred og Fordragelighed? Vil den udelukkende gaa til Vladivostok i fredeligt Ærinde for at vise Flaget paa samme Maade som the Special Service Squadron? Nogle enkelte vil tro dette, men alle andre, der tænker over Spørgsmaalet vil komme til det Resultat, at Sovjetflaaden meget snarere skal bruges til at fremme de kommunistiske Ideer.

Den russiske Flaades Kampværdi i Sammenligning med Stormagternes er meget ringe. Men som et Middel til Propaganda vil den kunne gøre uberegnelig Fortræd. Forholdet mellem China og Japan er meget spændt. Intet uden Chinas Afsmagt hindrer det i at blive akut.

De forenede Stater søger ikke at skjule deres Misfornøjelse med Japans Politik i China. Det er ustabile Forhold og Kommunisterne vil derfor muligvis have Fordel af at fliske i rørt Vande.

Den røde Flaades Genopstaaen synes ikke at kunne gavne Verdensfreden. Sovjetadmiralen gik aabent imod Rustningernes Begrænsning paa Konferencen i Rom i Foraaret. Medens Mr. Ramsay Mac Donald før Alvor priste Afslutningen af alle Krige i Genève, forlangte Sovjetregeringen 5 Mill. £ som den første Sum til Nybygninger i et 4 Aars Flaadeprogram. Hvad er Meningen med alt dette? Den nuværende russiske Regering har ingen bestemt Flaadepolitik baseret paa afgrænsede maritime Interesser eller fremmed Konkurrence. Den ønsker kun at opnaa den størst mulige Styrke til egne Formaal. Og at disse Formaal er udpræget aggressive over for alle Nationer, der vil fortsætte en rolig Udvikling paa konstitutionelle Principper har vi haft rigelige Beviser paa i de sidste 5 Aar.*

N. M. R. 22/11 1924.

Tyskland.

I Følge den for nylig udkomne »Rangliste der Deutschen Reichsmarine» tæller det tyske Søofficerskorps følgende Antal Officere af de forskellige Charger:

- 1 Admiral (Chef der Marineleitung).
- 2 Viceadmiraler.

- 6 Kontreadmiraler.
- 31 Kapitåne zur See.
- 18 Fregattenkapitåne.
- 73 Korvettenkapitåne.
- 147 Kapitånleutnante.
- 197 Oberleutnante zur See.
- 78 Leutnante zur See.

Krydseren *Berlin* (1903 — 3 250 ts — 10 Stkr. 10,5 cm Kanoner) er afgaaet den $\frac{1}{11}$ 1924 med Officersaspiranter paa et Togt til de vestindiske Farvande og ventes tilbage midt i Marts.

U. S. A.

Undervandsbaaden *V. 1.* er sat i Vandet i Portsmouth (New Hampshire); den er den første af en Gruppe paa foreløbig 9 ens Baade, der er bestemt til at kunne ledsage Eskadrerne under alle Vejrforhold og i alle Have. Følgende Data opgives: Deplacement $\frac{2164}{7}$ ts, Længde 104 m, Bredde 8,4 m. Hastigheden $\frac{21}{9}$ Knob. Undervandsbaaden er desuden forsynet med 2 Fartøjer (7,3 m) Aktionsradius opgives ikke, men man maa antage, at den i hvert Tilfælde kan gaa over Atlanterhavet uden at behøve nye Forsyninger og muligvis endog tilbage igen. Besætningen er ialt 87, heraf 7 Officerer. Undervandsbaaden kan udlægge Miner.

Interessante Forsøg har været foretaget med Kampskibet *Washington*; nærmere Resultater er endnu ikke offentliggjort og det er sikkert tvivlsomt, om saadanne overhovedet vil komme til at foreligge. «The Times» og «Naval and Military Record» har flere Gange omtalt Forsøgene.

Washington var et af de nyeste amerikanske Kampskibe. (1921 — 34 000 ts — 8 Stkr. 40,6 cm Kanoner). Da Bygningen af det i Følge Washington Overenskomsten blev afbrudt den $\frac{22}{8}$ 1922 var det 76 % fuldført. Skroget var praktisk talt færdigbygget og Kedlerne om Bord, derimod ikke Maskinerne, ej heller Taarne og Kanoner.

De Forsøg, der er blevet afholdt imod det, har dels været Forsøg med Bombekastning fra Flyvermaskiner, dels Forsøg med Minevirkning og endelig Forsøg med Artilleribeskydning. Det synes af de sparsomme Meddelelser, der foreligger, som om *Washington* paa en udmærket Maade har modstaaet de forskellige Paavirkninger.

Nogle Betragtninger om Søofficersuddannelse.

Af Kaptajnløjtnant Lichtenberg.

Ifølge Kundgørelse af ⁸¹/₇ 1924 skal der oprettes et udvidet Kursus for Søofficerer, hvor Orlogskaptajner og Kaptajnløjtnanter skal deltage i Undervisningen.

Ved Oprettelsen af dette Kursus er et længe næret Ønske blevet opfyldt, idet man i Lighed med andre Marinere har set det nyttige i at have en Skole paa et senere Tidspunkt i Tjenestetiden end Officersskolen.

Dette Kursus sammen med Kadetskolen og Officersskolen vil ogsaa kunne sikre Officersuddannelsen en til Tiden og Kravene svarende Form.

Foruden at give en kort Oversigt over vor egen Officersuddannelse vil medfølgende Skitse i Hovedlinierne vise Sammenligning med tilsvarende i Ulandet.

Danmark.

- I. 3-aarig Kadetskole + 1 Aar Lærling.
- II. 2-aarig Officersskole.
- III. $\frac{1}{2}$ Aar udvidet Kursus for Officerer.
- IV. Specialkursus.

I. Adgangsbestemmelser for Optagelse paa Kadetskolen.

Enhver ung Mand, som

A. har bestaaet en af neden nævnte Eksaminer:

- 1) Studentereksamen af den matematisk-naturvidenskabelige Linie med mindst Middelkarakter $mg \div$ i Matematik (skriftlig og mundtlig tilsammen) og mindst Karakteren $mg \div$ i Naturlære,

2) Studentereksamen af de sproglige Linier samt som Tillægsprøve Adgangseksamen til polyteknisk Lærestalt med mindst Middelkarakteren $mg \div$ i Matematik (skriftlig og mundtlig tilsammen) og mindst Karakteren $mg \div$ i Naturlære, eller

3) Adgangseksamen til Polyteknisk Lærestalt med mindst Middelkarakteren $mg \div$ i Matematik (skriftlig og mundtlig tilsammen) og mindst Karakteren $mg \div$ i Naturlære, samt en Tillægsprøve paa Kadetskolen i Dansk, Sprog og Historie, hvorved er godtgjort, at han besidder de Kundskaber i disse Fag som kræves for at bestaa Studentereksamen af den matematisk-naturvidenskabelige Linie,

B. og som menig (Lærling) og Søkadet aspirant har gennemgaaet en Uddannelse af c. 1 Aars Varighed ombord i Flaadens Skibe med tilfredsstillende Resultat, samt bestaaet en Adgangsprøve om Bord, herunder Legemseftersyn,

vil have Adgang til at blive antaget som Søkadet i Kadetskolens Klasse C, og til efter en Uddannelsestid paa c. 3 Aar at blive udnævnt til Søløjtnant af II. Grad.

Paa Kadetskolen undervises i:

Dansk	Forsøgslære	Retslære
Historie	Navigation	Fagtegning
Engelsk	Artilleri	Tjenestekendskab
Tysk	Søminelære	og Rapportstil
Fransk	Maskinlære	Militær Pædagogik
Matematik	Skibsbygning	Legemsøvelser
Projektionstegning	Søkrigshistorie	og Dans.
Elektroteknik	Taktik	

II. Efter 4-5 Aars Tjenestetid gennemgaar Søløjtnanterne Officersskolen, der deles i Uddannelse i Land og Uddannelse om Bord. Skolen er 2-aarig.

Der læses i Land følgende Fag med Timeantal:

	1. Aar	2. Aar
Strategi	72	60
Taktik	48	24
Krigsspil	60	60
Marineorganisation og Stabstjeneste....	12	18
Artilleri	36	96
Anvendt Artilleri.....	36	84
Torpedolære	72	0
Søminelære	84	0
Landkrigskunst	0	36
Opmaaling	48	0
Retslære	36	0
Folkeret	0	36
Matematik	72	72
Maskinlære	0	42
Skibsbygning.....	0	48
Kemi	0	72
Elektroteknik.....	84	0
Radiotelegrafi	48	0
Foredrag	12	12
Øvelser med Landgangskompagni	0	12
	720	672

Skolen afsluttes med Eksamen.

Undervisningen og Øvelserne om Bord omfatter:

Anvendt Artilleri
 Torpedolære
 Søminelære
 Radiotelegrafi.

III. Til at gennemgaa udvidet Kursus for Søofficerer beordres et af Marineministeriet nærmere fastsat Antal Søofficerer, som Regel af Orlogskaptajns- eller Kaptajnløjtnants-Grad.

Undervisningen omfatter:

- Strategi
- Søtaktik
- Vaabnenes Anvendelse i Krig
- Folkeret
- Søkrigsspil.

Undervisningen gives dels i Foredragsform, dels gennem skriftlige Opgaver.

Foruden i de ovennævnte Hovedfag afholdes tillige Foredrag angaaende det nyere Marinemateriel, Marineorganisation m. m.

IV. Paa Marineministeriets Anordning kan der efter Omstændighederne oprettes særlige Kursus.

Desuden bliver Officererne fra c. 27 Aars Alderen delvis specialiserede ved gennem Udkommando at staa flere Aar ved samme Fag.

England.

- I. Kadetskolen.
- II. Course for Sub-Lieutenants.
- III. Course for Lieutenants.
- IV. War Staff Course.

I. Kadetterne antages i 14 Aars Alderen og gaar c. 2 Aar paa Dartmouth Kadetskole, for her at skabe en Grundvold, paa hvilken der kan bygges videre. Paa Skolen haves saa godt som kun Teori.

Derefter c. 3 $\frac{1}{2}$ Aar til Søs som Midshipman.

Første Aar almen sømilitær Uddannelse. Kun $\frac{1}{8}$ af Tiden Ingeniøruddannelse. Derefter udskilles specielle Ingeniører, som i Fremtiden faar i $\frac{1}{3}$ af Tiden Ingeniøruddannelse.

Efter endt Togt er der Officerseksamen og Udnæv-

nelse til Sub-Lieutenants, og saa fastslaaes for godt, hvem der skal være Søofficer, og hvem Ingeniør.

II. Sub-Lieutenants gennemgaar derefter i Løbet af et Aar Matematik, Navigation og lign. i Greenwich, samt Artilleri, Torpedolære og Pilotage (Opmaaling og lign.) i Portsmouth.

Gaar derefter til Søs. De bedste udnævnes straks til Lieutenants, Resten efterhaanden i Løbet af et til to Aar.

III. Efter at have sejlet til Søs i c. 2 Aar som Lieutenants, kan Officererne frivilligt tage Speciale og gennemgaa Kursus herfor. G. T. eller N. Gunnery-Torpedo- eller Navigating-Course, der varer 1 Aar. Derefter sejler de som Specialister normalt c. 10 Aar.

IV. Senere, ved 35 Aars Alderen, kan Officererne gennemgaa War Staff Course, der er frivillig.

United States America.

I de forenede Stater deler man Officerstjenesten i 4 Afdelinger:

1) Enseigne	}	Divisionschefer
Sub-Lieutenant		
Lieutenant		
2) Lieutenant	}	Chefer for Skibsdeparter- menter
Lnt.-Commander		
Commander		
3) Lnt.-Commander	}	Skibschefer
Commander		
Captain		
4) Kontreadmiral	}	Eskadre- og Flaadechefer
Vice-Admiral		
Admiral		

Med denne Gruppeinddeling som Basis har man approberet en Skoleplan, hvorefter Officererne skal gen-

nemgaa en Skole inden Oprykning til næste Afdeling, nemlig følgende:

- I. The naval Academy
- II. The general line course
- III. The junior War college course
- IV. The senior War college course.

ad I. The naval Academy gennemgaaes paa 4 Aar, og uddanner Kadetter til Søofficerer. Kadetter optages efter 15 Aars Alderen.

ad II. The general line course varer et Aar mellem 5. og 10. Tjenestear og uddanner til Chefer for Skibsdepartementer.

ad III. The junior War college course varer et Aar mellem 10. og 20. Tjenestear og uddanner til Skibschefer.

ad IV. The senior War college course varer et Aar efter 20. Tjenestear og uddanner til Flagofficerer.

Efter general line course er det tilladt at specialisere sig.

Frankrig.

- I. Kadetskole
- II. Specialkursus eller Specialskoler
- III. École de guerre navale.

ad I. Kadetterne tages ind med Studentereksamen ved 18. Aar. Har derefter 2 Aar Teori i Brest med kun lidt Sejlads. Sejler derefter 1 Aar til Søs paa École d'application som Aspirant og udnævnes saa til Enseigne de vaisseau II. Grad, der i Tjenesten nærmest svarer til Midshipman, ældste Klasse.

Aaret efter Enseigne de vaisseau I. Grad.

ad II. I 25 Aars Alderen specialiserer Officererne sig, enten som Torpedoofficer (der har det elektriske Materiel under sig) eller som Artilleriofficer, og gennem-

gaar henholdsvis *École des officiers torpilleur* og *École des officiers canonniers*. Nogle enkelte tager ikke Speciale »den færende Søofficer«.

De af Officererne som gennemgaar *École des off. torpilleur* skal et eller to Aar forinden have gennemgaaet et forberedende Kursus i Fysik og Elektroteknik.

ad III. Omkring Alderen 34 skal alle gennemgaa *École de guerre navale* i Paris, hvorefter Specialerne tildels ophører, idet Officererne kommer ud til Stabene eller som Skibschefer.

Skolen underviser i Strategi, Taktik, Historie, Stabs-tjeneste og Krigsførelse.

I Frankrig søger man at give en cadeau til de bedste ved den praktiske Uddannelse, idet man skyder Kadetskolen's teoretiske Nummerfordeling noget tilbage og lægger Vægt paa den praktiske Bedømmelse i de første Aar. De bedste ved Bedømmelsen fra *École d'application* og ved de derefter følgende Aars Bedømmelser fra Udkommandoerne optages paa en *Avancementsliste*. Ved Forfremmelse til *Lieutenant de vaisseau* tages, foruden de der normalt staar for Tur, en vis Procentdel af de fra Listen, hvorved de kan springe flere Aar frem.

Italien.

- I. Kadetskolen
- II. Officersskolen
- III. Specialkursus
- IV. Søkrigsskolen
- V. Forskellige Specialkursus.

ad I. *Allievo di Marina* antages som 14 Aar. Gennemgaar Kadetskolen paa $4\frac{1}{2}$ Aar, der skifter med Teori og Praksis, og sejler saa som *Guardia-Marina* i et Aar. Udnævnes derefter til *Sotto Tenente di Vascello*.

ad II. I Alderen 23—24 gennemgaaes Officersskolen, som er obligatorisk og varer 7 Maaneder.

Udnævnes derefter til Tenente di Vascello.

ad III. Specialkursus er frivilligt.

ad IV. Paa Søkrigsskolen optages Tenente di Vascello med mindst 8 Aars Tjeneste og Kapitano di Corvetta, alle med mindst 1 Aars Tjeneste som Chef.

Skolen er obligatorisk og underviser i Strategi, Taktik, Historie, nyt Materiel og Krigsførelse samt Stabs-tjeneste.

ad V. I Alderen 35 kan Officererne gennemgaa Specialkursus.

Sverrig.

I. Sö-Krigsskolen

II. Sö-Krigs-Höjskolen

III. Stabsskolen.

ad I. Kadetterne tages ind med Studentereksamen, og efter et Aars Lærlingetogt gennemgaaes S. K. S. paa 3 Aar, der er afvekslende teoretisk og praktisk.

ad II. Efter at have sejlet til Søs i c. 4 Aar som Officer, gennemgaaes S. K. H. S. paa 1½ Aar (2 Vintre og 1 Sommer). Første Aar er almen Kursus og anden Vinter er Specialkursus. Skolen er obligatorisk.

ad III. Efter 15—20 Aars Tjeneste gennemgaaes Stabsskolen, der varer en Vinter og er obligatorisk.

Officererne er delvis specialiserede i de yngre Aar. Under Eskadretogterne er der samtidig Befalingsmandskursus i praktiske Fag. Hvert andet Aar Artilleri og hvert andet Aar Sømine- og Torpedolære.

Norge.

I. Yngste Afdeling

II. Ældste Afdeling

III. Specialkursus.

ad I. Efter fyldte 15 Aar og derefter at have sejlet til Søs i 12 Maaneder med Sejlskib optages Kadetterne

i yngste Afdeling, der gehnemaas paa 3 Aar, hvorefter de udnævnes til Sekondløjtnanter.

ad II. De der ønsker at være faste Officerer gennemgaar ældste Afdeling paa 2 Aar efter c. 1½ Aars Forløb. De der ikke ønsker at være faste Officerer overgaar til Reserven straks efter yngste Afdeling.

ad III. Efter c. 4 Aars Tjenestetid gennemgaar Officererne Specialkursus.

Tyskland.

Kadetterne optages enten som »Studenter« eller »ikke Studenter«. I sidste Tilfælde er der for Uddannelsen 2 Aar længere Prøvetid inden de bliver Kadetter.

Nedenstaaende Oversigt viser Kadetuddannelsen:

	Uddannelsesaar					
	1	2	3 (1)	4 (2)	5 (3)	6 (4)
Løjtnant zur See						⑥
Oberfähnrich (Feltwebel)						
Fähnrich (Unterfeltw.)					⑤	
Gefreiter				④		
Student			③			
nicht Student	①	②				

— Tjeneste i Land.

— Tjeneste om Bord.

① Eksamen »Vorprüfung«.

② Eksamen »Nachprüfung«.

③ Officersaspiranteksamen.

④ Fähnricheksamen.

⑤ Officersuddannelse.

⑥ Officerseksamen.

Tallene i Parantes er Uddannelsesaar for Studenter.

Straks efter Udnævnelse til Løjtnant zur See gaar Officererne 1 Aar paa Kursus i Artilleri-, Torpedo-, Mine-, Radio-, og Signalvæsen. (Kiel og Mürvik).

Paa Grund af Forholdene er det vanskeligt at skaffe sikre Oplysninger om deres videre Uddannelse.

Finland.

- I. Kadetskole
- II. Specialkursus
- III. Stabsofficersskole.

Kadetterne antages som Studenter, for efter et Lærlingetogt at gaa to Aar paa Kadetskolen.

Efter at have været udkommanderet c. $\frac{1}{2}$ Aar som Officersaspirant, bliver de udnævnt til Underløjtnant.

Efter c. 4 Aars Tjenestetid gennemgaas Specialkursus.

Efter c. 10 Aars Tjeneste gennemgaas Stabsofficersskolen, den sidste er obligatorisk.

Holland.

Holland er for Tiden i Færd med at lægge Uddannelsen om. Den paa Skitzen viste Uddannelse er den hidtidig anvendte.

Letland.

Officererne uddannes i Udlandet, iøvrigt anvendes Officerer fra den gamle russiske Marine.

Med enkelte mindre Undtagelser, gaar der den samme røde Traad gennem Uddannelsen i de forskellige Lande.

3—4 Aars Kadetskole — nogle Aars Praksis som Officer — derefter Officersskole — en halv Snes Aar i Specialer — derefter Stabsskole, for til Slut at avancere gennem de øverste Grader.

Om Adgang til Kadetskolen har der gennem Aarene været delte Meninger, enten om man skulde tage dem i den unge Alder 14—15 Aar efter Realeksamen, eller efter Studentereksamen.

I en Periode har der i hvert Fald været de Anskuelser, at man burde lade Vejen staa aaben ogsaa for Tilgang af Studenter, og flere Mariner gik endogsaa over til udelukkende at optage efter Artium, for ikke at gøre Uddannelsen for uensartet.

Naar dette er sket skyldes det for en Del økonomiske Grunde, men samtidig vilde man ogsaa give de unge Mennesker Lejlighed til, i en mere moden Alder, at skønne bedre over Valget af deres Livsstilling.

Baade England og Italien er imidlertid gaaet bort fra dette System og tager kun Kadetter ind i den unge Alder. Man mærkede nemlig en synlig Aftagen i Tilgangen og syntes ikke Systemet virkede til Bedring.

England begyndte i 1913 at optage Studenterkadetter, saa de havde Uddannelse af begge Retninger — men fandt, at Uddannelsen blev for uensartet, og da de senere efter Krigen mente, det vilde skade Tilgangen, gik de tilbage til den gamle Form, dog med den Forandring, at der er mere praktisk Uddannelse om Bord end før. En Del af Teorien for de militære Fag bliver taget om Bord i Skoleskibet.

I Norge har det vakt stærk Modstand hos de tjenstgørende Søofficerer, da der ved en Forsvarskommission i 1923 kom Forslag frem om at optage Kadetterne med Artium. Man saa nemlig derved en Fare for, at det sømandsmæssige vilde lide for meget der under, og med det hele Søofficerskorpset saavel i Kvalitet som Kvantitet. Samtidig fremhæves stærkt Ønsket om at faa Lærlingetogtet med Sejletid paa 12 Maaneder igen forlænget til 21 Maaneder.

De tager bestemt Afstand fra Systemet, at Yngstemandens Rolle om Bord skal spilles af en 20-aarig Student og vil stadig holde fast paa, at skal unge Mennesker til Søs, skal de ud i 15—16 Aars Alderen, hvor de bedre kan tage, hvad der følger med. Man mærker, at de

lægger Hovedvægten paa først og fremmest »søvant«. Teorien kommer i anden Række.

Samtidig paaberaaber de sig Udlandets Ytringer om Utilfredshed med Systemet.

Sverrig roser det heller ikke.

I forbigaaende skal bemærkes, at efter Afgangsprøven i 1924 fra yngste Afdeling i Norge var der ingen, der meldte sig til at være fast Officer, hvilket dog i Hovedsagen maa skyldes den usikre Fremtid. Derfor ønsker de ogsaa at sikre den Form, der giver den bedst mulige Tilgang. Stillingen som Officer er jo dog ikke bleven mindre værdig eller værdifuld.

Det synes ogsaa naturligt, at Adgangen for Optagelse bør ligge paa det Tidspunkt, hvor Lysten til Søen er, og den ligger snarere i Alderen 14—15 end 18—19, selv sagt er det forstaaeligt, at flere Lande enten ikke er tilfreds med Systemet eller allerede helt er gaaet bort derfra.

At der for Tiden herhjemme kun er faa Kadetter paa Skolen, er ikke saa mærkeligt, det har man ogsaa set før, men det væsentlige og beklagelige er, at Tilgangen er saa ringe, hvorved Konkurrencen bliver for lille.

I den videre Uddannelse vil man se, at de fleste Lande anvender Formen »den tjenstgørende Kadet«, hvor Kadetten kommer ind i den rette Tjenestegang om Bord, inden han som Officer selvstændigt skal tage Ansvaret.

Saaom: England Midshipman, U. S. A. Enseigne, Frankrig Eseigne II., Italien Guardia-Marina, Sverrig Færnik, Tyskland Oberfähnrich, Finland Officersaspirant, Holland Adelborst I. Kl.

I næsten alle Mariner begynder Officererne i 25 Aars Alderen at specialicere sig og staar saa som Helhed ved dette Speciale i en halv Snes Aar, hvorefter de igen maa gaa ud til mere almen Tjeneste.

I England og Frankrig er dette særlig stærkt fremtrædende.

Ud- ber.	Danmark.	England.	U. S. A.	Frankrig.	Italien.	Sverige.	Sydslesvig.	Norge.	Finland.	Sjælland.	Ud- ber.
14											14
15					Allegro di Maurina						15
16		Stavet Edebet.	Stavet Edebet					Sydet til Søs i 12 Stamerder.			16
17			I								17
18	Reklung.		Michelsjovmand	Chapirant.	Francine-Stavina						18
19			Enaegve.		Sotta Stamerke til Vaacello.	Sjofadret.		Sjofadret.	Skadet.		19
20										Bløddet.	20
21	Sjofadret.			Enaegve de Vaacellu II'			Sjofadret.				21
22		Sub. Ruitervant Ruitervant	Sub. Ruitervant	Enaegve de Vaacellu I'			Sjofadret.				22
23	Sjofadret. II'		Ruitervant	Enaegve de Vaacellu I'							23
24	Sjofadret. I'		Ruitervant.		Stamerke til Vaacello.	Underligjovant.					24
25						Røjervant.					25
26			II	Ruitervant de Vaacellu							26
27			Ruitervant- Commander								27
28	Sjofadret.										28
30		Ruitervant- Commander.									30
32											32
34											34
36			III								36
40			Commander.								40
42											42
45			IV								45
50			Commander.								50
52											52
55											55
60											60

Antagelse til Kadet.

Tidspunkt for Officers-
uddannelse.

Tidspunkt for Officers-
skoler.

Specialkursus.

I mindre Mariner, hvor man paa Grund af Personelmangel ikke kan specialicere fuldt ud, spores en Form for Specialisering, idet Officererne i en længere Aarrække saavidt muligt tildeles de samme Udkommandoer, hvilket for en stor Del afhjælper Savnet af Specialister og forbedrer Kendskabet til Vaabnene.

England er det eneste Land, hvor Stabsskolen eller med dertil svarende, ikke er obligatorisk, da man formener det nyttigt, idet nogle specialicerer sig helt, og andre gaar alligevel fra. De regner med at kun $\frac{1}{6}$ af dem, som udnævnes til Sublieutenant, bliver Captain.

Om Jyllands Vestkyst, Beskyttelse og Havn ved samme.

Af Ingeniør H. C. Vogt (M. Ing. F.).

Danmark mister vistnok hvert Aar i Henhold til diverse Skøn desangaaende c. 300 Tønder Land, som Havet bortskyller fra Jyllands, men ogsaa noget for Øernes Kyststrækninger, der jo er meget store i Forhold til Landets Størrelse. Ved gode Forholdsregler, samt strengt Forbud mod alt Stenfiskeri langs Kysterne, hvorved Strandbunden bliver mindre kraftig, med Hensyn til at bryde Bølgerne, kan imidlertid vistnok vindes Land frem for at miste samme:

Paa Hollands Kyster, hvor Strømmen kan løbe nogenlunde stærkt paa Grund af Tidevandet, medens Bølgeslaget er ringe, fordi Vanddybderne i Vesterhavet er ringe ud for Hollands Kyster, der synes det i mange Tilfælde korrekt at bygge Høfder vinkelret paa Kysten; men her, hvor Bølgerne er kraftigere, kan man bedre bryde disses Magt ved smaa Barrierer ude i Vandet, parallelt med Land, fremfor ved Høfder vinkelret paa Landet! Den Kyststrøm eller Havstokstrøm, der kan findes ved Jyllands Vestkyst, fremkaldes nærmest ved Bølgerne, som sjældent falder ganske perpendikulært ind paa Kysten, og som derfor, navnlig ved deres Tilbageslag, fremkalder en resulterende Strøm langs samme »Havstokstrømmen«, der i Forening med Bølgeslaget bringer Materiale med sig, som lejres bag nævnte Barrieres, hvor der er skaffet nogen Ro, fordi Bølgerne Energi er brudt og Resultatet deraf bliver, at der trækkes Pynt ud til Barrieren, som kan være en Monierkonstruktion. Ved Klitmøller var engang Stranden stærkt bortskyllet, næsten ind til Klit-

terne, og Fiskerne var desaarsag ret bekymrede, da de næsten ikke længere formaaede at trække deres Baade paa Land. Saa hændte det imidlertid, at en engelsk stærkt bygget Fiskeridamper »Lepanto» strandede indenfor Havstokstrømmen, der godt kan strække 150—200 Fod ud fra Stranden (udenfor Havstokstrømmen findes ofte en modsat rettet Strøm). »Lepanto» begyndte straks at trække Pynt ud og efter nogen Tids Forløb var den i landfast Forbindelse med Stranden, der et Par Tusind Fod til hver Side af den dannede Pynt var blevet meget bredere; men, paa begge Sider af det saaledes indvundne Strandareal skar Søen bort af Stranden, hvorved Pynten ud til »Lepanto» blev ligesom mere isoleret; c. 3000 Fod til hver Side af den første »Lepanto» (som Fiskerne efter Ansøgning til Vandbygnings-Væsenet havde faaet fyldt med Cement og Sand for at bevare samme) burde der da have været udlagt ny Lepanto-Barrierer; dette blev forsømt og resulterede i, at Pynten ud til Lepanto tilsidst blev gennemskaaret, og den indvundne Strandbred til begge Sider af Lepanto bortskylledes derved mere og mere. Efter Sigende byggede saa Vandbygningsvæsenet en Høfde ud til Lepanto, og denne Høfde viste sig istand til atter at indfange noget af det nys bortskyllede Land, idet en Del af det Materiale, navnlig Sand, som Strømmen fører med, aflejres ved den af Strømmen mest paa-virkede Side af Høfden; er Strømmen sydlig, vil der altsaa dannes Sandophobning paa Høfdens søndre Side og omvendt, hvis Strømmen er nordlig; men naar Søndestrømmen passerer Høfdehovedet (i dette Tilfælde Lepanto), saa suger nævnte Strøm et Idvande ud langs Høfdens nordre Side og tilstødende Strand — hvorved navnlig Sandmateriale ogsaa suges bort; saaledes, at der dannes en Dybderende langs Høfdens nordre Side. Ved Høfder kan der altsaa ikke vindes uden samtidig at tabes; men der kan, som ved Klitmøller, tabes mindre, end der vindes.

Omtalte Barriere konstrueres bedst ved at forstærke udrangerede mindre Staal- eller Træskibe ved en indvendig Monierstruktur! Etatsraad Monberg proponerede allerede for mange Aar siden, vistnok endnu i Træ-Sejlskibenes Periode, at fylde saadanne udrangerede Skibe med Sten eller andet fast Materiale for derved — ved Sænkning af disse — at danne en Slags Læmole, og i mindre Maalestok kan saadanne jo ogsaa benyttes qua Landvindings-Barrierer, (der altsaa har det Fortrin kun at virke positivt ved at trække Land ud, medens Høfden har det negative Moment, nemlig Idvandet, der skæres bort).

Senere hen proponerede Meddeleeren at købe udrangerede Jern- og Staalskibe, der sælges for Staalets Værdi, minus Prisen for Ophugning, hvorved man jo næsten faar deslige udrangerede Jern- og Staalskibe gratis eller for c. $\frac{1}{3}$ Øre pr. Pd., ja undertiden kan der maaske direkte tjenes lidt derved, thi købes for Eksempel deslige condemnerede Skibe for en Spotpris i England eller Amerika, saa vil de (om end uden for Klasse til almindelig Fragt) dog kunne tage en Ladning Kul eller deslige hjem, fordi de let kan bugseres fra Vest mod Øst, da Vindene i de tempererede Zoner hovedsageligen er vestlige. Hvert Aar udrangeres eller condemneres Masser af Skibe. Henbragt i Havn eller roligt Farvand kan man saa paa passende Maade bygge op i disse med Cement og Beton for derved at gøre dem stærke og holdbare. Quintessentsen bliver da, hvorledes dette — paa bedste Maade — skal effectueres.

Meddeleeren klarede Sagen ved c. 1903 at henvende sig til daværende Ingeniør ved Havnevæsnet, nu Havnebygmester Lorenz, og denne, der havde stor Indsigt vedrørende Beton- og Monierkonstruktioner, fandt ingen Vanskelighed ved at omdanne udrangerede Staalskibe til et Slags Monierkonstruktion, hvorved der da kunde konstrueres effektive Bølgebrydere parallelt med Land, karak-

teriserede ved let at kunne andrues enten fra den ene eller den anden Ende, i Henhold til Vind og Sø!

Herefter henvendte Meddeleren sig til daværende Finansminister C. Hage og forelagde ham omhandlede, som han navnlig af patriotiske Grunde viste stor Opmærksomhed, og Havnebygmester Lorenz blev desaaarsag af Ministeriet for offentlige Arbejder anmodet om — ved en Tegning at vise, hvorledes man kan forstærke et udrangeret Skib qua Monierkonstruktion. Tegning 1, efter Gengivelsen i Teknisk Tidsskrift 1905, viser Konstruktionen.

I Henhold til Overslag fra Firmaet Saabye og Lerche vilde Indkøb af Skibsskroget og Omdannelsen til Monierkonstruktion samt Udlægning paa Plads dengang andrage 110,000 Kr., idet Skibet var 250 Fod langt, 82 Fod bredt og 23,5 Fod højt fra Køl til Ræling (Skanseklædningen indgaar i Monierkonstruktionen). Monierskibe af den Størrelse kan passende udlægges paa 27—28 Fods Vand, saaledes, at der kommer 4—5 Fod over dem, og de maa synliggøres ved en Mængde Master fastgjort i Skroget. Bølgebevægelse, som har passeret 4—5 Fods Vanddybde hen over de uregelmæssige Skrog er ganske uskadelige! Og 15 saadanne vil give en Bølgebryder paa 3750 Fods Længde, der saa skulde koste 1,650,000 Kr., men i Betragtning af det store ensartede Arbejde ansattes til 1,300,000 Kr.; dog mente Ingeniør Lorenz, at Indkøbsprisen for Skibsskrogene var sat meget for højt ligesaavel som Bugseringen hen til Sænkingsstedet. Dertil kommer, at det dengang var paa-tænkt at fylde nævnte Skibs-Monierkonstruktioner med Sand, hvilket Arbejde koster særdeles meget i aaben Sø og tilmed er aldeles unødvendigt!

Et Par Ord om Jern- og Staalskibes Styrke kan derfor være orienterende. En personlig Erfaring anføres: Et større staalbygget Sejl-Fregatskib c. 1700 Tons Egenvægt og c. 2700 Tons Bæreevne — hvis Skanseklædning

var omtrent 6 Fod høj og forstøttet ved Spanter, der ligesom Staalpladerne var tyndere over Dækket end under samme, fik ved en Rulning mod en kraftig Stormbraadse i det indiske Ocean en Bule, der var 3—4 Tommer dyb og vel 8 Fod lang (Rælingen var aldeles ikke krummet) og man har dog aldrig hørt, at selve Skibssiden har faaet Buler vrd Søens Slag. Omtalte Bule er endog en stor Sjøldenhed, men et strandet Skib, der ligger fast paa en Revle, paaavirkes naturligvis kraftigere, fordi det ikke kan give efter! Et Monierskib, som vist, der er mange Gange stærkere end et almindeligt Skib, behøves derfor sandelig ikke at fyldes med andet end Vand, som flyder ind, naar det sænkes, og hvorved det indvendige Tryk fra Skibssiden bliver lige saa stort som det udvendige, hvilket ikke er Tilfældet ved et sejrende Skib!

Som Følge af Finansminister C. Hages Interesse for Sagen, var der saavidt erindres allerede søgt om 50,000 Kr. paa Finansloven til Prøve med et mindre Monierskib, men mærkeligt nok fik daværende Vandbygningsdirektør Otterstrøm dette forpurret. Nævnte havde ikke noget at udsætte paa Lorenz' Konstruktion, men saa vendte han sig med sin ganske Kraft mod den maritime Side af Sagen, nemlig Anduvnings Forholdene. Meddelelsen maatte i Aarevis polemisere med nævnte samt Havneingeniør Hummel om disse Forhold: Teknisk Tidsskrift 1903—1905!

Den vanskeligste og farligste Anduvning er med Sø og Vind agterind gennem en Havnemunding vendt mod Sø og Vind; naar da Havnemundingen ikke er dækket ved en Bølgebryder! Dette gælder selvfølgelig ikke de fortrinlige og smukke Havne ved Frederikshavn og Skagen, hvor der endog med kraftig Vind fra Øst ikke er Tale om svær Sø. Hvor derimod Talen bliver om kraftigere Bølger, opnaas den letteste og sikreste Anduvning til Læ af en Bølgebryder parallel med Land, fordi man der kan anduve fra den ene eller den anden

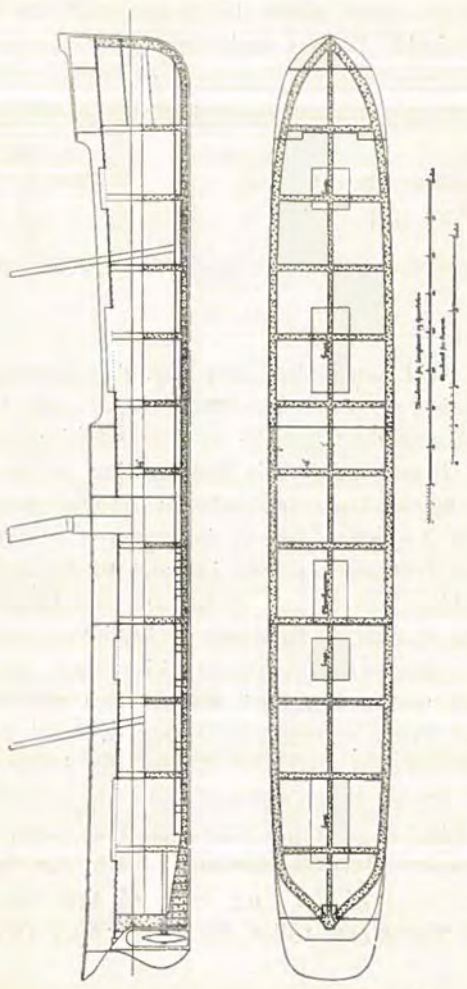
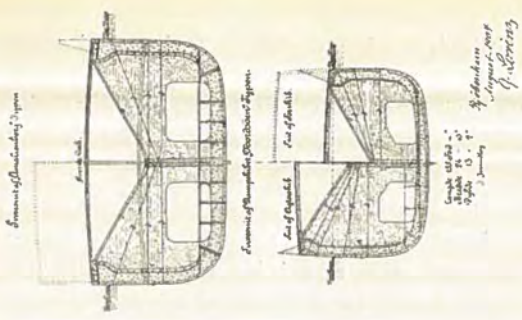

Fig. 1.

Ende uden at faa Vind og Bølger agter ind under selve Anduvningen. De nævnte Herrer, der bestred dette, var ikke særlig fortrolige med Sejladsforhold.

Det var i Erkendelse deraf, at afdøde Professor i Vandbygningsfagene Teller købte sig en større Sejlbaad, som han sejlede omkring med i al Slags Vejr og lærte derved Anduvningsforhold at kende i det smaa, og ved Teori er man istand til at analysere fra Model til større Forhold. En saa omhyggelig Fremgangsmaade er

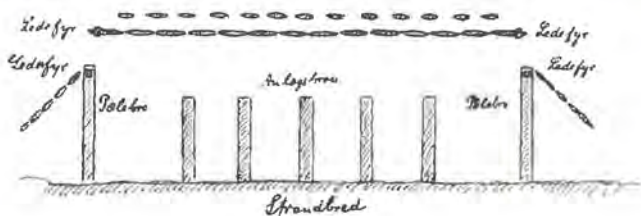

Fig. 2.

nu ikke altid nødvendig, men dog, der forlanges praktisk Erfaring af vore Maskiningeniører, saa i Analogi dermed kunde man maaske af vore Havneingeniører forlange en Prøve vedrørende Manøvrering af en Sejlbaad.

For nogen Tid siden talte Meddeleren med Havnebygmester Lorenz, og vi beklagede, at hans Skib-Monierkonstruktion ikke var kommet til Anvendelse. Vi var endvidere enige om, at Havnen ved Hirtshals, der har kostet saamange Millioner og føvrigt er aldeles udmærket bygget og konstrueret ikke kan anduves i Storme af vestlig Retning! Fiskekuttere med en dygtig Fører ved Røret er noget bedre stillet, fordi de kun er i Kontakt med en Bølge ad Gangen og derfor ikke saa let taber Styret i Havnemundingen. Betragter vi derimod f. Eks. en Damper blot 200 Fod lang, der lige udenfor og i Havnemundingen tildels kan løftes ved 2 Bølger, een ved For- og een ved Agterstavnen, saa vil, naar Forbølgen ruller fra Forstavnen, denne duve

ned, samtidig med at Agterbølgen ruller hen under Skibets Laaringer, løftende Ror og Skrue ud af Vandet, hvorved Styreevnen tabes saaledes, at Skibet næsten uundgaaeligt havarerer mod Havnemolen! Bølgerne i og nær udenfor og inden for Havnemundingen er tilmed langt stejlere og dermed farligere ogsaa for Fiskekuttere end i aabent Hav! Hvor nemlig Havbølger møder Modstand, som ved stillestaaende Vand i et Havnebasin, der taarner de op, saavel som ved Tilbagekastning fra Havnemoler.

Skønt Meddeleren har tilstrækkeligt Kendskab til Havet og til Sejlads for at kunne afgøre, hvad der kan anduves eller ikke, saa talte han for at skaffe anden Autoritet i Sagen med nogle erfarne Sømænd desangaaende: Kommandør Bildsø er en erfaren Sømand, der har ført baade Orlogs-Fartøjer og Koffardiskibe, Lystfartøjer etc., og han erklærede: »Ingen fornuftig Sømand vil vove at anduve Havnen ved Hirtshals og dermed analoge i stormende Kuling fra Vest!» Endvidere erklærede en anden anset Søofficer Kommandør Topsø-Jensen paa Marinens Vegne, »at ingen af vore Søofficerer vilde vove at anduve Hirtshals eller analogt situeret Havn i Storm af vestlig Retning!» Sidst talte Meddeleren med en erfaren Sømand Kaptajn Bonde (den nu afgaaede Havnemester i København), som sagde: »At han hellere vilde holde Søen i 3 Døgn i det mest forrygende Vejr fremfor at anduve Havnen ved Hirtshals eller den anden projekterede Havn ved Hanstholm.

Havnen ved Hirtshals er bygget af Ingeniør Fibiger assisteret af 3 yngre Ingeniører d'Herr. Lunde, Jensen og Börner. Selve Havnen er utvivlsomt et fortrinligt Ingeniørarbejde, ogsaa fremmede Ingeniører mener dette, men Anduvningsforholdene i Storm er saa vanskelige, at kun en Bølgebryder passende beliggende udenfor Hirtshals-Havnens Munding er istand til at redde denne Havn qua Nødhavn, thi en Havn, som ikke kan

anduves i Storm, er jo i Virkeligheden en Parodi! Det bliver altsaa nødvendigt at bygge en saadan Bølgebryder; et Par af nævnte Ingeniører maa rejse over til England og købe deslige udrangerede Skibe, der saa maa bugseres over til Hirtshals-Havnen for der at omdannes til Monierkonstruktioner. Ved kraftig vestlig Vind maa man holde Søen indtil Magsvejr indtræder, saaledes at Havnen kan anduves. Dog kan en Bugserdamper — slæbende et stort letlastet urangeret Skib med mægtig Skrog-Vindfang — anduve Hirtshals Havnen i stivere Kuling end uden et saadant paa Slæb, fordi det ene Fartøj styrer det andet; thi naar Bugsertrossen mellem Slæberens Agterstavn og det slæbtes Forstavn er tothalet (paa Grund af den slæbtes store Vindfang og Bølgvirkningen derpaa, samt Bugserdamperens Trækkevne), saa forstaas, at begge Fartøjers Kurs kan holdes støt mod Vind og Sø, saaledes at man kan sakke gennem Havneaabningen, Bugserdamperen sidst!

Man skulde naturligvis være begyndt med Bølgebryderen og saa bygget Havnen i Læ af samme, hvorved den kunde være bleven langt lettere og billigere. Paa den viste Skitse af en Havn med Bølgebryder af Skibs-Monierkonstruktion bør og behøver den yderste Række aldeles ikke at naa op til Havets Overflade, men kan blive c. 8 Fod derunder ved Gennemsnits Højvande, under stiv vestlig Kuling; der vil da foraarsages Grundbrud (ja endog ved meget større Afstand fra Havoverfladen), de Bølgedannelser, som resterer efter en Passage over 8 Fods Vanddybde, betyder ikke meget og fordeler sig i det Vandstratum, der er vist mellem de 2 Rækker, hvoraf den inderste kan naa op til Havets Overflade ved Gennemsnits Højvande under stivestlig Kuling, en Del Bølgeskulp vil da skylle over og højne Vandstanden en Ubetydelighed mellem Bølgebryderen og Land, forøgende Strømmen noget, hvorved Sanddannelselse hindres!

Ved Jyllands Vestkyst danner Bølgerne mange Steder Revler, ofte 3, og paa den yderste af disse er Vanddybden 9—10 Fod, tilstrækkelig til, i stormende Kuling, at danne Grundbred, slipper et mindre Skib over yderste Revle kan det, som Regel, ligge trygt for sit Anker; i det dybere Vand indenfor yderste Revle; da nemlig det Vand, som er kastet ind over Revlen, ikke kan komme tilbage samme Vej paa Grund af Bølgepresset, saa dannes der Strøm — indenfor Revlen — som river Sand med sig og dyber ud; hvor Revlen stopper fordeles nævnte Strøm. Hvor der findes mellemste og inderste Revle, er Forholdene aldeles analoge.

Det vil forstaas, at en jevn opgaaende Grund eller Revle ikke tilnærmelsesvis destruerer Bølgens Struktur og Energi i samme Grad, som et Klipperev eller en Bølgebryder af Monierskibe; nogen Stenkastning udenfor en saadan Bølgebryder vil dog være heldig, naar Grunden da ikke er særdeles fast! Revledannelserne svinder naturligvis bort indenfor Bølgebryderen, da Aarsagen til deres Dannelselse fjernes! Iøvrigt kan man jo bygge, hvordan man vil indenfor Bølgebryderen! Ved Benyttelse af Pælebroer — qua Anlægskaj — opnaas et ligesom blødere Anlæg end ved en Stenkaj, og førstnævnte stopper ikke Strømmen. Iøvrigt er der en lille Fejl i den viste Skitze, idet Monierskibene skal ligge i omtrent deres egen Længde fra hinanden, saaledes at der ikke kræves flere Skibe til dobbelt end til enkelt Række. Ved Benyttelse af en enkelt Række af Monierskibe bør disse fortrinsvis lægges i Zigzag, fordi Bølgerne derved tvinges til at passere længere Stykker af lavt Vand over Monierskibene. En Bølgebryder udenfor Hirtshals Havnen vil tilmed foraarsage lidt stærkere Strøm udenfor Havnemundingen og derved hindre eventuel Sandophobning i Havnen.

Den nuværende Vandbygningsdirektor Lillelund, der har god Forstand paa Afdvuningsforhold, mener

dog, at den proponerede Bølgebryder udfør Hirtshals Havnen skulde noget længere ud end af mig angivet, og deri har nævnte Ret; men fjernes Bølgebryderen 2000—2200 Fod fra Havnemundingen udefter, saa vil den komme ud paa 6—7 Favne Vand. Der vil da kræves lidt større udrangerede Skibe end omtalte Amalienborgtype, som er 25,5 Fod høj fra Køl til Spardæk; en Type 30 Fod høj fra Køl til Spardæk kan godt lægges ud paa 40 Fods Vand, saaledes at der, naar Monierskibet er sænket, kommer 9—10 Fod Vand over Spærdækket, hvilket som omtalt ikke skader, idet Søen desuagtet brydes tilstrækkeligt; men for at gøres synligt, maa hvert Monierskib være forsynet med 5—6 tykke Master, der maa rage 30—40 Fod op over Havfladen, desuden kan der til de ydre Skibssider være knyttet en Mængde Stolper, som, naar Skibet staar paa Bunden, rager op til Havfladen. Nogle af nævnte Stolper — til den Side af Monierskibet, som vender ud mod Havet — bør endvidere føres ned til lidt under Niveau med Kølen, for først at kunne tage Grunden, medens Skibets ydre Kimming endnu er i nogen Afstand derfra; da Skibet — under Sænkningen tildels har tabt sin Stabilitet — maa det ledes, saaledes at det vender den højeste Side udefter, hældende svagt indefter mod Land, hvilende paa Køl og indre Kimming. Et passende Antal mindre Stolper der, som nævnt, naar op til Havets Overflade, vil endydeligere piske den fra Braadet overskydende Vandmasse til Skum. Hvis man straks var begyndt med Bølgebryderen, behøvede denne kun at være anbragt c. 300 Fod længere fra Land end den nuværende Havnemunding, og gøres Bølgebryderen c. 4000 Fod lang, kan man indenfor nøjes med Kajer bygget som Pælebroer.

Til Slutning skal vi kun rekapitulere et Par Hovedpunkter: Flere Steder spores ligesom en Strømkæntring, idet adskillige nu mener, at Barrierer ude i Havet pa-

rallelt med og tæt ved Kysten vil trække Pynt ud og som omtalt beskytte Kysten bedre end Høfder, hvis Materiale maaske dog nok lod sig lejre parallelt med Land til begge Sider af Høfdehovedet. Det er kun, naar Barrieren lægges indenfor Havstokstrømmen, at den trækker Pynt ud; kommer den udenfor Havstokstrømmen, qua Bølgebrydere, kan man endog, ved at holde den under Vandfladen, skabe forøget Strøm indenfor, som omtalt. Ved Tisvilde byggede man engang en Mole til Anlæg og Læ for Baade og mindre Ankerliggere, men den blev ikke lagt tilstrækkeligt langt udenfor Havstokstrømmen, og Resultatet blev da, at den trak Pynt ud og blev ganske landfast med Stranden.

Paa Sjællands Nordøst-Kyst har Høfderne aldeles ikke nævneværdigt skærmet Landet! Men for et Par Aar siden strandede en mindre Skonnert (omtrent 100 Tons Displacement) c. 1,2 Fjerdingsvej nord for Kronborg mellem 2 Høfder og ganske lidt uden for disses Hoveder, hvor der vel var c. 6 Fod Vand, da den straudede. I Løbet af et Par Maaneder var Skonnerten i landfast Forbindelse med Land, og der var dannet Land omtrent fra Høfdemidte til Høfdemidte, Meddeleren kunde spadserere paa tørt Land eller Sand fra Skonnertens Forstavn til dens Agterstavn, medens der endnu var Vand mellem nævnte Stavne og til Høfdehovederne. Da tilmed en saaden Sandmasse eller Sanddannelse ikke ender i en brat Skrænt, saa var der omtrent kun 1 Fods Vanddybde paa den ydre Side af Skonnerten og vel c. 3 Fods Vanddybde ved Høfdehovederne, hvor der vel ellers var c. 5 Fod (saa vidt erindres). Skonnerten blev imidlertid fjernet, hvorefter Søen selv fjernede den indvundne Sandmasse, saaledes at der nu atter er 5—6 Fod Vand, hvor Skonnerten strandede.

Det skal bemærkes, at et Skibsskrog næsten altid stiller sig paa tværs af Vind og Bølger, naar det overlades til sig selv (noget enhver Sømand ved), thi for-

drister Forpart eller Agterpart sig blot et Øjeblik op mod Vinden, saa rykkes Trykcentret (baade for Vind og Bølger) samme Vej og driver nævnte tilbage, indtil Skroget atter er vinkelret paa Vind og Bølger! Er Skibsskroget derimod i Besiddelse af stor Styrlastighed (meget større Dybgaaende agter end for), saa kan det nok bringes til at drive for Vinden med specielt en høj Forstavn forrest. Men har Skibsskroget ingen Styrlastighed og sørger man for (eventuelt ved et lille ekstra Vindfang) at mæge det saaledes, at Vindtrykket paa Skibsskroget (uden Master) er omtrent ens for og agter, saa er det absolut tvunget til at stille sig vinkelret mod Vind og Bølger! Man behøver derfor blot at bugserede de udrangerede mindre Skibsskrog (af Træ eller Staal), som skal benyttes til Landvinding, i Havn for Eksempel ved Hirtshals og foreløbig forstærke disse med en indre Monierkonstruktion, samt en Omsurring for og agter, for eventuel Befæstigelse af Taljer; saaledes udstyrede og naar det blæser stormende fra vestlig Retning, tages de paa Slæb hen til, hvor de skal benyttes, Bugsertrossen ved Skrogets Forstavn kastes los ved et Slipstik, hvorefter Vind og Bølger nok selv skal besørge Skroget sideværts ind paa den inderste Revle!

Heldigst er det, ifald Skroget naar ind lige over inderste Revle, men mest sandsynligt bliver det liggende uden for Revlens Top, hvor man saa maa lade det blive indtil næste stormende Vest, med tilsvarende Højvande (c. 14 Dage eller 3 Uger), hvor man da, eventuelt ogsaa ved Brug af Taljer, bringer Skroget hen paa Revlens Inderside og hældende indefter mod Land. I den Stilling kan Skroget meget godt (ligesom omtalte Lepanto) komme af sig selv, men derpaa kan man dog ikke altid stole.

Men man kan derimod have erfaringsmæssig Tillid til at vinde Land, først ved at Skroget trækker Pynt ud,

og dernæst til, at Basis for denne Pynt breder sig henved et Par Tusind Fod til hver Side.

Endnu engang henvises til den kostbare og meget betydningsfulde Havn ved Hirtshals, endog sammes Munding ligger aldeles fortrinligt for at kunne beskyttes ved en Bølgebryder, saaledes at den bliver anduvelig under alle Forhold, og Sørejsen fra det sydlige Norge til nævnte Havn bliver kun c. 4.7 Timer med en 12 Knobs Damper. Ved Hanstholm med de rige Fiskebanker tæt udenfor behøves kun en Bølgebryder med Anlægskajer indenfor.

Marinen paa Rigsdagen.

Ved Kommandørkaptajn Gad.

Under Finanslovens 1. Behandling er der faldet følgende Bemærkninger vedrørende Afrustningsforslaget m. m.:

^{4/11-24.} *Ulrichsen* (K.) betragter Afrustningsforslaget som en Konsekvens af det Arbejde, der i de senere Aar er bleven gjort for at ødelægge Hær og Flaade. Militærordningen af 1922 er et meget langt Skridt i den Retning, idet selv Søværnet, som jo altid har mødt mere Interesse paa Rigsdagen end Hæren, blev mishandlet paa forskellig Maade. Navnlig gik det ud over Marinens Teknikere og Marineingeniørerne, som blev berøvet den Ligestilling med Søofficererne, som de havde opnået i 1909. Flytningen af Fyr- og Vagervæsenet fra Marineministeriet til en anden Administration savner enhver Begrundelse.

Ordningen af Kommandofølgen i Hæren er en Bestemmelse af en yderst farlig Karakter, idet man tager en Klasse med en bestemt Uddannelse op paa Højde med en anden Klasse med en Uddannelse, der har et helt andet Sigte.

Og hvorfor kun dette i de militære Ministerier? Hvorfor saa ikke give Kotorassistenter og Bude i de forskellige Ministerier Rang med Fuldmægtige og Kontorchefer.

^{4/11-24.} *Rode* (R.) I Anledning af mine Udtalelser om det ærede Medlem Hr. N. Neergaards Bemærkninger angaaende Muligheden for en stærk Nedgang i Militærudgifterne — i hvilke Udtalelser jeg sagde, at jeg troede, at han her stod noget til højre for Centrum i sit Parti — udviklede det ærede Medlem, at hans Parti stod ganske enigt om forskellige Ting: om at afvente Afrustningskonferencen og om et stærkt Ønske om at komme til en Nedrustning, en betragtelig Nedgang i Militærudgifterne. Og han tilføjede, at det, han tidligere havde sagt, paa ingen Maade var saaledes at forstaa, at han kun kunde tænke sig et saadant Skridt foretaget, naar det skete samtidig i andre Lande, han havde intet imod, at Danmark ogsaa var førende i en saadan Sag. Det glæder mig, at disse nye Udtalelser (*Kragh*: Det sagde han ikke noget om) Jeg har haft Lejlighed til at læse det stenografiske Referat af denne Del af Talen. Det ærede Medlem vil selv ikke underkende, at han sagde dette. Der var selvfølgelig ikke Tale om Afrustning, men om at gaa foran i en stærk Nedrustning. Han havde intet som helst imod dette. (*Kragh*: Det sagde han ikke). Det

sagde han. Jeg har haft den maaske af tilfældige Grunde forholdsvis begunstigede Stilling, idet jeg har læst Udtalelsen. (Afbrydelse). Det er bedre at læse end at høre, for man kan undertiden have sit Øre lukket, naar der siges noget, men man kan ikke undgaa at læse, hvad der er skrevet. (Afbrydelse). Hvis ærede Medlemmer vil høre et Øjeblik videre, vil de give mig Ret. For det ærede Medlem fortsatte: Saadan har jeg ogsaa ment en Gang før, vi gik i Spidsen en Gang før, nemlig da vi gennemførte den store Nedskæring, som hans Parti gennemførte i 1922. Der var et utvivlsomt Ønske i disse Udtalelser om, at hans Ord ikke skulde forstaaes saaledes, at alle Lande i Verden skulde være enige, for at Danmark skulde gøre noget, men at man ogsaa i Danmark, naar man havde set Afrustningskonferencen og set, hvorledes Stillingen var der, godt kunde komme til at gaa stærkt fremad i denne Sag. Heri et: ikke afhængig af andre Staters Stilling. Der bruges udtrykkelig Udtrykket: gaa foran. Jeg for mit Vedkommende tror ikke, at ærede Medlemmer skal afsvække denne Udtalelse af det ærede Medlem Hr. N. Neergaard, for jeg betragter den som Udtryk for, at han paa enhver Maade har ønsket at fastslaa, at han ikke staar til højre for Centrum af sit Parti, men midt i dette. Og det er jo bedst, naar man ønsker at føre sit Partis Front fremad ubrudt. Derfor var jeg tilfreds med den Udtalelse, der er fremkommet, som giver mig Lejlighed til at sige, at min Placering af ham altsaa ikke har været rigtig. Men derimod vendte det ærede Medlem Hr. N. Neergaard sig selvfølgelig stærkt imod Afrustningsforslaget og brugte mange Udtalelser om dette, som forekommer mig urimelige. Han siger, at dette Afrustningsforslags Fremsættelse har skabt en ugunstig Mening om Danmark i vide Kredse. Ja, selvfølgelig har det skabt en ugunstig Mening om Danmark i visse Kredse, og de er maaske udbredt i forskellige Lande, men sandelig har ogsaa et Forslag fra Danmarks Side, som tilsigter at gaa fremad i den Aand, som Versaillestraktatens Paabud indeholder, skabt en gunstig Mening om Danmark i meget vide Kredse. De ærede Medlemmer, som ryster paa Hovedet skulde ikke blot lytte til nationalistiske Røster i andre Lande.

Dernæst siger det ærede Medlem Hr. N. Neergaard, at det er en underlig Stilling at indtage, at man først gør sig evneløs, og naar man har gjort sig evneløs, saa siger man, at man skal gerne loyalt opfylde sine Forpligtelser — thi man kan jo intet. Det ærede Medlem husker ikke paa, hvad det er for en Tilstand, Versaillestraktaten har skabt i Verden, eftersom der er fire Stater — hvoraf de tre er Medlemmer af Folkeforbundet —, der ved Versaillestraktaten er gjort evneløse i denne Forstand, og om hvilke man ikke desto mindre forventer, at de skal opfylde Forpligtelser. Altsaa, Versailles-

traktaten er bygget paa visse Forpligtelser, som kan opfyldes af Ungarn, af Østrig, af Bulgarien, der er Medlemmer af Folkeforbundet, og som vil kunne opfyldes af Tyskland, alle Lande, der er afrustede, for nogles Vedkommende endogsaa under det Maal, som den nuværende Regerings Forslag tilstræber. Derfor, den Udtalelse, det ærede Medlem Hr. N. Neergaard citerede af det ærede Medlem Hr. Moltesen, om, at det naturlige Spørgsmaal, der rejste sig nede i Genève, da man hørte Talen om, at Danmark vilde opgive sit krigsmæssige Udstyr: Hvem skal udfylde Hullet? England, eller hvem andre — den hviler paa en ganske fejlagtig Opfattelse af, hvad der er skabt gennem Folkenes Forbund. Saadanne Udtalelser hviler paa den Opfattelse, at Folkeforbundet er et Instrument i Sejrherrenes Haand, et Instrument, som skal passe paa de besejrede. Men vi er ikke gaaet ind i Folkeforbundet som et Instrument i Sejrherrenes Haand, vi er gaaet ind i Folkeforbundet som noget helt andet, som en Nydannelse i Europa, hvorunder de besejrede og Sejrherrene skal leve fredeligt sammen og skabe en bedre Tilstand i Europa. Derfor beklager jeg ogsaa i allerhøjeste Grad de Udtalelser, hvormed det ærede Medlem Hr. Moltesen sluttede, at man ved at afføre sig krigsmæssigt Udstyr gjorde sig til en Eunukstat. Ved en saadan Udtalelse beskylder det ærede Medlem Versaillestraktatens Ophavsmand for at have lemlæstet og gjort til Eunukstater Tyskland, Ungarn, Bulgarien og Østrig. Og dernæst, tror det ærede Medlem virkelig at kunne sige i vor Tid, at Krigsvæsenet er Tegn paa Liv, et Organ til Liv for Folkene og Verden? Det er en Spire til Død i den nye Tid. Det er underligt, at det ærede Medlem Hr. Moltesen ikke, da han kom med denne sin Slutningsudtalelse om, at han vilde gerne dø for det gamle Danmark, men han vilde ikke kunne udholde at leve i et nyt, afrustet Danmark, det er underligt, siger jeg, at det ærede Medlem ikke standsede allerede ved Begyndelsen af denne Sætning, fordi ligesom et Ekko af en gammel Stemme lød for hans Øren. Thi denne Udtalelse har jo lydt en Gang før her i Danmark. Hvem er det, der en Gang før har sagt dette, at han vilde gerne dø for det gamle Danmark, men han kunde ikke udholde at leve i det? Det har General Bahnson; da han vendte sig mod Venstres Militærpolitik, da sagde han: Gennemfører man Nedlæggelsen af Københavns Befæstning, saa forlader jeg Landet! Det ærede Medlem Hr. Moltesen var endogsaa tilbøjelig til at gaa endnu videre, det synes jo, som om det ærede Medlem ligefrem vilde forlade Livet, hvis man nu gik over til en ny Ordning. Jeg tror med Hensyn til hele denne Sag, at man ikke skulde smæde Bestræbelserne for at tilvejebringe en anden Ordning med saadanne Ord som «Eunukstat» eller «Fledføring», Ord, der er i den Grad stridende mod det

Værk, som forsøget opbygget i Genève. Jeg ønsker ikke, at de Mænd, der ønsker noget andet eller frygter noget andet — naar deres Opfattelse da er Udtryk for en ærlig Overbevisning —, skal smædes med nogen Art af Smædeord for den Tilstand eller den Organisation, de søger skabt i Landet. Derfor skulde de heller ikke gore overfor andre.

^{5/11-24.} *Axel Møller* (K.) sluttede sig til Neergaards Kritik af den underlige Jura, som siger, at naar vi blot nedlægger vort Militær, saa forsvinder vore militære Pligter. Man maa tværtimod slutte omvendt: Naar vi har de og de Pligter, maa vi have de dertil svarende Midler.

Under Forhandlingerne i Haag i 1907 blev der fra Hollands Side fremsat et Forslag, som lød saaledes: «Hvis en neutral Stat for at opfylde de Pligter, dens Neutralitet paalægger den, nødes til at gribe til Vaaben, skal dette Faktum ikke anses som en fjendtlig Handling fra dets Side». Fra belgisk Side blev der svaret, at dette Forslag var oveflødig idet: «Det er klart, at naar en neutral Stat har Rettigheder og Forpligtelser at udøve og opfylde, maa den have de dertil fornødne Midler».

Det passer ikke, at Røde henviser til Analogien med Centralmagterne, idet deres Nedrustning er paatvunget og desuden er der dog tilladt dem en Styrke med militær Udrustning, hvorimod vort Vagtkorps med Hensyn til Neutralitetspligterne lige saa godt kunde udrustes med Hyldbøsser eller Patteflasker.

Det er en fuldkommen Misforstaaelse at tro, at Konferencen kun forlanger, at vi skal konstatere vor Neutralitet — vi skal forhindre Krænkelser af vor Neutralitet. Sammenligningen med Luxemburg, Panama og Costa-Rica er fuldkommen hen i Vejret.

Hvad betyder en isoleret Afrustning? Større Sikkerhed, siger vore Modstandere. Ja for at blive Krigsskueplads for den næste Krig, som berører vore Farvande.

1. Behandling af Forslag til Lov om Afrustning.

^{10/11-24.} *J. P. Larsen* (S.) hævder at Afrustningsforslaget ikke er et Agitationsnummer, men et ærligt ment Forslag, som har sin Tilslutning i Folket, hvad der sikkert ogsaa vil vise sig, saafremt det skulde komme til en Folkeafstemning. Det er «Folket» der bærer Krigens Lidelser — Invaliderne er Smaafolkene — de Herrer paa Toppen skal nok hytte sig. Taleren erindrer om 64, da der var bibragt Folket den Tro, at Hæren var stærk, og at Dannevirke kunde holdes. Dernæst 80'ernes Fæstningsrummel, da det galdt om at bevise, at et befæstet København var det eneste saliggørende. Og nu endelig Ordningen af 1922 — alle er enige om, at den ikke duer — men

er dyr. Det kan blive endnu dyrere for Landet, om man faar Løv til at lulle Folk ind i den Tro, at vi har et effektivt Forsvar.

Det er vor faste Tro, at det foreslaaede Vagtskorps og Statsmarine er tilstrækkeligt til politimæssig Værn af vore Kyster. Dem, der mener, at dette Vagtskorps kan blive en Fare for Borgerne, er dem, der frygter for egne Rygstykker — men enten det gælder Konservative eller Kommuniste som Urostiftere vil Korpset altid kun anvendes af den lovlige siddende Regering.

^{18/11-24.} *Brorson* (V.) efter en historisk Oversigt over neutrals Landes Optræden ved forskellige Lejligheder samt Omtale af Forsvarsordningen af 1909 udtalte han:

Naar jeg nu et Øjeblik skal dvæle ved Ordningen af 1909 og ser, hvad Oppositionen, det vil sige de nuværende Regeringspartier, havde at udtale, da vi gennemførte denne Ordning, er det akkurat det samme, som blev sagt om Ordningen af 1922. Ingen i Befolkningen havde Tillid til den, den var en stor Fare for Danmark, den kunde bringe vort Land i Ulykke — akkurat de samme Toner, akkurat de samme Udtryk, som vi har hørt nu, efter at Ordningen af 1922 er blevet gennemført. Verden var paa det Tidspunkt i høj Grad i Uro, og vi havde den ene udenrigspolitiske Affære efter den anden; der var naturligvis ogsaa mange andre Ting at lægge Mærke til paa det Tidspunkt, f. Eks. den tyske Kejsers Taler, alene deri havde man et levende Vidnesbyrd om den Nervøsitet, den prægede Tiden storpolitisk. Vore ledende Mænd paa pegede netop i 1909, da Forslaget kom frem for den danske Rigsdag, hvilke Farer der eventuelt i de kommende Tider kunde opstaa, hele den internationale Atmosfære var i høj Grad lummer, og fra de Pladser, hvorpaa de stod, kunde de se adskillige Ting. Vi blev haanet for disse Udtalelser. Jeg vil minde om, at af det nuværende Regeringsparti blev der sagt: Maa vi faa noget bestemt at vide! Det var naturligvis umuligt baade for den daværende Konseilspræsident og for Udenrigsministeren at paapege ganske bestemte Ting, hele Atmosfæren var i Virkeligheden af den Beskaaffenhed, at det til Tider saa meget truende ud for Verdens Fremtid. Det vilde de Herrer imidlertid ikke høre noget om den Gang, de var meget overlegne og fortalte os den ene Gang efter den anden, at vi ingenting kunde se, og jeg nævner, at 14 Dage før Verdenskrigen udbrød, udtalte den radikale Statsminister i sin Valgkreds, at der var ingen Sandsynlighed for Verdenskrig, Nationerne kom hinanden nærmere og nærmere — ja, jeg retter ingen Bebrejdelse mod det ærede Medlem Hr. Zahle, men vi kan allsaa se, hvorledes disse Herrer, som mente, at de var de bedst orienterede, dog tog fejl. Derfor er det, vi mener, at vi maa anmode om, at de to Regeringspartier viser lidt Beskedenhed, for

de har taget saa grundigt fejl som nogen, da de netop vilde vise os Vej og stille Horoskoper med Hensyn til Fremtiden. Det er kun det, vi forlanger af dem. Vi kan sige, at desværre tog de fejl, men de skal blot være en lille Smule beskedne og ikke tro, at de er — og det kommer saa tidt frem — de eneste, der i Virkeligheden kan vise Vejen og sige noget om, hvorledes Fremtiden vil komme til at ligge. Nej, vi er fælles om dette, at ingen af os kan løfte en Flig af det Forhæng, der fører ind til Fremtidens Land. Men det var i alt Fald vore Folk, det var vore Førere, der desværre havde Ret i deres Opfattelse af, at det saa truende ud i Europa i Aarene omkring 1909.

I 1914 ved Verdenskrigens Udbrud havde vi altsaa Ordningen af 1909, og denne Ordning havde staaet sin Prøve, vi havde det, vi havde Brug for. Jeg nævner her f. Eks. Miner og Skibe til at føre Kontrol med vore Farvande. Der var visse Mangler — det er særlig blevet fremhævet af den tidligere radikale Forsvarsminister Hr. P. Munch —, da vi stod ved Verdenskrigens Udbrud i 1914. Ja, hvilken Ordning har ikke Mangler, og særlig naar der er Tale om en Forsvarsordning i et Land, hvor vi kun har den ene Opgave at værgе vor Neutralitet? Der er jo ikke Tale om, at vi spekulerer paa at gaa udenfor Landets Grænser. Mon der saa ikke overalt vilde vise sig visse Mangler, som altsaa Tilfældet var i 1914, da der manglede forskellige Ting, Materiel, Geværer og Ammunition? Det ærede Medlem Hr. P. Munch har i den Henseende rettet Bebrejdelser imod os, men hvis nu disse Forslag ikke bliver vedtaget af denne Rigsdag, hvad jeg for mit Vedkommende er aldeles overbevist om, har vi jo allerede faaet at vide af Forsvarsministeren, at der skal fremsættes Forslag paa Finansloven. Jeg ved ikke, hvad disse Forslag gaar ud paa, men mon de ikke skal gaa i Retning af at sabotere Lovene af 1922? Man staaer nu her og bebrejder os, at der var Mangler ved Ordningen i 1914, og saa stiller man i Udsigt, at man, hvis man ikke kan faa sin Villie igennem paa regulær Vis igennem Lovgivning, vil sabotere Ordningen af 1922, saaledes at den paa den Maade kan blive aldeles ubrugelig i det Øjeblik, den, hvad jeg naturligvis ikke haaber, eventuelt skulde bruges. De Herrer maa være lidt logiske, det er det, vi forlanger af dem. Naar de kritiserer os, fordi der var Mangler i 1914, kan de ikke nu begynde at sabotere Lovene af 1922, saa de bliver fuldstændig umulige.

Det var altsaa heldigt, at vi fik den Ordning gennemført i 1909, at vi havde Skibe og Miner. Jeg skal ikke komme ind paa den store Debat, vi havde om Minespørgsmaalet, da Forsvarslovene af 1922 var til Behandling, men det er i alt Fald givet, at hvis vi

paa det Tidspunkt havde været afrustet, havde haft den Ordning, som de Herrer nu vil søge af gennemføre, vilde vi ingen Miner have haft, og da har vi næsten Vished for, at vor Neutralitet vilde være blevet krænket, at Danmark med andre Ord var draget med ind i Krigen. Det maa de Herrer huske. Vi har fra forskellig Side, saaledes fra den tyske Militærledelses Side, Udtalelser, der gaar i Retning af, at hvis Danmark ikke havde udlagt Miner og i det hele ikke havde haft et Forsvar, havde man fra tysk Side været nødt til selv at foretage denne Aktion. Der er den allerstørste Sandsynlighed for, at vor Neutralitet paa det Tidspunkt var blevet krænket, hvis vi havde afrustet. Og jeg tror, at hvis vor Neutralitet var blevet krænket, vilde det have været et meget stort Spørgsmaal, om vi overhovedet havde faaet Sønderjylland tilbage. Tror man, at der hos de Magter, der maatte lide og bløde, hvis unge Mænd i Millionvis var segnet eller blevet Invalider netop for at bekæmpe den tyske Militarisme, vilde have været stor Medlidenhed for et Folk og et Land, der ikke havde gjort det fjerneste for at værne sin neutrale Stilling?

Det ærede Medlem Hr. P. Munch har, som jeg allerede har sagt, udtalt sig om de forskellige Mængder ved Ordningen i 1914, men som Forsvarsminister, som den Mand, der havde Ansvaret i Alvorrens Stund, udbyggede han Ordningen af 1909, han gik bort fra Teorien »de Midler, hvorover vi raader«. Det er ellers stadig det, vi hører fremført. Man siger: Vi har ikke nogen anden Pligt end at anvende de Midler, vi raader over, de være smaa eller saa godt som ingenting, det spiller ingen Rolle, det er blot de Midler vi raader over. Det gik det ærede Medlem bort fra i 1914 og udbyggede Forsvarsordningen af 1909. Store og betydningsfulde Armeringsarbejder blev sat i Gang, alle Skibe blev naturligvis udrustet, og vi ved, at der var Snese, ja, Hundreder af Millioner, der under Verdenskrigen gik med til denne Udbygning af Forsvarsordningen af 1909. Mange Hundrede Miner blev udlagt, ikke alene i Store Bælt, men omkring ved vore Kyster.

Der er en Udtalelse, der fremsættes i Forbindelse med dette, at Ordningen af 1909 var ubrugelig — Socialdemokraternes Ordfører var inde paa det, og Forsvarsministeren har ogsaa været inde paa det i sin Forelæggelsestale —, nemlig at de øverstkommanderende, den kommanderende Admiral og den kommanderende General, ved Krigens Udbrud har erklæret, at Ordningen var af den Beskaffenhed, at vi ikke kunde værne vor Neutralitet, fremmede Skibe kunde lægge sig i Køge Bugt og beskyde Hovedstaden, vi kunde i det hele taget kun i ganske kort Tid sætte os til Modværge overfor Landgang af fremmede Styrker paa vore Kyster. Den højt-

ærede Forsvarsminister er med Hensyn til disse Udtalelser paa det stærkeste og skarpeste blevet tilbagevist af den militære Sagkundskab. Vi maa nemlig forstaa de Udtalelser, som de øverste Officerer fremsatte paa den Tid, paa den Maade, at de jo havde mange forskellige Ting, de maatte kræve gjort, for at vi kunne yde et saa effektivt Forsvar som muligt, vi maatte have Miner udlagt i Køge Bugt, vi maatte sætte Kraft paa, for at vore Undervandsbaade kunde blive parate til Brug. Og vi ved fra den kommanderende General, at han var af den Anskuelse, at den Sikringsstyrke, vi paa det Tidspunkt havde, ikke var tilstrækkelig, naar vi virkelig skulde afværge en Landgang paa vore Kyster. Det maa man dog tage med for at give disse Folk en *fair* Behandling og for rigtig at forstaa, hvad de har ment med deres Udtalelser. De mente altsaa, at der skulde sættes flere forskellige Ting i Værk, for at vi overhovedet kunde baade forsvare Hovedstaden og hindre en Landgang paa vore Kyster, særlig her paa Sjælland,

Hvis man ikke havde den Opfattelse, at der, efterhaanden som vi fik disse Miner lagt ud i Køge Bugt, og fik de forskellige Forhold bragt i Orden, var Betingelser for et Forsvar ikke alene af Hovedstaden, men ogsaa af Terrænet her omkring, hvad Mening var der saa i Tune Stillingen? Hvis det ærede Medlem Hr. P. Munch som Forsvarsminister havde den Opfattelse, at Skibe under hele Krigsperioden kunde ligge i Køge Bugt og beskyde Hovedstaden, uden at vi kunde gøre noget, hvad Mening var der saa i at komme her til Rigsdagen og anmode om denne Tune Stilling, som gik fra Køge Bugt til Roskilde Fjord, og som skulde være et Støttepunkt for Hæren? Nej, saa blev det hele jo komplet meningsløst. Det har netop været Meningen fra de kommanderendes Side, at der var Mulighed for et Forsvar, naar alle Midler blev taget i Brug.

Det, der særlig kom frem fra Ordførerens Side her og fra Forsvarsministerens Side i hans Forelæggelsestale, og som overalt kommer frem, hvor Socialdemokrater taler om vort Forsvar, er det, at vi ingen Verdens Ting kan gøre, vi magter intet, vi er ganske afmægtige. Jeg vil heroverfor gerne bl. a. henvise til Udtalelser, der er kommet frem i Folketingsmand H. P. Hanssens Dagbøger. Jeg vil antage, at baade Forsvarsministeren og adskillige andre har sat sig ind i disse fortræffelige Dagbøger, og hvis man læser disse Bøger omhyggelig igennem, vil man den ene Gang efter den anden faa det Indtryk, at det har ingenlunde været Tyskland lige gyldigt, om de fik de skandinaviske Lande, om det fik Danmark, om det fik Holland til Fjender. Det har ingenlunde været Tyskland lige gyldigt, det havde nok at gøre, og det vilde nødigt have en Front her mod Nord, mod de skandinaviske Lande, mod Holland.

Jeg skal citere en Udtalelse af den daværende Statssekretær Zimmermann. Han siger et Sted: Det er ikke ønskeligt, at vi gør de neutrale Stater Indrømmelser, men vi har mere end Fjender nok, og han siger et andet Sted: Vi maa søge at holde de neutrale Magter i god Stemning, hvis jeg ikke kunde det, vilde jeg ikke staa her, vi taaler ikke flere Fjender. Det viser sig altsaa, at denne Mand netop ser, at der alligevel er nogen Risiko, noget ubehageligt med alle de Fjender, Tyskland havde, at udvide Kredsen af dets Fjender, saa at den kom til at omfatte ogsaa de skandinaviske Lande eller Holland. Det er altsaa det stik modsatte af det, de Herrer docerer. Et afrustet Danmark kunde man trygt have behandlet, som man havde Lyst til, og det er, som sagt, saaledes, at et Land, der svigter sine neutrale Pligter, har overhovedet ingen Venner.

Naar jeg gennemgaar alt dette, har jeg Lov til at paastaa, at Forsvarslovene af 1909 har staaet deres Prøve under Verdenskrigen.

Efter de dybe Saar, som Krigen havde slaet, haabede vi alle — det var ikke alene et Haab, der var fremme i de krigsførende Lande, det var ogsaa fremme i de neutrale Lande, ogsaa her i Danmark — paa en ny verdenspolitisk Tankegang hos de Mænd, der nu skulde føre an i Tiden efter Krigen. Og Forløsningen kom i særlig Grad ved de Udtalelser, der blev fremsat, og de Taler, der blev holdt af de amerikanske Fristaters Præsident, Wilson. Han talte de Følelser og Stemninger, der besjælede Millioner af Mennesker, ikke alene i de krigsførende Lande, men i lige saa høj Grad i de neutrale, ogsaa her i Danmark. Det var Udtalelser som enhver sundtænkende Mand og Kvinde kunde forstaa, og man havde Indtrykket af, at det var et nyt Statsmandssynspunkt, der her fremslød. Jeg ved udmærket godt, at Hr. Wilson maatte døje uhyre meget, da han var her i Europa og skulde forhandle, og senere, da han kom tilbage til Amerika; men jeg tror for mit Vedkommene, at han, ikke mindst naar vi har fjernet os noget fra den Tid, hvori vi har levet de sidste Aar, vil komme til at staa som en stor og lysende Skikkelse i Verdenshistorien, netop fordi han fremsatte de Tanker, som vi alle sammen nærrede i det store, menige Folk Landene over, at det var en ny Verden, vi maatte ind i, og nye Teorier, vi maatte hylde i Stedet for de gamle.

Og i alt Fald hans Kongstanke om en Forening af Staterne blev jo virkeliggjort, da Nationernes Forbund blev dannet. Det var i Sandhed et nyt Arbejde, som nu skulde tages op, hvor Fællesfølelsen mellem Staterne i stedse mere udpræget Grad maatte gøre sig gældende. Ubrydelig Solidaritet — husk det, højtærede Forsvarsminister og højtærede Regering! —, ubrydelig Solidaritet maa der være mellem de Magter, som tilsammen udgør Folkenes Forbund,

om Arbejdet indenfor denne Forening skal lykkes, det kan ikke nytte, at en enkelt Stat mener at kunne gaa sine egne Veje uden Hensyn til andre. Det maa være nogenlunde paa Linie og nogenlunde i Fællesskab og helst i saa høj Grad som muligt, om dette Arbejde dernede virkelig skal kunne lykkes.

Efter at vi nu efter Verdenskrigen havde faaet en ny udenrigspolitisk Verdenssituation med Dannelsen af Folkenes Forbund, og efter at hele Spørgsmaalet om Forsvarssagen var behandlet i en Forsvarskommission, var det, man i 1922 gennemførte en Nyordning, og det, der var retningsgivende for os, der stod i Venstre, var naturligvis, som i 1909, Haagerkonventionens forskellige Bestemmelser og Folkeforbundspagtens forskellige Bestemmelser, som vi maatte tage Hensyn til. Det var en betydelig Nedgang i Udgifterne, der blev Resultatet af de Forhandlinger, som førte til Loven af 1922. Jeg behøver ikke at repetere for det høje Ting, hvad der gentagende er kommet frem om Ordningen af 1922 i Sammenligning med den tidligere. Man kan næsten sige, at netop for at faa den mest økonomiske Ordning gennemførte man en Ordning, hvorved i alt Fald over en Trediedel, næsten Halvdelen, af Liniebefalingsmændene erstattedes med Reservebefalingsmænd, og vi littede ogsaa de personlige Byrder, idet der er Tale om en Nedgang i det Antal Dage, de værnepligtige skal tjene, med ca. 1 Million. Vi behøver altsaa ikke her at staa og manøvrere med Tal i det uendelige, enhver vil efter disse faa Oplysninger kunne forstaa, at der er en meget betydelig Forskel paa Ordningen af 1909 og Ordningen af 1922. Men samtidig dermed — og det var naturligvis ogsaa noget, vi i høj Grad havde Opmærksomheden henvendt paa — maatte vi ogsaa ved den nye Ordning tage Hensyn til de Erfaringer, der var gjort under Verdenskrigen, og det var det, der resulterede i, at f. Eks. Artilleriet blev betydeligt udvidet, og at vi fik Maskingeværer — og i det hele taget vil blive saa godt forsynet med Maskingeværer, som nogen Hær overhovedet er —, at vi tog et Spørgsmaal som Flyvæsenet op og fik afsat en Bevilling til et Flyverkorps.

Jeg maa derfor bestemt protestere, naar man her fra radikal og socialdemokratisk Side stadig fremsætter Udtalelser om, at Ordningen af 1922 er en ren Karikatur. Det er den aldeles ikke, men den er en mere tidssvarende og samtidig billigere Ordning end den lemlæstede Ordning, vi gik bort fra. Jeg er sikker paa, at den kommanderende General og Generalstabschefen vil underskrive disse Udtalelser.

Danmark er et af de Lande, ja, jeg vil antage, man kan sige, at Danmark er det Land, der under den nye udenrigspolitiske Situa-

tion er gaaet i Spidsen med nogen Reduktion af Forsvarsudgifterne. Naar man ser paa de andre Lande — og det er naturligvis i særlig Grad de smaa Lande, man her maa drage Sammenligning med —, saa er der kun eet Land, nemlig Norge, der har en billigere Ordning. Lad os tage Norge, Sverige, Finland, Holland og Svejts, det kan maaske have nogen Interesse blot at høre nogle enkelte Tal for den Rekrutstyrke, der uddannes i disse Landes Hære. I Danmark er det efter den nye Ordning ca. 8 500, i Sverige er det 26 000 — det er ogsaa et større Land, men forholdsvis er det en meget større Styrke —, i Norge 17 000 — naar Ordningen i Norge dog er billigere end Danmarks, er det paa Grund af den meget korte Tjenestetid, de har indført —, i Finland, et Land med Danmarks Indbyggerantal, 21 000, i Holland 19 500 og i Svejts 21 000. Man kan ogsaa stille det op paa en anden Maade og se, hvor meget Militæruddgifterne andrager i Forhold til hele Budgettet i de forskellige Lande, og der viser det sig, at kun eet af disse Lande, Norge, er under Danmark, ellers har de andre forholdsvis meget større Militæruddgifter end vi.

Vi har altsaa Lov til at sige, at af de smaa Lande er Danmark gaaet i Spidsen med Nedsættelse af Militæruddgifter. Det, vi har naaet ved den Ordning, er det, man nu skal til at begynde paa i de andre smaa Lande. Spørgsmaalet er brændende rundt omkring. Forsvarssagen er et af de Spørgsmaal, vel det vigtigste Spørgsmaal, den nuværende socialdemokratiske Regering i Sverige skal tage op til Løsning, og vi ved, at den nuværende Regering i Sverige, der har Hjalmar Branting til Chef, har stillet i Udsigt, at man vil yde 100 Millioner svenske Kroner, eller 150 Millioner danske Kroner, til det svenske Forsvar. Om de faar en Ordning paa det Grundlag, ved man selvfølgelig ikke, men det er jo meget betydelige Militæruddgifter, der bliver Tale om derovre, selv efter at det socialdemokratiske Forslag maatte være blevet fort igennem.

Der er saa tidt blevet citeret Udtalelser af Hjalmar Branting, ganske naturligt, fordi han er ikke alene svensk Statsminister, men en Politiker med et Verdensnavn, fordi han sidder som Medlem af Folkenes Forbundsraad og i det hele er en Mand, hvis Ord man lytter til rundt omkring i hele Verden — det har man vist Lov til at sige. Vi ved jo, hvorledes han den ene Gang efter den anden, naar han som svensk socialdemokratisk delegeret har talt om Forsvarssagen ved de nordiske interparlamentariske Møder, har sammenfattet sine Udtalelser i — jeg vil antage ikke mindst vendt mod Socialdemokraterne her i Danmark, idet vi har det Særsyn, at ved disse Møder, i nogle af hvilke ogsaa jeg har deltaget, er det danske Venstre og det svenske Socialdemokrati for det meste enige —, at

det er aldeles ikke ligegyldigt, om vi forsvarer os eller ej. Han har stadig fremhævet, at det var et internationalt Problem, og sagt, at det gaar ikke an for et Folk at indtage den bekvemme Stilling at staa udenfor. Nej, hele Grundtanken, ogsaa Grundtanken i Nationernes Forbund, er i Virkeligheden det, at vi skal bort fra Isoleringsringen, hvori de forskellige Folk tidligere har staaet, og at vi netop skal have Solidariteten frem. Det kan ikke siges ofte nok, at det er det, vi stadig maa huske paa, hvis Arbejdet indenfor Folkenes Forbund skal lykkes.

Maa jeg citere en Udtalelse af den nuværende svenske socialdemokratiske Forsvarsminister Hr. Per Albin Hansson, som temmelig sikkert hører til de mere radikale indenfor det svenske Socialdemokrati. Han har netop med Hensyn til Forsvarsspørgsmaal udtalt, at Neutralitetsværnets maa ikke være et saadant, at det rent ud lokker en fremmed Magt til at krænke Neutraliteten — ja, vor højtærede Forsvarsminister har godt af at høre disse Udtalelser, thi mon ikke netop det, man her vil stille op, disse Konstabler, som man vil stille op nede ved Grænsen, og som jeg om et Øjeblik skal komme til at tale en lille Smule om, kunde i høj Grad friste, ja, rent ud lokke en fremmed Magt til at krænke Neutraliteten —, men det maa være saa alvorligt, at det gør et Neutralitetsbrud til en alvorlig Sag. Det er netop det Syn, vi fra det danske Venstres Side har paa hele dette Spørgsmaal.

Altsaa, vi skal være i forreste Linie, men ikke fjerne os saa meget fra de andre, at Solidariteten faktisk brydes. Vi har — men jeg vil ikke antage, det kommer frem her fra socialdemokratisk eller radikal Side — hørt, at der er enkelte Lande, der er gaaet til Afrustning, Luxembourg og Panama. Jeg skal ikke komme ind paa, hvad der i saa Henseende blev udtalt, da vi havde Finanslovsforslaget til første Behandling, men jeg vil ikke antage, at disse Lande paa ny bliver nævnt hverken fra radikal eller socialdemokratisk Side.

Vi har, da vi gennemførte Ordningen af 1922, stadig hævdet, at vi med stor Agtpaagivenhed vilde følge, hvad der sker ude i den store Verden; skulde Situationen udvikle sig saaledes, at vi kan gaa yderligere ned, er det selvfølgelig noget, vi i allerhøjeste Grad kunde ønske. Det er jo en given Sag, at denne Ordning af 1922 ikke skal staa for Tid og Evighed. Men det var altsaa den Ordning, som kunde gennemføres i 1922 og var nogenlunde afpasset til hele den udenrigspolitiske Situation paa det Tidspunkt.

Vi er altsaa i forreste Linie med Hensyn til en Nedrustning, vi har gennemført en Ordning, som de nu først skal til at tage fat paa i de andre smaa Lande. Vi har naturligvis fra vor Side.

med den største Interesse fulgt Forhandlingerne i Genève i Aar. Vi har fulgt dem med ualmindelig Opmærksomhed og temmelig sikkert alle været glade ved, at da Konferencen dernede var færdig, var det bestemt, at der i Forsommeren 1925 skulde afholdes en Nedrustningskonference. Det var særlig de to Statsministre fra Frankrig og England, som førte an dernede, og vi ved — det skal jeg slet ikke komme ind paa, men kun lige i Forbigaaende nævne — at det, som i særlig Grad skulde behandles paa denne Nedrustningskonference, var Voldgift, Sikkerhed, og at der derefter skulde tales om Nedrustning. Det var disse Spørgsmaal, der skulde behandles i Forsommeren 1925, altsaa om nogle ganske faa Maaneder. Men i dette Øjeblik er Regeringen her i Danmark saa forhippet paa at komme frem med sit Afrustningsforslag, at den ikke en Gang kan afvente den Tid, vente de faa Maaneder, hvorefter det var Meningen, at denne Nedrustningskonference skulde finde Sted.

Ja, Regeringen har haft et saadant Hastværk, at det ikke en Gang har været muligt at faa et Referat for os, som ikke var dernede, og det var jo de fleste; der var kun fire Repræsentanter fra den danske Rigsdag i Genève. Det bar ikke været muligt gennem Udenrigsministeriet at faa et Referat af de Forhandlinger, der er ført dernede, og faa frem de Udtalelser, som er fremsat af de forskellige Landes Repræsentanter, i den Grad har det haft Hastværk. Heller ikke i dette Øjeblik har vi faaet et saadant Referat. Da jeg mødte her i Oktober Maaned, skrev jeg privat til Udenrigsministeriet, idet jeg vidste, at Forslaget om Afrustning hurtigst vilde blive fremsat, om der ikke var Mulighed for, at vi meget hurtigt kunde faa et Referat og et udførligt Referat af de Forhandlinger, der er ført i Genève. Jeg har ikke faaet noget i dette Øjeblik, og der er antagelig heller ikke andre Medlemmer, der har faaet noget. Saa stort Hastværk har det haft med dette Forslag, at man ikke en Gang kunde afvente, at man fik Tid til at læse Udtalelserne fra Genève. Det kunde dog have nogen Interesse, og er der ikke andre der vil, vil jeg, hvis Sagen gaar i Udvalg, sørge for, at dette Referat snarest muligt kommer til Udvalgsmedlemmernes Kundskab.

Altsaa, umiddelbart forinden disse store Spørgsmaal skal forhandles i Solidaritetens Aand, møder Regeringen her med sine Forslag. Hvis den nu faar disse Forslag gennemført, saa forekommer det mig, at det ligger ret nær at tænke, at naar vore delegerede møder paa denne Nedrustningskonference, kunde man med en vis Ret sige til os: Hvad vil I egentlig her? I har jo taget jeres Beslutning ganske paa egen Haand udenom os, uden at afvente de Forhandlinger, der skal finde Sted hernede. Det var jo dog i Solidaritetens Aand, de skulde forhandles, i Fællesskab, men det har

I aldeles ikke villet afvente, I har handlet fuldstændig paa egen Haand.

Det forekømmes mig derfor, at uanset Lovforslagenes Indhold i det hele taget, er det et ganske mærkeligt Tidspunkt, et ganske uforvarsomt Tidspunkt, at fremsætte saadanne Forslag paa, nogle faa Maaneder før vi ogsaa her fra Danmark skulde sende delegerede til Nedrustningskonferencen. Det er bl. a. derfor, det afgjort er og betragtes for at være en skadelig Handling, at den nuværende Regering har fremsat disse Forslag. Og det er min bestemte Overbevisning, at hvis en Række Lande indenfor Folkeforbundet — og vi maa jo huske paa, at de fleste af de Lande, der er Medlemmer af Folkeforbundet, er mindre Magter — vilde følge Danmarks Eksempel, er Folkeforbundet faktisk sprængt. Jeg tror i alt Fald ikke paa, hvis der kun er nogle faa store Lande tilbage i Folkeforbundet, at de da vil have saa stor Interesse for de smaa Lande, hvor man ikke selv vil gøre noget som helst for at værne sin Jord, at de vilde ile til i det Øjeblik, der var Tale om Neutralitetsbrud det ene eller det andet Sted indenfor de smaa Landes Kreds. Det er en given Sag, at med Gennemførelsen af en Ordning som den her foreslaaede forøges Risikoen for Forbundets øvrige Medlemmer, og man har antagelig lagt Mærke til, at ikke mindst i den nordiske Presse er hele dette Spørgsmaal blevet grundigt behandlet; for Resten har Spørgsmaalet været og er fremdeles Genstand for Debat i hele Verdenspressen. Vi maa huske, at vi ligger paa Alfarvej, vi ligger ved Indgangen til Østersøen.

Der er fremkommet en Udtalelse fra en Mand, som ogsaa har et Navn i den store Verden, og som særlig er blevet bekendt ved de Møder, der har været afholdt i Genève i de senere Aar, nemlig den svejtsiske Udenrigsminister Motta. Jeg tror, han har været Præsident for Folkeforbundsforsamlingen — jeg ved ikke, om han har været det i Aar, men han har i alt Fald været det tidligere. Han har med Heusyn til, hvad der er en neutral Stats Forpligtelser, udtalt — jeg synes, det er typisk, og derfor vil jeg gerne have Lov til at citere et Par Linier —: »Den Stat, som giver Afkald paa Midler til at forsvare sig, forbereder maaske ubevidst for sine Borgere en Fremtid i Nød og Vanære og i politisk Trældom.» Og der kunde nævnes en Række andre Udtalelser, jeg forsikrer for, at jeg kunde citere mange Udtalelser baade fra Blade og Politikere, men det skal jeg imidlertid ikke gøre; men det er Udtalelser, som gaar i akkurat samme Retning som denne Udtalelse af den svejtsiske Minister. Jeg mener ogsaa, at naar man ser paa disse Forslag i Forbindelse med hele vort Lands internationale Stilling, saa maa vi før eller senere, enten under denne Debat eller i Udvalget, have

en Udtalelse af Udenrigsministeren, vi maa have at vide, om han virkelig kan billige disse Forslag, om han virkelig mener, de kan forsvares efter hele vor Stilling, hele vor internationale Stilling og vor Stilling indenfor Folkenes Forbund.

I Norge har der for kort Tid siden været nedsat en Kommission, og akkurat det samme gaar igennem de Betænkninger, som er skrevet af det store Flertal i den norske Forsvarskommission, idet de siger: Gaar vi til en ensidig Afrustning, da er Frihedsarven Indsatsen i det uprøvede Vovespil.

Men det kan jo være, at de Herrer stadig har Raad til fuldstændig at ignorere, hvad der kommer frem i store betydende udenlandske Blade, fra fremragende udenlandske Politikere. Det kan være, at de fremdeles har Raad til at ignorere dem, men vi skal i alt Fald gøre, hvad vi formaar med Hensyn til det Oplysningsarbejde, der nu staar for med Hensyn til denne Sag, vi skal være ved de Herres Side, det kan de være overbevist om. Saa maa vi naturligvis afvente, hvilket Standpunkt det danske Vælgerfolk vil tage.

Naar man læser, hvad den danske forstedelegerede, Zahle, udtalte i Genève paa den danske Regering Vegne, og man sammenligner det med de Udtalelser, der er kommet frem indenfor vort Lands egne Grænser, saa forekommer det mig, at der er en meget stor Forskel. Der blev udtalt af den forstedelegerede i Genève paa Regeringens Vegne — det er et Referat, som har staaet i adskillige Blade, jeg haaber, Formanden tillader, at jeg citerer et Par Linier: Danmark ventede ikke en pludselig Opgivelse af hele det militære System, men det haabede, at Konferencen i alt Fald maatte indføre Bestemmelser om en gradvis Indskrænkning af Militærvæsenet, indtil dette var afløst af en stærkt reduceret Styrke, udelukkende bestemt til at opretholde Orden og overholde internationale Aftaler. Jeg synes for mit Vedkommende ikke, at disse Udtalelser er i Overensstemmelse hverken med disse Forslag eller med Udtalelser, som kommer frem fra socialdemokratiske Politikere, naar de kommer ud og taler til Vælgerfolket.

Det er rigtigt, at i Pagten er der ikke fastsat bestemte Regler for vor Neutralitetsvagts Størrelse; med Hensyn til militære Spørgsmaal, militære Sanktioner har vi Ingen juridisk Forpligtelse. Men jeg vil citere en stor Politiker, der angaaende Definitionen: juridiske eller moralske Forpligtelser, har sagt, at de moralske Forpligtelser for ham var dem, man i særlig Grad maatte tænke paa og føle sig bundet af.

Vi har jo forpligtet os til loyalt og effektivt at haandhæve Forbundspagten. Jeg skal i denne min Tale ikke citere andet, end

hvad der staar i Artikel 10 i Forbundspagten. Artiklerne 8 og 16 har stadig været Genstand for Omtale her, men i Artikel 10 staar der: «Forbundsmedlemmerne forpligter sig til at anerkende og beskytte mod Angreb udefra alle Forbundsmedlemmers territoriale Integritet og bestaaende politiske Uafhængighed. I Tilfælde af et saadant Angreb eller i Tilfælde af nogen Trusel eller Fare for et saadant Angreb skal Raadet overveje de Midler, med hvilke den heromhandlede Forpligtelse kan opfyldes».

Den nuværende Regering har skrevet under paa, at vi loyalt og effektivt vil haandhæve Forbundspagten, og samtidig fremsætter man disse Afrustningsforslag, der i Virkeligheden betyder, at man ingen Verdens Ting vil gøre. Det er mig ubegribeligt, at Regeringen kan paatage sig Ansvaret for en saadan Handlemaade. Det bliver stadig fremhævet, at hvad det økonomiske angaar, dér vil man være med, man vil nok betale, men eventuelt sætte Livet ind for vor Selvstændighed, det overlader vi til andre. Det er jo Meningens med disse Forslag, og jeg forstaar ikke, at man overhovedet kan fremsætte saadanne Forslag her for dette høje Ting.

Som jeg allerede har udtalt, har vi med den største Glæde modtaget Budskabet om, at der skulde afholdes en Nedrustningskonference i 1925, og det var meget naturligt, at Udtalelserne af de to Statsministre, Mac Donald og Herriot, blev refereret i Verdenspressen. Man var næsten ved at drive Afguderiet med Mac Donalds Navn. Det var en socialdemokratisk Statsminister. Men i dette Øjeblik er han gaaet af, og vi har faaet en konservativ Regering i England. Hvor hurtigt kan Verdensbilledet ikke skifte!

Skal det blive til noget med Freden, med Folkeforsoningen, med det internationale Samarbejde, saa maa det ikke være enkelte Partier, men det maa være de betydende Partier i alle Nationer, som er gennemsyret af Fredsvillie, af Trangen til Folkeforsoning og til at gøre det internationale Samarbejde mere og mere intimt under de mest solidariske Former. Derfor er det rigtigt — og jeg vil antage og haabe, at det fremdeles maa blive Coutume —, at der, naar vi sender delegerede til Folkeforbundsmøderne i Genève, sendes delegerede fra alle de store Partier, saaledes at vi er orienteret fra alle Partiers Side.

Hele Verdensbilledet er paa en Maade skiftet ved, at der er foregaaet dette Regeringsskifte i England. Man ved ikke, om Konferencen vil blive afholdt. Man ved ikke paa det nuværende Tidspunkt, om den nuværende engelske konservative Regering vil være med til Nedrustningskonferencen. Men selv om der kommer en saadan i Stand, og selv om der kommer Resultater af en saadan, kan vi dog ikke vente eller tro, at der saa er Fred og ingen Fare.

Man maa huske paa, at der er store Lande, som staar udenfor Folkeforbundet. Tænker man sig nu, at der udbryder en Konflikt, efter at vi har afvæbnet — vi tænker os altsaa, at Forsvarsministeren har faaet sin Villie og har faaet sine Forslag gennemført, og Landet altsaa ligger aabent —, saa er det jo Mening, at man, naar en Forbundsstat angribes af en Magt, der staar udenfor, øjeblikkelig skal afbryde den økonomiske Forbindelse med den paagældende Magt. Det sker ganske automatisk, og det er alle, ogsaa Radikale og Socialdemokrater, villige til at gaa med til. Men hvad vil det sige? Det vil sige, at der i Virkeligheden er indtraadt Krigstilstand med det samme. Jeg tror ikke, det vil blive taalt, at en ensidig Begunstigelse med Hensyn til Varer vil blive taalt, i alt Fald har vi fra Verdenskrigen Erfaring for, hvorledes de to Stormagter, Tyskland og England, vaagede over, at Varerne ikke ensidigt blev sendt til det enkelte Land, men krævede, at man foretog en passende Fordeling mellem de to Lande, hvad vi ogsaa gjorde. I det Øjeblik vi — hvad vi er forpligtet til som Medlemmer af Folkeforbundet — fuldstændig afbryder den kommercielle og finansielle Forbindelse med et Land, i samme Øjeblik er vi temmelig sikkert inde i en Krigssituation; thi det kan ikke ventes, at den paagældende Magt vil finde sig i dette. Der kan saaledes fremkomme stor Fare for, at vor Neutralitet vil blive krænket.

Jeg vil i denne Forbindelse stille et direkte Spørgsmaal til Regeringen. Regeringen vil jo ikke kunne nægte, at der kan komme til at foreligge en saadan Situation, at vor Neutralitet kan blive krænket. Jeg gaar altsaa ud fra — saa elskværdig er jeg i dette Øjeblik —, at den højtærede Forsvarsminister har faaet sine Afrustningsforslag gennemført. Kan vi da fra dansk Side anmode de andre Magter indenfor Folkeforbundet om Militærhjælp, naar vi samtidig maa meddele, hvad de naturligvis for øvrigt ved i Forvejen, at vi ikke har gjort det fjerneste for overhovedet at værne vor Grænse og vort Landomraade? Kan man gøre det? Vil det ikke blive en stor Plet paa vor Ære, i det Øjeblik noget saadant virkelig skulde passere? Nej, ved et saadant Forslag sætter vi os selv udenfor og det gør vi altsaa paa en Tid, da vi har faaet gammelt dansk Land i vort Væрге; uden at vi har været med i Kampen; er Sønderjylland kommet tilbage, efter at det var blevet frataget os i 1864. Det er en given Sag, det maa Regeringen være overbevist om, at ved det Forslag, her stilles, sættes Lidenskaberne i Bevægelse, haade i Sønderjylland og heroppe.

Det er jo heller ikke lutter Fredstoner, man hører, hvad enten man gaar mod Syd eller mod Øst. Vi ved ikke, hvilket Udfald de næste tyske Valg vil faa, men ved de sidste Valg var det jo de

yderliggaaende Partier, de tysknationale og Kommunisterne, som gik voldsomt frem. Maaske vil denne Linie blive fortsat, det ved man intet om, men uanset dette kan der uhyre let efter alt, hvad der er foregaaet i vort sydlige Naboland, komme en Guist og tænde Ild, saa at Landet kommer ud i Revolution, og hvis vi saa ligger fuldstændig afrustedede, fuldstændig værgeløse, kan en lille Flok Oprørere feje den Hær til Side, som den højtærede Minister vil stille op; der skal antagelig kun nogle ganske faa Hundrede Mand til, ja, maaske kan hundrede Mand med fire Maskingeværer besørge det. Jeg forstaar ikke, det kan være en forsvarlig Handlemaade fra Regeringens Side at lade Adgangen til Landet være fuldstændig aaben.

Og naar vi vender os mod Øst, mod de forenede socialistiske Sovjetrepublikker, saa er der her en frygtelig Terror indadtil, og udadtil er dette Land en stadig Trusel mod Nabolandene, mod Verdensfreden, det lægges der ingen Skjul paa. Over hele Verden skal jo Borgerskabet knuses, om nødvendigt med Vaaben i Haand, og hvis det øvrige Europa da vilde følge den danske Regerings Eksempel og afruste Landene fuldstændigt, saa vilde de Herrer derovre mod Øst have let Spil. Vi har jo set et Eksempel paa, hvorledes det er gaaet i et Land, hvor Repræsentanter for den Nation, jeg her taler om, forenede sig med de mest yderliggaaende Kommuniste og førte Landet ud i Borgerkrig. Jeg tænker naturligvis paa Finland. Vi ved; hvorledes der blev hærget og plyndret i dette Land, de har faaet Anskuelsesundervisning deroppe. I 1917, var det vist, anmodede en Deputation fra det finske Folk om at faa Foretræde for den danske Rigsdag, jeg tror, der var 18 i alt, og deres Ordfører, Redaktør Colianders Skildring af Revolutionen gjorde et gribende Indtryk paa mig. Mange af dem havde ikke hørt fra deres Hjem i Maaneder. Det var de røde russiske Matroser og den røde Armé i Finland, der havde forenet sig, og frygtelige Ting maatte det finske Folk opleve. Jeg synes, det vil jeg gerne sige i denne Forbindelse, at det er et mørkt Kapitel i det danske Socialdemokratis Historie, da de fra Kongressen i Odense sendte et Slags Hyldningstelegram til den røde Garde baade i Finland og i Rusland.

Jo, de har faaet Anskuelsesundervisning deroppe, for ellers kunde man næsten sige, at der var større Grund for dem til at udtale, at det var ganske haabløst at forsvare sig, da de ligger ved Siden af den store Kolos med de 150 Millioner Mennesker. Men det er ikke den Tone, man hører fra Regeringsbænken i Finland. Det er et meget fattigere Folk end det danske, men de mener, at de ikke alene har Raad, men ogsaa Pligt til at bringe Ofre for at værne om deres Neutralitet og holde deres Land udenfor krigeriske Forviklinger. Fra Regeringsbænken i Finland lyder der Udtalelser

som denne: Vi maa forsvare Finlands blodvundne Selvstændighed, vi maa ikke gennem en Tillintetgørelse af vort Forsvar vække Tvivl om, hvorvidt vi ogsaa lægger nogen Vægt paa at bevare vor Selvstændighed og Frihed, og viser vi ikke selv Forsvarsvillie, saa vil ikke noget andet Land bringe Ofre for vor Skyld. Det var heldigt om den højtærede Forsvarsminister vilde studere de Udtalelser, som kommer fra et Land som Finland, et Land af Danmarks Størrelse, et Land, der har gennemgaaet saa uhyre meget ved den Revolution, der gik over det.

Af hvad jeg allerede nu har udtalt, vil man forstaa, at jeg ikke kan tiltræde Regeringens Forslag. Det ligger saa langt fra, hvad vi mener, der bør gøres i Ojeblikket, at en Forhandling er orkesløs.

Den højtærede Forsvarsminister har jo i Sommer ligesom de andre Ministre udtalt sig i Interviews baade paa det ene og det andet Tidspunkt, og det skinnede igennem disse Udtalelser, at hvis Regeringen ikke kunde faa sit Forslag vedtaget, maatte vi have Valg. Ja, det maa Regeringen afgøre, det forandrer ikke en Tøddel i vor Holdning, det kan de Herrer være ganske overbevist om. Og jeg vil gerne have Lov til at sige med det samme, i Anledning af at man har nævnt Spørgsmaalet om Folkeafstemning, at den Folkeafstemning, vi kan tænke os, er et Valg. Saa overlader vi til Regeringen at bestemme, om vi skal ud til dette Valg eller ikke. Det vilde være af Interesse at høre, om Forsvarsministeren fremdeles holder fast ved, at hvis vi ikke makker Ret med Hensyn til dette Forslag, saa: ud til Vælgerne. Ja, vi er parate! Den højtærede Forsvarsminister og Regeringen maa naturligvis selv afgøre, om vi skal have Valg paa dette Spørgsmaal eller ej, men det er altsaa den eneste Form for Folkeafstemning, som vi for vort Vedkommende kan tiltræde.

Jeg skal ikke gaa i Enkeltheder med Hensyn til disse Forslag. Det var for Resten meget pudsigt at lægge Mærke til, at den socialdemokratiske Ordfører — man kan for at blive i de enkelte Billeder, han oprullede, næsten sige »sørgmuntre« Ordfører — saa godt som ikke havde en eneste Udtalelse om Lovforslagene eller Enkelthederne i dem. Han begyndte med at ville fortælle Historier, og jeg er ked af, at vi ikke fik dem, for jeg antager, de vilde have været adskilligt morsommere end den Tale, han holdt paa Socialdemokratiets Vegne. I den Tale fik vi ikke meget at vide om Forslagene, i alt Fald ikke det fjerneste om Enkelthederne. Jeg kan i og for sig godt forstaa det, for det er ikke saa rart at tale om disse Forslag, især naar man skal gaa i Enkeltheder.

Jeg skal, som sagt, heller ikke gaa stærkt i Enkeltheder, og for mig er der den Grund til ikke at gøre det, at vi altsaa ikke

kan tiltræde Lovforslagene. Jeg venter, at det ærede Medlem Hr. P. Munch som det radikale Partis Ordfører vil gaa noget i Enkeltheder. Der er for nogen Tid siden i Bladet »Politiken» blevet fremsat den Udtalelse, som jeg fuldt ud kan billige, at disse Forslag er fuldstændig dilettantiske. Men da det nu har forlydt, at man fra radikal Side kan tiltræde Hovedprincippet, saa venter jeg, at det ærede Medlem Hr. P. Munch nærmere vil forklare os — og det vil da blive rart at høre —, hvori dette dilettantiske bestaar.

Efter Lovforslagene skal der uddannes en Styrke paa ca. 7000 Mand, og disse skal da heller ikke optræde fuldstændig pacifistisk, de skal udrustes med Geværer og skal, om det bliver fornødent, skyde. Det maa da altsaa være Mening, at der kan komme til at flyde Blod. Men der findes en saadan Bestemmelse i Lovforslaget, at man, naar de saa endelig skyder, kan være saa nogenlunde sikker paa, at de skyder saa daarligt som muligt. Her oplever man det tragikomiske, at Staten faar en betydelig Udgift for at omdanne gode Geværer paa en saadan Maade, at de kan komme til at skyde saa daarligt, som det er muligt, for at Modstanderne altsaa kan faa saa meget lettere Bugt med dette Vagtkorps. Jeg vil antage, at naar disse Forslag for længst er blevet Makulatur, saa vil man huske de korte Bøsser, og at man længe efter den højtærede Forsvarsministers Afgang en Gang i hans Eftermæle vil erindre om, at det var ham, der foreslog en stor og ret betydelig Statsudgift, for at disse Bøsser kunde blive saa daarlige at skyde med, som det overhovedet var muligt.

Vi skal have Minekastere, altsaa et ret morderisk Vaaben i Nærkamp. Dette er naturligvis faldet forskellige Socialdemokrater for Brystet. Jeg deltog for nogle Maaneder siden sammen med det ærede Medlem Hr. Pürschel i et Møde i Grenaa, hvor den lokale Redaktør var til Stede som Socialdemokratiets Repræsentant — han er for øvrigt senere blevet Landstingsmand —, og han var fuldstændig desorienteret med Hensyn til den højtærede Forsvarsministers Forslag. Han havde ikke set det store Interview i »Politiken», hvor Forsvarsministeren gør Rede for, hvad hans Forslag til sin Tid vil komme til at indeholde, og i alt Fald var han særlig desorienteret med Hensyn til Minekasterne; han kunde overhovedet slet ikke tro paa Muligheden af saadanne Vaaben i et socialdemokratisk Afrustningsforslag. Jeg vil antage, han efterhaanden har forliget sig med dem — det vil jo vise sig, naar Forslagene en Gang kommer til Landstinget. Myrderi kan altsaa finde Sted efter disse Forslag, men vi udstyrer vore Folk med de daarligst mulige Forsvarsmidler — jeg tænker naturligvis her særlig paa de korte Geværer.

Endvidere indeholder Forslagene Bestemmelse om en hvervet Hær; for en bestemt Sum skal altsaa de hvervede udføre et bestemt Arbejde. Jeg skal ikke komme dybt ind paa hele dette Problem, men henvise til de Udtalelser, der blev fremsat fra vor Side i 1922, hvoraf det fremgaar, at vi er absolutte Modstandere af en hvervet Hær. Tidligere var Socialdemokratiet enigt med os paa dette Punkt. Der blev i sin Tid afleveret smaa Venligheder angaaende Forsvarssagen mellem Radikale og Socialdemokraterne; fra socialdemokratisk Side kaldte man de Radikales Forsvar for en Paradehær, og fra radikal Side brugte man ret haanlige Udtryk om Socialdemokraternes Forslag, idet man kaldte det for en Skueret og intet som helst andet. Jeg skal minde om, at man fra socialdemokratisk Side i sin Tid har udtalt saadan noget som: Hvad forstaar man ved en hvervet Hær, om ikke just en Skare, der mod Betaling melder sig frivilligt? Og paa en smagfuld Maade, som det saa tidt sker i «Social-Demokraten», faar man at vide, at det, de paa det Tidspunkt var bange for, var, at «Westenholzere», Militæridioterne og hele Slængel af Chauvinister skulde melde sig til en saadan Hær.

Nu er de altsaa blevet omvendt i den Henseende og er sammen med de Radikale enige om, at vi skal have en hvervet Hær. Men det er vi for vort Vedkommende Modstandere af, det kan vi aldeles ikke tiltræde. Saa længe vi skal have et Forsvar, maa det bygges paa almindelig Værnepligt, og det ikke mindst i vore Dage, hvor der prædiktes Had mellem Samfundsklasserne, og hvor der idelig opfordres til Revolution. Det kan medføre de største Farer at have en hvervet Hær, thi man maa huske paa, at der i en saadan Hær — det kan ikke undgaas — i særlig Grad vil komme saadanne Samfundselementer, som man med Rette kan frygte for i urolige Tider vil lytte til de Røster, der opfordrer til Omvæltning og Revolution. Ved den almindelige Værnepligt bliver Hæren et Tværsnit af Befolkningen, og vi maa, som sagt, holde fast paa, at saa længe vi skal have et Værn, maa det bygges paa den almindelige Værnepligt. Vi har ogsaa lagt Mærke til, hvorledes der i den senere Tid fra yderliggaaende Side er udkastet den Tanke, at man i Tilfælde af, at den dér foreslaaede Ordning gennemføres, gennem Fagforeningerne skal søge at faa unge Mennesker til at melde sig ind i dette Vagtkorps.

Det samme Synspunkt, som vi har, nærer Flertallet indenfor den norske Forsvarskommission, som jeg allerede har citeret. De kommer netop ogsaa ind paa det Spørgsmaal og siger: I vanskelige Tider kan Hæren opkaste sig til Samfundets Herrer i Stedet for at være dets Tjener.

Lovforslaget indeholder en Bestemmelse om, at det fremtidig skal forbydes at oprette frivillige Korps, og de frivillige Korps, vi har for Øjeblikket, skal opløses. Disse frivillige Korps holder Skyde-øvelser, Felttjeneste, Gymnastikøvelser o. s. v. For mig staar det som noget ganske udmærket, at f. Eks. de unge Mennesker, der er Medlemmer af »Akademisk Skyttekorps«, faar en fysisk Træning i den Tid, de er henvist til alvorlige Studier, og man hører da ogsaa baade fra den ene og den anden, der har været Medlem af dette Korps, at de kun har gode Minder fra den Tid, de tjente dér. Det, at vi i vanskelige Situationer kan faa Brug for saadanne Korps og have Nytte af dem, kan dog ikke begrunde, at vi nu forbyder deres Eksistens. Jeg vil antage, at Skytteforeningerne bliver de næste, der skal holde for. Under Krigen — det har vi i frisk Erindring — kom disse frivillige Korps, særlig »Akademisk Skytteforening«, »Livjægerkorps« og »Københavns Amts Skyttekorps«, til god Nytte. De var med til forskellige Armeringsarbejder og til Organisation af Luftforsvaret. Jeg ved ikke bedre end, at det netop var i det ærede Medlems Hr. P. Munchs Ministertid, der blev udsendt en Skrivelse fra Ministeriet til de frivillige Korps, hvori man siger: »Ministeriet kan overfor alle frivillige Korps kun anerkende, at der af dem alle er ydet et stort og værdifuldt Arbejde, der vilde være blevet til væsentlig Gavn for Forsvaret under alvorlige Forhold.« Disse frivillige Korps udgjorde i 1914, da de stillede sig til Raadighed, 138 Officerer, 337 Underofficerer og 2264 Menige og havde 230 Rekylgeværer. Saa var der naturligvis ogsaa de mange frivillige Jernbanebevogningskorps ude i Landet, men dem skal jeg ikke gaa nærmere ind paa.

Vi maa altsaa, baade hvad Hovedpunktet og Enkethederne i Lovforslagene angaar, gaa imod. Vi skal ikke udsætte os for Udlandets Haan eller Latter, og jeg tror, at begge Dele vil blive Tilfældet. Jeg har allerede udtalt, og det er vor Overbevisning, at hvis alle smaa og mindre Lande vilde foretage et lignende Skridt og altsaa overlade det militære Forsvar til ganske enkelte Magter, vilde Folkeforbundet faktisk være sprængt. Det er jo skrøbeligt sammentømret, og kun ved Solidaritet og ved loyalt og effektivt Arbejde kan vi vente, at det vil leve og efterhaanden vokse sig stort og stærkt.

Med Hensyn til det, at vi ingenting kan gøre, ikke kan forsvare os, vil jeg endnu kun gerne anføre, at det, der i særlig Grad er Fare for, er irregulære Tropper, og netop overfor dem er der ingen Tvivl om, at vi virkelig kan gøre noget med den Ordning, vi har, efter Forsvarslovene af 1922. Men i det Øjeblik vi er værge-løse, kan den første den bedste Bande skalte og valte, som de har

Lyst til indenfor vort Lands Grænser. Det er meget betegnende, hvad der et Sted er sagt, at Bevidstheden om, at Retten ikke uden Risiko kan krænkes, er det, som holder Røvere og Mordere borte. Man siger endvidere, at det har altid været Tegn paa Forfald i et Folkesamfund, at dets Villie og Evne til at haandhæve Retten svækkes.

Vi fra Venstres Side ser ganske nøgternt paa Forsvarssagen. Der er ingen Begejstring for Militærvæsenet i og for sig, men det vi vil indskærpe Befolkningen, er, at vi til enhver Tid, ogsaa i 1924, maa gøre vor Pligt. Skal Folkestyret vare ved og blive til Velsignelse, maa vi forstaa, at det mindre behagelige maa lages med. Bliver Hovedindholdet af Rigsdagsmændenes Taler kun Løfter om Guld og grønne Skove og om, at der ingen Byrder, ingen Pligter skal være, ligger der deri Spirer til Folkestyrets Ødelæggelse; og da vi, for at citere en stor Politiker, elsker Friheden hensynsløst, vil vi staa paa Vagt mod disse Udskejelser.

Jeg skal rekapitulere, hvad jeg har sagt med Hensyn til vor Holdning. Vi har været i forreste Række af de smaa Lande med Nedsættelse af Militærudgifterne; vi er agtpaaagivende overfor, hvad der yderligere sker i den store Verden; og i det Øjeblik der foreligger en ny udenrigspolitisk Situation, hvis Nedrustningskonferencen, naar den bliver afholdt, kommer til et Resultat og der kommer mere bestemte Direktiver for smaa Lande, er der Mulighed for at tage hele Spørgsmaalet op til fornyet Overvejelse.

Vi ønsker anvendt den størst mulige Økonomi; det var i alt Fald min Bestræbelse som Forsvarsminister, at der skulde anvendes den størst mulige Økonomi ved Gennemførelsen af Forsvarslovene af 1922. Det økonomiske — det er udtalt gentagne Gange fra Socialdemokraternes Side — spiller jo for øvrigt ikke Hovedrollen ved disse Lovforslags Fremsættelse. Det er altsaa ganske andre Ting, der spiller Hovedrollen, og jeg vil ogsaa sige, at det, der eventuelt kunde spares her, naar man ser paa det udelukkende ud fra økonomiske Grunde, jo i Virkeligheden kun vil kunne dække en lille Del af de mægtige Udgifter, man stiller i Udsigt ved de Forslag, som vil komme frem paa Rigsdagen, og som vil paaføre Staten ganske uhyre Udgifter.

Forudsat, at de Herrer nu kunde gennemføre deres Forslag, skulde jo næsten alle de Tjenestemænd, vi har, afskediges med Ventepenge eller med Pension. Naar vi saa om nogle Aar maaske fik et nyt Flertal — for De kan være aldeles overbevist om, at der vil komme en voldsom Agitation ud over Landet, og Lidenskaberne vil blive sat i Bevægelse —, et Flertal, der var af den Anskuelse, at vi maatte have en effektiv Ordning i Stedet for dette, som her

foreslaas fra socialdemokratisk Side, saa skulde vi til at ansætte nye Tjenestemænd. Den højtærede Forsvarsminister og Regeringen burde forstaa, at der i disse Forhold maa være en Kontinuitet, en Fortsættelse, saa at man ikke gaar fra det ene over til lige det stik modsatte.

Den højtærede Forsvarsminister har for Skik i særlig Grad, naar han kommer ud og taler ved politiske Møder i Landet, at fortælle om sørgelige Tildragelser; det kom for Resten ogsaa frem fra den socialdemokratiske Ordførers Side, da han fortalte om det store Tog af Invalider, der for nogle faa Dage siden gik gennem Paris' Gader for at hilse paa Førsteministeren Herriot. Han fortæller adskillige sørgelige Ting fra Krigen, og der er i Sandhed her nok at tage af. Men han skulde ogsaa, hvad der er lige saa sørgeligt, og jeg antager endnu mere sørgeligt, fortælle om Revolutionen i Finland og i Rusland. Jeg antager, at det er endnu større Tragedier, der er udspillet paa de Steder. Vi maa være taknemmelige for, at vi her i Landet er blevet skaanet

Vi fra Venstres Side hader Krig, og af al Krig mest Borgerkrig — det maa man heller ikke fra socialdemokratisk Side forsømme at tale om. Og vi ved, at der er betydelige Fraktioner, om ikke her i Landet, saa næsten overalt, der netop proklamerer Borgerkrig, vil have Samfundsklasserne sat op imod hinanden. Det er en alvorlig Opgave at værne om vort Land, at værne om vor internationale Stilling; men først og sidst maa vi passe paa ikke at løbe fra, hvad der er vor moralske Pligt.

Meddelelser fra fremmede Mariner.

Ved Kaptajulojtnant Vedel.

England.

Den 20/1 1925 blev Kampskibet *Monarch* sænket ud for Scilly Øerne.

Ifølge Washingtontraktaten skulde *Monarch* tilintetgøres inden Februar Maaned 1925 og Admiraltetet besluttede at benytte Skibet til at foretage forskellige Forsøg over dets Modstandsdygtighed imod Artilleribeskydning, Bomber fra Flyvemaskiner m. m. Om Resultatet af Forsøgene vides officielt intet udover, at *Monarch* sank Tirsdag Aften den 20/1 1925, og foreløbig vil der ingen yderligere Beretninger fremkomme, siger Admralitetet.

Monarch havde den sidste Tid inden Forsøgene været i Dok i Portsmouth, hvor der strengt blev holdt over, at ingen Uvedkommende kom om Bord. Midt i Januar Maaned blev den slæbt til Plymouth for et Par Dage senere at blive bragt ud Vest for Scilly Øerne, hvor Atlanterhavsfleaden derefter anvendte den til Maal for Artilleriskydning. The Times skriver: * — — — *Monarch* var Maal for Flyvefartøjer, lette Krydsere og Kampskibe.

Det første Angreb blev foretaget af Flyvemaskiner, som kastede Bomber og ramte adskillige Gange; de lette Krydsere *Carysfort*, *Caledon*, *Curacao* og *Calliope*, og Jageren *Vectis* angreb den derefter med 15 cm Kanoner. Til sidst affyredes Salver fra de 38 cm Kanoner i Kampskibene *Hood*, *Repulse*, *Ramillies*, *Royal Oak*, *Royal Sovereign*, *Revenge* og *Resolution* mod *Monarch*, der efter ialt 9 Timers Forløb sank Kl. 10 Eftm.

Den australske Krydser *Adelaide* (1918 — 5500 ts — 8 Stkr. 15,2 cm Kanoner — 25 Knob) der som tidligere nævnt i nogen Tid (ialt ca. 3 Maaneder) har været i engelske Farvande, er i Begyndelsen af Januar afsejlet til Australien sammen med den engelske Krydser *Concord* (1916 — 3800 ts — 5 Stkr. 15,2 cm Kanoner — 27 Knob), der i nogle Maaneder skal deltage i den australske Flaades Øvelser.

Atlanterhavsfleaden under Admiral Sir Henry Oliver under indtil Slutningen af Marts Sted i Middelhavet med Gibraltar som Basishavn.

Middelhavsfleaden under Admiral Sir Osmond Brock afholder i Januar og Februar Øvelser i den østlige Del af Middelhavet, væ-

sentligst i græske Farvande. Viceadmiral Sir Roger Keyes skal afløse Admiral Sir Osmond Brock som Chef for Middelhavsflaaden — saa vidt vides i Begyndelsen af Juni Maaned.

Med Hensyn til de to nye Kampskibe, *Rodney* og *Nelson*, der er under Bygning, er der fremkommet forskellige Data, der — selv om det ikke er gennem Meddelelser fra Admiralitetet — dog har Sandsynlighed for at være rigtige.

Skibene er som bekendt bygget efter Washington Traktaten, og deres Displacement maa derfor ikke overstige 35.000 ts (Brændsel ikke medregnet).

Artilleriarmeringen bliver 9 Stkr. 40 cm Kanoner $L/50$ i 3 Taarne med 3 Kanoner i hvert. Projektilvægt ca. 1000 kg.

Farten er kun 21 Knob \circ : 2 Knob mindre end *Royal-Sovereign* Klassen og 4 Knob mindre end *Queen-Elisabeth* Klassen. Ved Tilbygning af Bulges er Farten for den førstnævnte Klasse dog gaaet ned til 22 Knob. Længde: 214 m, Bredde: 31 m og Dybgaaende: 9,2 m har tidligere været bekendtgjort i Parlamentet.

Frankrig.

Sovjetkommissionen, som skulde undersøge de tidligere russiske Skibe i Bizerta, har nu opholdt sig der i ca. en Uge og rejste derfra den 11. Januar. Kommissionens Medlemmer har ikke villet udtale sig om deres Indtryk af den derværende Flaade; men det synes dog, som om Undersøgelsen af Skibene har givet til Resultat — skriver *Le Temps* — at Wrangelflaaden er ude af Stand til at sejle selv, og at alle Skibene maa slæbes til en russisk Havn, hvis man bestemmer sig til at foretage de forskellige meget nødvendige Reparationer, for at Flaaden skal blive i sødygtig Stand.

Med Hensyn til Udleveringen til Sovjetregeringen er intet endnu afgjort. Fra flere Sider er der gjort Indvendinger herimod, saaledes især fra Rumænien, der ser sin Interesse i Sortehavet truet, hvorimod Spørgsmaalet saa vidt vides ikke var fremme paa den i Januar i Helsingfors afholdte Konference mellem Repræsentanter for Randstaterne.

En anden Vanskelighed foreligger, idet Frankrig af Sovjetregeringen forlanger udbetalt de Summer, der siden 1920 er anvendt paa Skibenes Vedligeholdelse, et Beløb der siges ikke at være langt fra Skibenes nuværende Værdi. Endvidere forlanges det, at Sovjetregeringen skal give en bestemt Erklæring om den eventuelle Anerkendelse af Bizerta Flaaden.

Italien.

I *Engineering* findes i et af Decemberhefterne en Beskrivelse af en af den italienske Flaades Øvelser i Efteraaret 1924.

Denne Øvelse synes at være af nogen Interesse, og den skal derfor gengives efter ovennævnte Tidsskrift.

Det har først for nylig været muligt — skriver *Engineering* — at faa nærmere Enkeltheder at vide om de Øvelser og Manøvrer, som den italienske Flaade foretog i Efteraaret 1924. Den strategiske Opgave var at undersøge, hvorvidt Forbindelsen mellem Italien og Nordafrika kunde opretholdes paa Trods af en Modstander, der til dette Formaal var i Besiddelse af en Flaade af omtrent samme Styrke som den italienske. De nærmere Enkeltheder var følgende:

En angribende rød Styrke bestaaende af:

2 Kampskibe

3 lette Krydsere

13 Jagere

6 Undervandsbaade

var samlet ved Port Empedocle paa Sydkysten af Sicilien.

En blaa Flaade af praktisk talt samme Styrke, kun noget svagere med Hensyn til Jagere og Undervandsbaade, var samlet ved Port Augusta paa Siciliens Østkyst, og en Konvoj af 6 Handelskibe var samlet ved Tobruk i Nord-Afrika omtrent overfor Kreta's Vestpynt. Opgaven for blaa Styrke, der kommanderedes af Admiral Lovatelli, var at møde Konvojen og bringe den sikkert til Syracus; medens rød Styrke under Admiral Conz skulde søge at forhindre dette.

Øvelsen begyndte Midnat til den 21. August, og Admiralerne havde udgivet følgende Dispositioner: Admiral Lovatelli beordrede Konvojen til at forlade Tobruk, saasnart Øvelsen begyndte, og styre i Retningen af Zante, 300 Sømil; i Løbet af den 21. skulde 1 Flotillefører og 4 Jagere støde til Konvojen, og den 22. var det Admirals Mening at slutte sig til med Krydserne og Kampskibene. Admiralen detacherede en Gruppe Undervandsbaade ud for Zante med Ordre til at angribe alle Skibe, som vilde forsøge paa at fylde Kul eller Olie ved Grækenlands Vestkyst. En anden Gruppe blev lagt mellem Malta og Sicilien med Ordre til at angribe Modstanderen hvis han søgte at føre en Flaade denne Vej.

Admiral Conz detacherede 1 Undervandsbaad ud for Tobruk — det Sted hvorfra Konvojen skulde afsejle —, en let Krydser mellem Kreta og Kap Matapan som kunde rapportere Konvojen, dersom den gik op Øst om Kreta, og en Flotille Destroyere blev sendt ud for at patrouillere Syd for Malta.

Begge Admiraler afsejlede, saa snart Øvelsen begyndte: Admiral Lovatelli til det Sted, hvor han vilde møde Konvojen og Admiral Conz til et Punkt omtrent 10 Sømil N. O. for Benghazi. Blaa Styrkes Manøvrer blev udført efter den oprindelige Plan: Eskadren stødte til Konvojen Kl. 10 Fm. den 22. paa den opgivne Plads; derefter holdtes N. V. paa op mod Zante, indtil Kl. 8 Eftm., hvorpaa der styredes mod Syracus, som man naaede den 25.

Det lykkedes saaledes ikke Chefen for rød Styrke at opdage og eventuelt tilintetgøre Konvojen. Grunden hertil var følgende: den Undervandsbaad, der laa ud for Tobruk, fik Øje paa Konvojen umiddelbart efter at denne var afsejlet, og efter at have fulgt den i nogen Tid opgav Undervandsbaaden Konvojens Kurs og Fart tidlig om Morgenen den 22. August til Admiral Conz, som paa det Tidspunkt befandt sig et Par Hundrede Sømil S. Ø. for Malta. Han fortsatte sin Kurs mod Benghazi, indtil Efterretningen var blevet bekræftet og drejede da Kl. 8 Fm. til en N. Ø. lig Kurs for at afskære Konvojen, idet han var overbevist om, at denne holdt op mod Taranto. Heri havde Admiralen Ret, og hans Manøvre var meget nær lykkedes, idet han sent om Aftenen den 22. passerede tæt agten om blaa Styrke, omtrent 12 Timer efter, at Kampskibene havde sluttet sig til Konvojen. Admiral Conz var imidlertid uvidende om sin Modstanders Nærværelse og stod op mod Zante, hvor han supplerede sine Brændselsbeholdninger; men hans Flaade blev saa stærkt jaget af de Undervandsbaade, som Admiral Lovatelli havde placeret der, at han Kl. 8 Fm. igen forlod de græske Farvande og stod over mod Taranto Bugten i spredt Formation for muligvis at finde Konvojen; dette lykkedes naturligvis ikke, da blaa Styrke søgte mod Syracus, som Admiral Lovatelli naaede den 25. tidlig om Morgenen, dog ikke uden Tab, idet et af hans Kampskibe, 10 Sømil uden for Havnen, blev angrebet af en fjendtlig Undervandsbaad og sandsynligvis derved sænket.

Resultatet af denne Øvelse var, at Forbindelsen mellem Syditalien og Nordafrika med Held var blevet opretholdt, og at Forsøget paa at forhindre Konvojen i at slippe over ikke var lykkedes.

Men kan man nu heraf slutte, — spørger Artiklens Forfatter — at Italiens Forbindelseslinier med det østlige Middelhav er sikre mod Angreb af en Modstander, der har næsten samme Styrke som Itallen? Det vil man næppe kunne — svares der — og af følgende Grunde.

Forudsætningen, der laa til Grund for Øvelsen, var aabenbart, at Italien var i Krig med Frankrig, og at Itallen søgte at opretholde sine Forbindelser med Suezkanalen og det Sorte Hav. Hvis de nævnte Lande nu virkelig var i Krig med hinanden, er det sand-

synligt, at Italien vilde kunne faa Kul og Jern fra Centraleuropa over sine Landgrænser; men det nødvendige Korn og Brændselsolie fra det sydlige Rusland og Rumænien maatte overføres i regelmæssige Konvojer, og det vilde være ganske umuligt for de to krigsførende Magter at beskytte eller angribe de ugentlige Konvojer fra det østlige Middelhav med hele deres Flaadestyrke; Manøvrerne maatte efter al Sandsynlighed udføres paa en ganske anden Maade end Tilfældet var ved denne enkelte Øvelse.

Man maatte vente, at Frankrig vilde etablere meget stærke Undervandshandskæder ved de græske Øer og Syd for Kreta og om nødvendigt forstærke disse ved Krydsertogter. Man kunde næppe vente, at Hovedstyrken vilde gaa ud, hver Gang en italiensk Konvoj afgik. Hvis den Italienske Marinestab derfor havde ønsket at lade afholde en Øvelse, som virkelig klarlagde det strategiske Problem, hvorvidt det var muligt at forsvare Landets oversøiske Forbindelaer, maatte den have givet Admiral Lovatelli Ordre til at beskytte i det mindste 4 Konvojer, der afsejlede efter hinanden fra forskellige neutrale Havne.

Japan.

Til Opfyldelse af Washingtontraktaten er Kampskibet *Tosa* (1921 — 40,000 ts — skulde have haft 10 Stkr. 40.6 cm Kanoner) i Begyndelsen af Februar Maaned blevet sænket. De japanske Marinemyndigheder har ikke som i lignende Tilfælde i England og i de forenede Stater anset det for ønskeligt at anvende Skibet til Maal for Øvelsesskydninger eller til andre Forsøg; *Tosa* blev kun slået ud paa dybt Vand og Bundventilerne aabnede.

Regeringen i Tokio har i Slutningen af December f. A. vedtaget et Flaadebudget for Finansaaret 1925—26 paa 192 Mill. Yen (= ca. 384 Mill. Kr.). Til Hæren blev bevilget 225 Millioner Yen; det samlede Budget er 1524 Millioner Yen.

Norge.

Marinens Budget for næste Finansaar er af Regeringen foreslaaet bevilget med en Udgift paa 12,099,224 Kr. Der er i dette Forslag indført forskellige Beparelser i Forhold til tidligere Aars Budgetter, og saavel den kommanderende Admiral som Marine-departementet (Marineministeriet) gør paa forskellig Maade opmærksom paa det uheldige heri for Flaadens Effektivitet.

Den kommanderende Admiral udtaler saaledes, at de nuværende allerede stærkt indskrænkede Bevillinger til Togter og Øvelser

medfører, at der kun bliver Anledning til at opøve en Brøkdæl af det værnepligtige Personel, der er nødvendigt ved en Mobilisering.

Ved at anvende det disponible fastlønnede Personel i saa stor Udstrækning som mulig til Bemanding af de Skibe og Fartøjer, som er foreslaaet udrustet i det kommende Aar, har den kommanderende Admiral ment at kunne opføre samme Antal Værnepligtige som i indeværende Aar, nemlig 550 Mand. Departementet har paa Grund af de vanskelige økonomiske Forhold ikke set sig i Stand til at opretholde de af den kommanderende Admiral foreslaaede Øvelsesudrustninger og har kun opført 400 Værnepligtige, hvilket vil være tilstrækkeligt til at bemane de Skibe og Fartøjer, som af Departementet er foreslaaet udrustet i det kommende Aar til ordinære Øvelser. (Ved det forholdsvis ringe Antal Værnepligtige, der er nævnt, maa erindres, at den norske Flaade, saavel som den svenske i langt højere Grad end Tilfældet er hos os, er baseret paa Anvendelsen af fast Mandskab).

Den kommanderende Admiral har endvidere undersøgt, hvorvidt man ved at lægge Planen for Marinens Øvelser helt eller delvis om muligvis vilde kunne spare noget paa denne Konto af Budgettet; men Admiralen er kommet til det Resultat, at den nuværende Øvelsesplan er den heldigste og giver det i Forhold til Bevillingerne bedste Udbytte, saa længe disse maa holdes saa langt nede, som nu er Tilfældet.

Den kommanderende Admiral paapeger, at Fartøjsmateriellets Værdi Aar for Aar synker paa Grund af manglende Fornyelse, og at Øvelsesbevillingerne er for knappe til at give Personellet den fornødne Uddannelse. Under de nuværende økonomiske Forhold har han imidlertid fundet at burde foreslaa en Øvelsesudrustning i det væsentlige som for indeværende Aar. Departementet vilde anse det for ønskeligt, om man kunde følge dette Forslag. Imidlertid har de vanskelige økonomiske Forhold medført, at det ikke alene har været ugørligt at fremsætte noget Forslag om Forøgelse af Øvelserne, men man har set sig nødsaget til at foreslaa Øvelsesudrustningerne yderligere indskrænket, idet man har maattet inddrage Panserskibet i Vinterhalvaaret (6 Maaneder). Forøvrigt er Øvelserne opført væsentligt som i Fjor. Departementet gør udtrykkelig opmærksom paa det uheldige i ikke at have nævnte Panserskib udrustet.

Departementet foreslaar følgende Udrustninger:

1 Panserskib til søgaaende Øvelser i 3 Maaneder.

1 Panserskib til Rekrut- og Stambesætningsøvelser i 3 Maaneder.

1 Panserskib til Rekrutøvelser i 1½ Maaned.

Minekrydseren *Fröya* til Torpedoskole i 3 Maaneder.

3 store Torpedobaade til Torpedoskole i 3 Maaneder.

3 smaa Torpedobaade til Torpedoskole i 1 Maaned.

4 smaa Mineudlæggere i ca. 1 $\frac{1}{2}$ Maaned.

Endvidere opføres ca. 30,000 Kr. til Specialøvelser m. m.

Til Udrustning af Undervandsbaade opføres ialt 300,000 Kr.

Med Hensyn til Vedligeholdelse har Departementet set sig nødsaget til at formindske enkelte Konti og udtaler bl. a., at da ogsaa de ekstraordinære Nybygningsbevillinger vil være opbrugt i Løbet af det kommende Finansaar, er det klart, at de stærkt afknappede Vedligeholdelsesbeløb ikke vil kunne strække til, uden at der slaas af paa Kravene til Skibsmateriellets Krigsberedskab; man har saaledes allerede nu maattet undlade forskellige Fornyelser af Materiellet, som burde have været foretaget for at opretholde den bedst mulige Effektivitet.

I denne Forbindelse finder Departementet dog at burde henvende Opmærksomheden paa de Udtalelser, som i de senere Aar høres saavel i Pressen som i Stortinget, om Marinens nuværende Tilstand, nemlig at Flaaden skulde være praktisk talt uden Værdi. Efter Departementets Mening er saadanne Udtalelser ikke rigtige, og de kan skabe Indtryk af, at de Summer som nu Aar efter Aar anvendes til Lønning af det somilitære Personal, til Øvelser og til Opretholdelse af Marinens Værfter, Fabrikker, Skoler m. m. ikke er forsvarligt anvendte Penge. Departementet fremhæver, at det ikke er rigtigt at karakterisere det norske Flaademateriel som værende uden Værdi, og at man fremdeles bør holde det i god Stand ved stadig Vedligeholdelse og Fornyelse.

Efter Morgenbladet 20/1 1925.

Tyskland.

Den 7/1 1925 blev Krydseren *Emden* sat i Vandet som den første Nybygning til den tyske Marine efter Krigen. Stabelafleveringen har derfor ogsaa vakt megen Opmærksomhed i alle Dele af Landet og været Aarsag til længere Artikler og Beretninger i de fleste Dagblade.

Krydserens Data har tidligere været omtalt her i Tidsskriftet. Det skal kun nævnes, at *Emden* efter alt, hvad der er fremkommet — ogsaa i engelske Blade — i sig synes at indbefatte alle tænkelige tekniske Fremskridt, der har fundet Sted efter Krigen.

Aktionsradius er 6500 Sømil og Maksimumsfart er 29 Sømil. Det fremhæves, at Krydseren i første Linie skal anvendes til handelspolitiske Formaal i Udlandet.

Krydseren er den tredje, der bærer Navnet *Emden*; den første af dette Navn (bygget 1908 — 3650 ts) blev tilintetgjort af den engelske

Krydser *Sidney* (1912 — 5500 ts) den ⁹/₁₁ 1914; den anden var den under Krigen saa bekendte *Emden* (1916 — 5300 ts).

Flaadebudgettet for Finansaaret 1925—26 er i Midten af Januar overgivet til Rigsdagen og viser en samlet Udgift til Marinen paa 143,722,000 Mark (= ca. 188 Mill. danske Kr.) imod 102,464,000 Mk. forrige Aar. Af det nævnte Beløb for det kommende Finansaar er 96,408,000 Mk. bestemt til de aarlige Udgifter og Resten, 48,874,000 Mk., bestemt til Udgifter een Gang for alle; af disse sidste er igen 33,733,000 Mark tænkt anvendt til Nybygninger og Armering, og der er heri indbefattet det sidste Beløb til Krydseren *Emden* og til en stor Torpedobaad; endvidere første Bevilling til Bygningen af en ny Krydser «B», foruden til 5 store Torpedobaade. Derimod ses intet Beløb til nogen Erstatningsbygning for Kampskibene.

Følgende Skibe skal efter Budgetforslaget være under Kommando i 1925—26:

- 4 Kampskibe.
- 5 Krydsere.
- 2 Torpedobaadsflotiller.
- 1 Minestryger halvflotille.
- 2 Opmaalingssskibe samt en Del mindre Fartøjer.

U. S. A.

Som bekendt har der i nogen Tid staaet en Del Strid i de amerikanske Fagtidsskrifter om Flaadens Værdi og Tilstand og ogsaa Dagspressen har taget livlig Del i Diskussionen. Man hævdede fra den ene Side, at saavel Personellet som især Materiellet var i en yderst daarlig Forfatning, medens der fra den anden Side blev fremhævet, dels at dette ikke var Tilfældet, dels at man skulde holde sig til Washingtontraktatens Aand og ikke udæske fremmede Magter, især Japan, ved altfor ivrige Forbedringer og Nybygninger.

I *Morgenbladet* for ⁴/₁₂ 1925 findes en ret overskuelig Oversigt over dette Spørgsmaals Behandling i den amerikanske Dagspresse, og Hovedindholdet af denne Oversigt skal kort gengives.

Udgangspunktet for Diskussionen var Marineminister Wilburns Henstilling til Kongressen om at sørge for, at den amerikanske Flaade blev holdt paa Højde med den engelske og over den japanske. Ministeren understregede Nødvendigheden af at forny Maskineriet i flere af Kampskibene samt af at afløse ældre Undervandsbaade, Krydsere og Luftfartøjer med nyere Enheder. Programmet for Nybygningerne maatte tage Sigte paa Konkurrenternes Flaadepolitik, hævdede han, og der maa bygges Skib paa Skib, og Undervandsbaad paa Undervandsbaad, saaledes at det i Washingtontraktaten

fastsatte Forhold mellem Flaaderne bliver konstant, nemlig som 5 til 5 mellem de forenede Stater og Storbritanlen, og som 5 til 3 mellem de forenede Stater og Japan. Dette Forhold, som blev fastsat paa Washingtonkonferencen for 3 Aar siden er ikke blevet opretholdt fra Amerikas Side, idet Forholdene nu er som 4 til 5 og som 4 til 3. Marineministeren udtalte til Slut, at denne Uforberedthed kunde blive skæbnesvanger, fordi den foregede Muligheden for Krig.

Marineministeren faar Medhold i en stor Del af Pressen, ikke mindst paa Stillehavskysten. «Seattle Times» finder hans Oplysninger alarmerende, og en anden Avls hævder, at Amerika skulde sørge for at være saa stærkt, som de internationale Aftaler tillader. Ogsaa demokratiske Blade giver deres Tilslutning, og den tidligere Marineminister Daniels' Organ — «Raleigh News» — udtaler, at «Flaadekaprustning er en Forbrydelse, men den vil fortsættes, indtil der er fundet et Middel til at afgøre internationale Stridigheder uden Tilflugt til Krig».

Imidlertid er der i Pressen ogsaa kommet en stærk og bestemt Reaktion mod Agitationen for amerikansk «Forberedthed» til Orde, og dette Synspunkt er blevet støttet af Ingen ringere end Præsident Coolidge. Allerede i sit Aarsbudskab til Kongressen i Begyndelsen af December erklærede Præsidenten, at han var afgjort imod nogen Art Kaprustning fra Amerikas Side, og 14 Dage senere, da Diskussionen om Flaadeministerens Udtalelser var paa sit højeste, udtalte han paany, at han bestemt nægtede at følge en Politik, som havde Kaprustning til Formaal. Præsidenten understregede, at han var for Opretholdelsen af det Styrkeforhold, som Washingtonkonferencen havde fastsat for de store Skibes Vedkommende, men at han — i Stedet for at begynde en Konkurrence — med Hensyn til de lettere Søstridskræfter muligvis vilde indbyde til en ny Konference med det Formaal ogsaa at begrænse Rustningerne for de lettere Enheders Vedkommende. Præsidenten er i dette Spørgsmaal fuldt enig med Udenrigsminister Hughes, og efter et politisk Sammenstod mellem denne og Marineministeren har Mr. Willburn ogsaa maattet bøje sig for Præsidentens Mening. Det er ikke Administrationens Hensigt at stoppe al Nybygning af Krigsskibe, men man vil søge at komme bort fra den mistænksomme Vogten paa andre Magters Flaadeudvikling, idet man mener, at en saadan almindelig Sammenligning mellem to eller flere Landes Krigsstyrker er uheldig for Fredens Bevarelse.

En stor Del af Pressen slutter sig til dette Standpunkt og der skrives, at Præsidenten ved at modsætte sig Propaganda for en større Flaade baade kæmper for sit økonomiske Program og for sin Plan om en ny international Nedrustningskonference. Modslanderne be-

klager sig i kraftige Toner over, at der ikke er taget mere Hensyn til de Advarsler, den amerikanske Flaadeliga har offentliggjort om Flaadens Tilstand, og der fremsættes det Synspunkt, at man ikke kan begynde nogen Flaadeafrustning før Storbritanien og Japan begge har knækket Halsen ved deres Kaprustninger. Ogsaa den tidligere Marineminister Daniels stiller sig afvisende over for Tanken om en ny Nedrustningskonference og hævder, at den Harding—Hugheske Konference i Washington for tre Aar siden kun var en diplomatisk Gestus, som kun har fremskyndet Rustningerne undtagen netop for Kampskibenes Vedkommende.

I Kongressen ser det ud som om Administrationen faar Medhold i mange Retninger, og den Komité, som i Representanternes Hus gennemgaar Flaadebudgettet, har beroliget offentligheden med en Erklæring om, at Flaadens Tilstand ikke giver Grund til nogen Ængstelse. Den nærmeste Fremtid kommer antagelig til at give Svar paa, hvorledes Spørgsmaalet videre vil udvikle sig, og om Præsident Coolidge muligvis vil foretage Skridt for at sammenkalde en ny Nedrustningskonference.

Tidsskriftsanmeldelse.

I svensk Tidsskrift i Sjøvæsenet ^{11/24} har Kommandørkapten Beck-Friis skrevet en yderst lærerig Afhandling som »Aarsberetning i Sjøkrigskunst og Sjøkrigshistorie».

Ud fra sin indgaaende strategiske Viden klarlægger Forfatteren de særlige strategiske Problemer, der efter hans Mening ligger for i Sverige og angiver klart hvilke Retningslinier han formener, at Udviklingen af Sveriges Søforsvar bør følge.

Det kan kun være os paa denne Side Sundet en daarlig Trøst i vor Selvopgivelse, at Kommandørkaptenen i sin Indledning udtaler sin Beklagelse over det svenske Folks ringe Forstaaelse af Betydningen af Sømagt; om dette er rigtigt, deler det svenske Folk Skæbne med de øvrige skandinaviske Folk. Tragisk er det, at disse Folkeslag med deres ærerige Traditioner paa Søen og deres fortræffelige Sømandsstand og hvis Lande alle har en ideel maritim Beliggenhed synes destineret til at maatte overlade Verdenshandelens Indtægtskilder til andre.

I Afhandlingens første Afsnit afvejer Forfatteren Forholdet imellem Sveriges Land- og Søforsvar, et Problem der i Sverige, som i saa at sige alle Stater med Beliggenhed mod Søen, volder de største Vanskeligheder.

Til sin Argumentation benytter Forfatteren den kendte, svenske, strategiske Forfatter General Tingsten og citerer, hvad Generalen anfører i sin fortræffelige Pjece »strategiske Grunder» om Opmarch i den strategiske Offensiv og Defensiv. Det fremhæves saaledes, at en af de største Ulemper ved at være i den strategiske Defensiv jo er den, at man, uvis om hvor Fjenden vil sætte sit Angreb ind, enten maa udsætte sig for en risikabel

Spredning eller maa forholde sig passivt afventende i Centralstillinger, hvor man kun i ringe Grad kan gøre sig Haab om rettidigt og paa gunstigste Sted at kunne imødegaa de fjendtlige Operationer.

Der fremføres dernæst en officiel Udtalelse af nyeste Dato af den svenske Generalstabschef hvoraf fremgaar, at der til en Felthærs Opmarch nu om Dage kræves længere Tid end tidligere og dette Forhold — paaviser Forfatteren — bevirker, at Flaaden og Luftforsvaret i endnu højere Grad end tidligere har Betingelser fremfor Hæren for rettidigt at kunne imødegaa fjendtlige Invasionsforetagender.

Forfatteren oplyser dernæst om, at der i den sidst afgivne Forsvarsproposition overhovedet intet nævnes om Flaadens store Betydning til Løsning af denne Opgave, der regnes i den Grad udelukkende med Hæren, at det i Propositionen anføres, at en Indskrænkning af Hæren maa føre til Opgivelse af hele Landsdele af Sverige.

Det er slige Anskuelser, der giver Forfatteren Anledning til at paapege Mangel paa strategisk Forstaaelse af en Flaades Betydning.

Denne Diskussion om Afværgelse af Invasionsfare er jo af Aarhundred gammel Dato i England og er der for længst afgjort i Flaadens Favør, men det er selvsagt vanskeligere at afveje Forholdet i Lande, der ikke er Øriger, men som baade har Landgrænser og betydelige Kyststrækninger.

For nyligt karakteriserede en engelsk Militærforfatter Forholdet imellem Flaaden og Hæren i England saaledes, at Flaaden var »forwards», »halfbacks» og »backs» og Hæren var »goalkeeper» — typisk britisk. —

I det næste Afsnit »Sjøforsvar og Kustforsvar» kommer Forfatteren ind paa Problemer, der er os sørgeligt velkendte fra dansk Forsvarspolitik. I første Række imødegaa den Misopfattelse som navnlig tidligere jæv-

ligt var fremherskende i Sverige, at Flaaden for at kunne løse sin defensive Opgave, Afværgelse af Invasioner, bør være distribueret som lokale Styrker til direkte Kystforsvar.

Denne Spredning af Søstridskræfterne, der er fuldstændig i Modstrid med Koncentrationsprincippet er velkendt fra adskillige Landes militærpolitiske Historie bl. a. fra Frankrig, den bygger paa et strategisk Vrangsyn og maa betragtes som et Svaghedstegn og et blodigt Offer paa Lokalpatriotismens Alter.

Efter Forfatterens Anskuelse bør den svenske Flaade være et Stødvaaben, hvor Artillerifartøjerne er Klingen, Undervandsvaabnene er Parerpladen og Luftvaabnet de Øjne, der udspejder, hvorimod Vaabnet skal rettes, og Flaaden skal være saaledes beskaffen, at den er operationsduelig til Angreb paa Fjendens Operationslinier og af saadan Kvalitet, at Fjenden maa tilintetgøre den eller binde den i dens Baser for at kunne gennemføre afgørende Operationer.

Der gøres opmærksom paa, at det er billigere at anskaffe og vedligeholde en Flaade af denne Beskaffenhed, end det vil være at dække de vigtigste og saarbareste Kystafsnit paa Sveriges vidtstrakte Kyst med Lokalstyrker.

Efter at have paavist hvor vanskeligt det nu om Stunder i Følge Verdenskrigens Erfaring er at gennemføre en effektiv Indeslutningsblokade, fremhæver Forfatteren, hvilke særlige Vanskeligheder der er forbundet med at blokere et Skærgaardsafsnit.

At trænge ind i en Skærgaard maa nu om Dage siges at være en særdeles risikabel Operation, ikke alene fordi selve Indtrængningen medfører betydelige Farer; men fordi det er yderst vanskeligt at sikre sine Forbindelseslinier gennem Skærgaardsafsnit. Det er derfor Forfatterens Anskuelse, at Flaaden dels har gode Betingelser for at kunne operere ud fra Skærgaarden og dels ved et Lokalforsvar baseret paa Miner, Luftstyrker (Bombe-

planer og Torpedoplaner) og Kystbefæstningsanlæg vil have let ved at hindre en Indtrængen i Skærgaardsafsnit, hvorfor selve Kystflaaden kan frigøres.

Det udtales, at Skærgaardsomraaderne alle Dage har givet Anledning til Forvirring i de strategiske Begreber og Forfatteren fremkommer derfor med det beskedne Ønske, at det havde været heldigere for Svenskerne om Landet paa den 3die Skabelsesdag var blevet fuldstændig skilt fra Vandet og at »inga Skærgårdar blivit kvar« thi i saa Fald var den svenske Søforsvars politik ikke bleven fangen ind i ufrugtbare Skærgaardsproblemer; men Tankerne havde med mere Vidsyn søgt til Søs.

For at frigøre Flaaden for Skærgaardsforsvaret ved Stockholm anser Forf. det for ønskeligt at have Fortifikationer som ydre Forsvar ved Hovedindløbene til Skærgaarden, derimod anses den inde i Skærgaarden liggende Vaxholm Fæstning for »en Kræftsvulst paa Søforsvarets Organisme«.

Det følgende Afsnit omhandler Orlogsflaadens Sammensætning og er af særlig Interesse, idet der heri slaas til Lyd for en Flaadeplan, der er baseret paa vel overvejede strategiske Principper og som ikke er afstemt efter politiske Godtkøbsbetragtninger eller Overvurdering af specielle Vaabenarter.

Det første Krav, der opstilles, er, at den svenske Flaade skal besidde Hurtighed for rettidigt at kunne sætte sit Stød ind paa Operationsteatret; dette Krav anses i det store og hele for opfyldt i den nuværende svenske Flaadeplan. Men dertil kommer Kravene om Kraft og Vanskelighederne ved at fremskaffe Hurtighed, Kraft og det fornødne Antal Enheder indenfor økonomisk overkommelige Rammer.

Som et Kompromis imellem alle de forskellige Krav fremstaar »Enhedstypen« og Forfatteren paaviser klart, at en saadan Type hverken kan løse de strategiske Op-

gaver, der stilles til Krydseren eller til Kampskibet. Det er nødvendigt at udvikle hver af disse Fartøjstyper for sig. Hele den nyeste Udvikling inden for Verdenskrigsskibsbygningen synes at give Forfatteren ganske Ret.

Ud fra strategiske Synspunkter belyses derefter de forskellige Fartøjstypers og Vaabenarters Værdi, det er kun beklageligt, at Pladshensyn ikke tillader nøjagtige Citater efter Artiklen, thi det vil paa den anden Side være en Uretfærdighed mod Forfatteren at prøve paa at forkorte den logiske Tankerække, som ligger til Grund for Forfatterens Argumentationer. Det kan kun her varmt anbefales at studere selve Artiklen.

Den Flaadeplan, der opstilles paa Grundlag af Forfatterens »strategiske Trosbekendelse«, er følgende:

En Division paa 4 Artilleriskibe, en Division Krydsere, en jævn Udvikling af Jagere og UVB. og et begrænset Antal Motortorpedobaade, endelig Hjælpefartøjer samt et Flyvevæsen, der, saafremt det skal være fælles for Hær og Flaade, udvikles under særlig Hensyntagen til Sveriges lange Kyst og Skærgaardsforhold.

Dette Afsnit ender med en bestemt Afstandtagen fra en ensidig Udvikling af Flaaden i Retning af et »Torpedoforsvar«, en Tanke som fordømmes ikke mindst paa Grundlag af Verdenskrigens og senere Tidens Erfaringer.

Man kan kun haabe, at Kommendørkapten Beck-Friis Afhandling ogsaa maa lide mange forstaaende Læsere paa denne Side Sundet, thi adskillige af de Problemer, der behandles, ligger ogsaa for her hjemme.

P. I.

Akustiske Loddemetoder.

Af Kaptajn Dirckinck Holmfeld.

I Tidsskriftets August Hæfte 1924 har Orlogskaptajn Sinding givet en Beskrivelse af Behms Ekkolod og dets Installation ombord samt en kort Beretning om nogle af de Resultater, som man har opnaaet med denne Loddemetode ombord i Vagerinspektionsskibet »Løvenørn«, hvor Apparatet var installeret.

Jeg skal nedenstaaende meddele nogle Oplysninger vedrørende lignende Loddemetoder i andre Lande (England, Amerika og Frankrig), samt nogle af de Resultater, man har opnaaet ved akustiske Lodninger i disse Lande. Endelig skal jeg meddele nogle Resultater af Lodninger foretagne med Behms Ekkolod fra den tyske Damper »Hansa« paa en Rejse over Atlanterhavet samt denne Loddekonstruktions Udvikling.

Til Udarbejdelsen af min Fremstilling har jeg benyttet Artikler fremkomne i »Engineering«, »Hydrografic Review«, »Annalen der Hydrografie«, »La Nature« o. a.

Den akustiske Loddemetode vil antagelig navnlig finde Anvendelse indenfor tre Omraader nemlig:

- a) Til Undersøgelse af Oceanernes Dybdeforhold. Foruden af rent videnskabelig tillige af stor Betydning for bl. a. Kabeludlægningen.
- b) Ved den almindelige Søopmaaling, altsaa paa forholdsvis smaa Dybder i Forhold til de, der er Tale om under Pkt. a.
- c) Ved den almindelige Navigering.

Endnu er det navnlig paa det under Pkt. a nævnte Omraade, at den akustiske Loddemetode kan opvise virkelige gode Resultater.

Til Søopmaaling har, saavidt vides, Metoden endnu kun været anvendt i ringe Udstrækning, (se dog Afsnittet om Frankrig), og hvad dens Anvendelse som Hjælpemiddel ved den almindelige Navigering angaar, saa er Forsøgene herpaa i fuld Gang for at opnaa den nødvendige Sikkerhed til Metodens forsvarlige Anvendelse til dette Brug.

At Problemet vil blive løst, synes sandsynligt efter de allerede opnaaede Resultater at dømme, men der vil sikkert endnu kræves en lang og maalbevidst Forsøgsrække, samt en Fuldkommengørelse af Apparaterne og ikke mindst grundigt Kendskab til Fejkilderne, før Metoden kan anvendes betryggende.

Selve Tanken »at anvende Ekkoet fra Havbunden til derigennem at maale Dybden« er ikke ny. Allerede den bekendte Oceanograf Maury omtaler den i sin Bog om Havets fysiske Geografi (1855), og der er i Tidernes Løb blevet indgivet talrige Patentansøgninger vedrørende denne Metodes Anvendelse, uden at man kom Spørgsmaalets praktiske Løsning nærmere.

Det er forbeholdt de sidste Aar at anvise denne, og hertil har Videnskabsmænd fra mange Lande bidraget.

Som nogle af Foregangsmændene skal jeg nævne Dr. H. C. Hayes (U. S. Naval Academy, Annapolis), M. Langevin (Professeur au Collège de France) og Ingeniør Behm (Kiel). Sidstnævntes Opfindelse er jo allerede Tidsskriftets Læsere bekendt gennem Orlogskaptajn Sindings Artikel.

Jeg skal derefter gaa over til at beskrive de Apparater, som har været benyttet i England og Amerika og omtale nogle af de Resultater, man har opnaaet med disse Apparater.

England.*)

I Følge et Foredrag af Mr. F. E. Smith, Director of Scientific Research of the Admiralty, har Apparatet i store Træk følgende Konstruktion (Fig. 1):

*) Hovedkilder: Engineering 7/8 1924. Ann. der Hydr. Hefte IX. 1924.

Lydgiveren er en Staalmembran 12.7 cm i Diameter, anbragt i Skibssiden.

Den bliver paavirket af en Fjederhammer, hvis Sole-noidestrømløb hvert halve Sekund afbrydes i $\frac{1}{400}$ Sekund, hvorved der udsendes Lydbølger af 1250 Svingninger pr. Sekund.

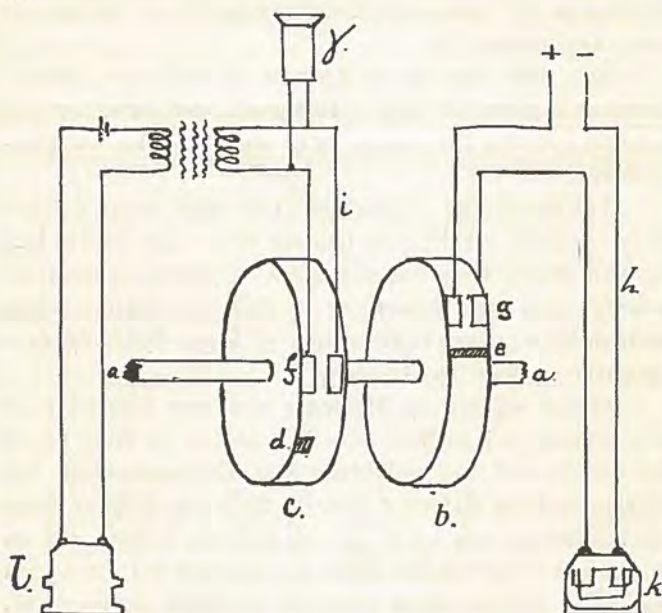

Fig. 1.

Modtageren er en aperiodisk Mikrofon af W. Braggs System.

En $\frac{1}{8}$ H. K. Motor paa 1200 Omdrejninger pr. Minut giver ved en særlig Centrifugalregulator Akslen (a) med Skiverne (b) og (c) en Omdrejning af nøjagtig $\frac{1}{2}$ Sekunds Varighed.

Enhver af Skiverne (b) og (c) afbryder een Gang for hver Omdrejning ved de isolerede Afbrydere (d) og (e) de til Kosteparrene (f) og (g) indsatte Strømkredse (i) og (h).

I Strømkredsen (h) er indsat Lydgiveren (k).

I Strømkredsen (i) er parallelt til Kosteparrene (f) indskudt Telefonen (j).

Modtager Mikrofonen (l)'s Strømkreds og Kosteparrenes (f) Strømkreds (i) er koblede induktivt sammen.

Enhver Afbrydelse af Lydgiverens Strømkreds (h) medfører et Lydsignal, som imidlertid ikke kan høres i Telefonen (j), saalænge Strømkredsen (i) er kortsluttet over Kosteparret (f).

Kun naar den ene af Kostene (f) hviler paa Afbryderen (d), høres en Lyd i Telefonen, der enten er den direkte Lyd fra Lydgiveren eller dennes Ekko fra Havbunden.

Ved Omslilling af Kostene (f) er man altsaa i Stand til at opfange i Telefonen den ene Gang den direkte Lyd og den anden Gang dennes Ekko, og netop denne Omslilling, som kan maales, er et Maal for Tidsforskellen mellem Modtagelsen (Ankomsten) af begge Lyde, og dergennem et Maal for Dybden.

Sidder Afgiver og Modtager saa nær hinanden, at den direkte Vej mellem dem kan sættes lig Nul, og er Forskellen ved Kostestillingen ved Modtagelsen af den direkte Lyd og Ekkoet f. Eks. lig 30° , saa betyder dette en Tidsforskel paa $\frac{1}{2} \times \frac{30}{300} = \frac{1}{24}$ Sekund, hvilket ved en Hastighed af Lyden lig 1500 m, giver en Vej for Lyden paa $\frac{1500}{24} = 62,5$ m, altsaa svarer til en Dybde paa ca. 31 m.

Det fremhæves, at Metoden har den Fordel, at Observationerne ikke forstyrres af Støjen ombord, idet Telefonens Kortslutning — undtaget i de ganske korte Øjeblikke, hvor den er indsat i Strømløbet — udelukker Forstyrrelser fra andre Lyde.

Apparatet er prøvet med gode Resultater paa Dybder mellem 16 og 64 m, altsaa udpræget smaa Dybder.

Saavidt man kan se af det i Engineering gengivne sammenlignende Dybdiagram mellem Dybderne ved Ekkolod og ved Lodning med Løddemaskine, stemmer de to Opgivelser godt overens.

Gennemgaaende giver Ekkolodningen noget mindre Dybder (fra 2 til 3 m).

I Følge »Engineering» skal et Apparat til Anvendelse paa større Dybder være under Udarbejdelse.

Lydgiveren er altsaa her en Staalmembran, og Lyden frembringes ved et Slag af en Fjederhammer mod denne Membran.

Amerika.*)

Til den akustiske Lodning har i U. S. A. været anvendt to Typer af Loddeapparater, begge konstruerede af Dr. H. C. Hayes, Fysiker ved Engineer Eksperiment Station, Naval Academy, Annapolis.

Til Lodninger af Dybder under 180 m anvendes »Hydrofoner» og til større Dybder en »Sonic depth finder».

Hydrofonen har i store Træk følgende Konstruktion:

I Skibsklædningen er i langskibs Retning indbygget to Lydmodtagere, som hver sættes i Forbindelse med et af Observators Øren.

Ved at indskyde en Lydmodstand mellem Øret og den af Modtagerne, til hvilken Lyden først naar, kan opnaaes, at Lyden indtræffer samtidigt til begge Øren. Størrelsen af det indskudte Stykke er et Maal for Ekkoets Vej. (Fig. II).

Er G. Lydgiveren, M_1 og M_2 de to Modtagere, saa vil den tilbagekastede Lydbølge GBM_2 ankomme til M_2 til et Tidspunkt, som er $t = \frac{a \cdot \cos \alpha}{V}$ senere, end det, til hvilket Lyden reflekteres til M_1 . ($V =$ Lydens Hastighed i Vand).

I Strækningen mellem Modtageren M_1 og Observators Øre maa der indkobles en Lydmodstand svarende til Tiden t , for at Lydene samtidigt skal naa begge Øren.

Dybden h er lig $b \cdot \operatorname{tg} \alpha$, hvor $2b$ er Afstanden mellem Lydgiveren G og Modtageren M_2 .

*) Hovedkilder: Ann. der Hydrogafi. Hefte VIII-1923. IV-1924.

Foruden til Dybdelodning kan Hydrofonen benyttes som almindeligt Modtagerapparat for Undervandslyd-signaler, samt ved at maale Tidsforskellen i Ankomsten af et saadant og et samtidigt afsendt Radiosignal, tillige benyttes til Afstandsbestemmelse.

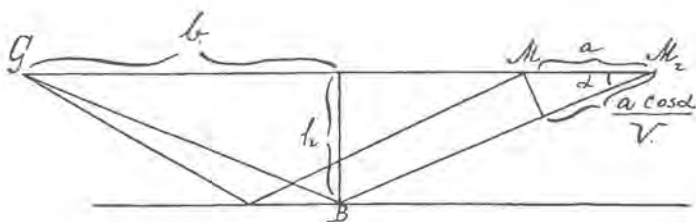

Fig. 2.

Eventuelt vil det kunne benyttes til Bestemmelse af Retning og Afstand i horisontal Retning f. Eks. til et Isbjerg.

Sammenlignende Forsøg med Hydrofon, Haandlod og Rørlod, (Thomsons Rør) har givet følgende Resultater:

Ved meget ujævn Havbund giver Hydrofonen mindre Dybder end Rørlod og Haandlod, hvilket for en Del maa tilskrives, at Hydrofonen maaler Differensen mellem de til de to Modtagere stærkest reflekterede Lydbølger og ikke altid den vertikale Dybde.

Ved ujævn Bund kan det Sted, hvorfra Lydbølgerne reflekteres, meget vel ligge udenfor Skibets Langskibsplan, idet det Punkt, hvorfra Lyden reflekteres vil være det, som har den mindste Lydafstand.

Lodskuddene er tagne af Jageren »Breckinrigde« i Farvandene mellem Charlestown og Key West, hvor Havbunden er særlig ujævn.

Gaar man ud fra Haandlodsdybden som den rigtigste, giver Hydrofonen altsaa Dybderne for smaa, gennemsnitlig ca. 5 Fv.

I Forholdet til Søkortets Dybder stiller Tallene sig

jo betydeligt gunstigere for Hydrofonen, men hertil maa dog bemærkes, at Søkortets Dybder ikke altid er sammenfaldende med de Pladser, hvor de omtalte Haandlodsskud er tagne, og desuden vil Søkortet jo altid være paa den sikre Side ved at give de laveste Dybdeangivelser.

Dybderne i Favne.

Haandlod.	Rørlod.	Hydrofon.	Søkortets Dybde.
21	20	20	19
30	35	21	24
31	30	31	25
31	30	27	26
27	25	25	25
31	26	26	25
44	55	30	30
32	38	22	26
32	30	26	22
25	21.5	18	18
20	19	18	14
17	13	13	11—12
12.8	12.5	13	12
Middeltal: 27.2	27.8	22.8	21.8

Gennemgaar man imidlertid de enkelte Lodskud, kan det jo ikke nægtes, at det er endog meget store Fejlvisninger, Hydrofonen kan præstere, saa store, at dens Anvendelighed bliver tvivlsom, i hvert Fald til Navigationsbrug.

Langt gunstigere for Hydrofonen stiller de Dybdeopgivelser, som er taget ved Lodning paa »jævn Havbund« sig.

Middelværdien af 31 sammenlignende Lodskud mellem Hydrofon- og Haandlod, samt Rørlod (Thomsons Rør) er nemlig følgende:

Haand- eller Rørlod	26.1 Fv.
Hydrofon	25.9 -
altsaa praktisk talt ens.	

The «sonic depth finder» er det af Dr. Hayes konstruerede Apparat bestemt til den egentlige Dybhavs-lodning.

Dr. Hayes har konstrueret sit Apparat udfra den Forudsætning, at det skal kunde betjenes af Skibets eget Personel, altsaa ikke maa være for sart og kompliceret.

Han undgaar derfor direkte at maale Tiden T , som Lyden bruger for at naa fra Afsenderen til Havbunden og tilbage til Modtageren, idet Tidsmaalingen grundet paa Lydens store Hastighed i Vand kræver saa overordentlig stor Nøjagtighed for at kunne benyttes til at bestemme Dybden.

I Stedet herfor bestemmer han en af Tiden T afhængig Størrelse, hvoraf man med tilstrækkelig stor Nøjagtighed kan udlede Dybden D .

Det er umiddelbart indlysende af $2 D = T \cdot V$, hvor V er Lydens Hastighed i Vand.

Tænker man sig nu, at hvert af Observators Øren er i Forbindelse med sin Modtagertelefon, af hvilke den ene paavirkes af den direkte Lyd fra Lydafsenderen, den anden Telefon af Ekkoet, samt at Lydafsenderen kan indstilles til med ligestore Mellemlum P at udsende Lydbølger, saa kan man, ved at varierer Størrelsen af P , opnaa, at de to Lyde i Telefonen lyder saemtidigt.

Betingelserne her er at $T = n \cdot P$, hvor n er et helt Tal.

Indsættes denne Værdi i ovenstaaende Ligning faaes $2 D = V \cdot n \cdot P$.

Da Lydens Hastighed V forudsættes bekendt, bliver Opgaven altsaa at bestemme P — Mellemlummet mellem to Lydafgivelser — samt n , om hvilket vides, at det er et helt Tal.

Til Bestemmelse af disse to Størrelser har Dr. Hayes konstrueret følgende Apparat (se den skematiske Tegning Fig. 3), der nedenfor skal beskrives i store Træk.

En horisontal cirkulær Skive (S) af 20 inch Diameter faar Omdrejning omkring sin lodrette Aksel af en Motor.

Omdrejningen kan ved Hjælp af en Kontrolstemmegaffel holdes fuldstændig jævn.

Skivens Overflade, som er klædt med Stof, driver gennem Friktion et Hjul (H) af 2 inch Diameter, som hviler paa Skiven (S), og som kan bevæges langs en

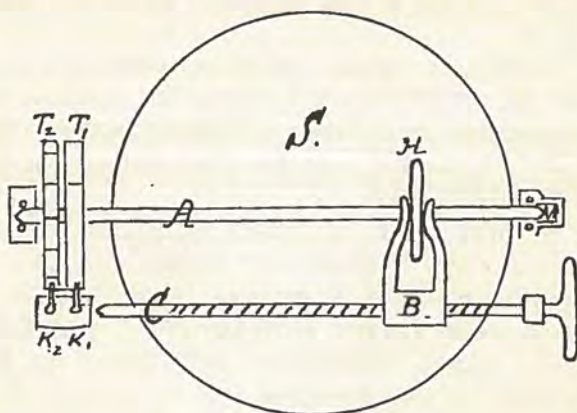

Fig. 3.

Aksel (A). Hjulets Bevægelse langs Akslen foregaar under Paavirkning af en Slæde (B), som er i Indgreb med en vandret Skrue (C).

Arrangementet er et saadant, at man er i Stand til at give Hjulet H. enhver mikrometisk maaelig Afstand fra Skivens Midtpunkt, hvorved Hjulet kan gives enhver Omdrejningshastighed fra Nul til en Maksimumsværdi.

Akslen (A) løber i fjedrende Kuglelejer og bærer to Tandhjul T_1 og T_2 , som faar samme Omdrejning som Hjulet, og hvoraf det ene i Omkredsen har 1 Hak, det andet 10 Hak.

To Kontaktfjedre (K_1) og (K_2) som hviler mod Tandhjulenes Omkredse, bevirker, at elektriske Strømløb til en Lydafgiver sluttes.

Ved at bringe det ene eller andet af Tandhjulene til at virke, kan man bestemme Størrelsen $P = \text{Tiden mellem to Lydafgiveiser.}$

Tallet n bestemmes gennem Slæden (B)'s Sideforskydning, hvilken gennem Mikrometer aflæsning kan bestemmes med stor Nøjagtighed.

Er disse Størrelser bestemt, kan Dybden D udledes af ovenstaaende Ligning.

Den mindste Dybde, Apparatet kan maale paa er ca. 75 m.

Indstillingen for den samtidige Indtræfning af det direkte og det reflekterede Lydsignal kan foretages med en Nøjagtighed af 2:10000 til 3:10000 inches. Dette betyder en Usikkerhed, som paa 40 Fv. kan naa 0.01 Favn, paa 2000 Fv. 0.8 Favn.

Som man ser, er Apparatets Nøjagtighed betydelig.

Langt større Unøjagtigheder fremkommer, naar der for Lydens Hastighed V ansættes en Middelværdi, og man ikke tager Hensyn til de Afvigelser, som Forandringer i Vandets Temperatur, Saltholdighed og Tryk fremkalder i Lydens Hastighed.

Jeg skal dernæst anføre nogle af de Resultater, man i U. S. har opnaaet ved Anvendelse af akustisk Lodning til Dybhavsundersøgelse:

I 1923 udgav »Hydrographic office« i Washington et »Pilot chart«, som indeholdt Resultaterne af en Række Dybhavslodninger, foretagne fra U. S. Jager »Stewart« paa en Rejse tværs over Atlanterhavet fra Newport R. I. til Gibraltar i Juni-Juli 1922.

Kortet vakte stor Opsigt i Fagkredse, og aabnede Blikket for den Fremtid, den akustiske Loddemetode havde i Vente ved Undersøgelser af Oceandybderne.

I Kortet var Lodskuddenes Plads angivet paa Skibets Kurslinier, medens en Profil af Havbunden med de opnaaede Dybder angivne i Favne var optrukket ved Kortets Underrand.

Turen fra Amerika til Europa tog 9 Døgn, i hvilket Tidsrum der foretoges ialt 900 Lodskud paa Dybder af

indtil ca. 6000 m. Pr. Dag foretoges ca. 100 Lodninger og Afstanden i Tid mellem disse varierede fra ca. 1 Time til 1 Minut.

Skibets Fart var sædvanligvis 15 Knob, men naar Dybderne laa mellem 150—1600 m, og hvor der loddedes hvert Minut, var Farten 23 Knob.

Efter et længere Ophold stod »Stewart« d. 3. Juli ind i Middelhavet og foretog en Serie Dybhavslodninger helt ind til Port Said. Resultaterne heraf er nedlagt i andre af »Hydrografic office« udgivne Kort.

Sammenligninger mellem de gennem »Stewart's« Lodninger opnaaede Dybder og de ved tidligere Dybhavslodninger efter den gamle Metode opnaaede, tagne paa nærlig samme Pladser (der maa dog regnes med Arealer paa 2—3 Sml.'s Diameter) udviser, at den akustiske Lodning gennemgaaende giver Dybderne for smaa. Paa Dybder over 2000 m er Forskellen ca. 4—5 0/0, paa mindre Dybder ca. 3 0/0.

Foruden Usikkerhed i Pladsbestemmelsen skyldes det i overvejende Grad det før omtalte Forhold, at Lydens Hastighed varierer betydeligt med Vandets Temperatur, Saltholdighed og Tryk.

Hertil er næppe taget Hensyn ved de ovenomtalte Lodninger, man har indskrænket sig til at anvende en Middelhastighed (vistnok 1463 m) for Lyden, hvorved de omtalte Fejlvisninger kan forklares.

Ikke desto mindre giver Kortet et meget interessant — og langt fyldigere — Billede af Oceanets Dybdeforhold ved den paagælde Rejses Kurs.

Men ser tydeligt, hvorledes Bunden fra den amerikanske Kyst gaar stejlt ned til den atlantiske Slette med Dybder paa 4—5000 m. Mellem 58° W og 48° W Længde og paa ca. 39° 30'—39° 45' N Bredde over en Strækning paa ca. 500 Sml. falder Dybderne næsten alle mellem 5000 og 5200 m. Ved Nærmelse til Azorerne og de disse Øer omgivne Banker bliver Dybdeforholdene igen urolige.

Ligeledes konstateredes i Middelhavet en lang (ca. 130 Sml.) Strækning med nærlig ens Dybder, nemlig ca. 2500 m.

Gennem »Stewart«s Lodninger fik man imidlertid kun et enkelt Snit langs en Linie, man kunde altsaa ikke tale om et egentlig Dybdekort.

Dette opnaaedes imidlertid gennem de Lodninger som U. S. S. »Corry« og »Hull« i 1922 foretog i Farvandet mellem San Francisco's og Diego's Breddeparalleler, og som nedlagdes i et af »Hydrografic office« udgivet Kort over de kaliforniske Kystfarvande.

Over et Fladerum paa ca. 100,000 km² gennemloddedes Farvandet fra 100 til 2000 Fv. Kurverne, idet det gennemsejledes paa parallelle Kurser (240° og 60°), som fra San Francisco til Point Conception laa med en indbyrdes Afstand af 10 Sml., og Syd herfor med 5 Sml.s Afstand.

Afstanden mellem de enkelte Lodskud var 1—2 Sml., og ialt foretoges ca. 5000 saadanne over en udsejlet Distance paa ca. 5800 Sml.

Til dette — man kan vel nok sige — kolossale Arbejde krævedes kun 38 Dages Loddearbejde ved ca. 12 Sml.s Fart!

Ved det opnaaede store Antal Lodskud var det muligt, med stor Nøjagtighed at optrække Dybdekurverne, saa at man fik et virkeligt Bunderelief af det gennemloddede Areal, som, hvad Nøjagtigheden angaar — i hvert Fald relativt set i Forhold til Lodskuddene indbyrdes — var ligesaa stor eller snarere større end ved den gamle Loddemetode.

Kurs og Fart kan holdes bedre ved den akustiske Lodning, end naar Skibet, som tidligere nødvendigt, skal ligge stoppet ofte i ca. 1 Time, medens Lodskuddet tages, hvorefter Skibet igen skal bringes paa Kurs.

At der desuden spares Tid og Penge er jo indlysende.

Oceanografisk set vil den akustiske Loddemetode sikkert blive af gennemgribende Betydning og i høj Grad bidrage til Udforskningen af Oceanernes Dybdeforhold.

Allerede flere Gange i det foregaaende har jeg berørt, at Lydens Hastighed i Vand i betydelig Grad er afhængig af Temperaturen, Saltholdigheden, Trykket o. a. m.

Videnskabsmænd i forskellige Lande har indgaaende beskæftiget sig med disse Forhold for derigennem at naa at kunne opstille bestemte Formler for Hastighedsvariationerne hidrørende fra de ovennævnte Faktorer, og jeg skal kort omtale nogle af de Resultater, man er naaet til.

Lydens Hastighed vokser med tiltagende Temperatur, Saltholdighed og Tryk.

Ved en normal Saltholdig ($32.85 \text{ } ^\circ/\text{oo}$) er Forholdene følgende*):

Dybde =	0	750 m	1500 m	2250 m	3000 m
$t = 0^\circ$	$V = 1440$	1448	1456	1462	1467
$t = 5^\circ$	1462	1469	1476	1483	1489
$t = 10^\circ$	1481	1488	1494	1500	1507
$t = 15^\circ$	1498	1505	1511	1517	1522

Lydens Hastighed er opgivet i Meter pr. Sekund.

Et Begreb om Saltholdighedens Indfyldelse faar man gennem følgende Opgivelser for Lydens Hastighed i Overfladen ved skiftende Saltholdighed:

Saltholdighed.	$t = 0^\circ$	$t = 5^\circ$	$t = 10^\circ$	$t = 15^\circ$	$t = 20^\circ$
$25 \text{ } ^\circ/\text{oo}$	$V = 1435$	1456	1475	1490	1504
$35 \text{ } ^\circ/\text{oo}$	$V = 1447$	1468	1486	1501	1514

*) Efter Ann. der Hydrografi. Hefte IV og IX-1924. H. Maurer.

Som det fremgaar af disse Opgivelser er det jo ret store Hastighedsvariationer, der kan være Tale om, og for at opnaa paalidelige Resultater af de akustiske Loddemetoder, er det nødvendigt at tage Hensyn hertil, idet Apparaterne netop for en stor Del er baserede paa, at Lydens Hastighed kendes nøjagtigt. For smaa Dybder er Fejlen imidlertid ringe, for Dybhavsundersøgelsen kan den ved store Dybder beløbe sig til ca. 50 m—80 m, men her spiller den ikke nogen Rolle af Betydning.

Men denne Side af Sagen er Videnskabsmænd i forskellige Lande som nævnt optagne af at løse og vil sikkert ogsaa naa tilfredsstillende Resultater.

For Fuldstændighedens Skyld skal jeg endnu omtale en Fejlkilde, som kan faa Indflydelse, hvor Havbunden skraaner stærkt. Her vil nemlig den akustiske Loddemetode i Stedet for den vertikale Dybde give Længden af den Vinkelrette paa Skraaningen, og hvor denne er særlig stejl, kan der være Tale om ret betydelige Størrelser, med hvilke »Ekkodybden« maa korrigeres.

Tyskland.

Jeg skal dernæst fremkomme med nogle Meddelelser vedrørende Behms Ekkolod*), der, i Tilknytning til Orlogskaptajn Sindings Artikel om dette Emne, yderligere kan oplyse om denne Loddskonstruktions Udvikling og Anvendelse.

Med det af Orlogskaptajn Sinding beskrevne Behmske Ekkolod er i 1924 foretaget en Del Lodninger fra S/S »Hansa«, Hamburg—Amerika Linien.

Som bekendt er den vigtigste Del af Apparatet den mekaniske Tidsmaaler (Kurzeitmesser), hvis Konstruktion i store Træk skal gengives her:

*) Se: Geschichte und Stand der Entwicklung des Behmlotes von Dr. Bruno Schultz. Sonderabdruck aus den Annalen der Hydrographie, Heft XI—XII. 1924.

En nøjagtig afbalanceret Skive bliver ved Lodningens Begyndelse fastholdt af en Elektromagnet, hvorved der spændes en Fjeder.

Ved at Detonationen paavirker Afgangsmikrofonen, bliver denne Magnet strømløs, og den spændte Fjeder bibringer Skiven en Rotation, der vedvarer til det Øjeblik, hvor en Bremse, som udløses ved Ekkoets Paavirkning af Ekkomikrofonen, fastholder Skiven.

Skivens Vinkeldrejning er et Maal for Dybden.

Fra S/S »Hansa« foretoges 3 Serier Lodninger, som gav følgende Resultater:

1. Serie. — Nordsøen og Indgangen til Kanalen.

Behmlod.	Thomsonlod.	Dybde efter Søkort.
m	m	m
41.0	40.0	39
39.0		38
41.0	40.5	39
45.5	40.2	45
23.5		27
55.0		49
53.0		44
30.0		57
35.0		31—35

Som man ser, er Uoverensstemmelser flere Gange endog meget betydelige, medens Ekkoloddets Opgivelser i andre Tilfælde stemmer godt med Søkortets Dybder. De faa Kontrollodskud med Thomsons Rør giver kun ringe Vejledning for Bedømmelse af Metodens Anvendelighed.

2. Serie. — Sable Island ved Halifax.

Behmlod.	Thomsonlod.	Dybde efter Søkort.
m	m	m
86.5		54
50.5		—
43.5		36

Behmlod.	Thomsonlod.	Dybde efter Søkort.
m	m	m
35.0		32
31.0		27
26.5		27
31.0		25
25.5		—
24.0		32
24.5		32
27.5		36
31.0		43
33.0		70
35.5		—
44.0		—
52.0	50.	72
58.5		—
89.0		—

Her er Uoverensstemmelser meget iøjnefaldende, undertiden saa store, at Metoden synes at have svigtet. Forfatteren til det anførte Kildeskrift formener, at Uoverensstemmelserne tildels kan skyldes, at der har fundet Omlagringer Sted af Sandet paa de Sable Island omgivende Grunde.

Det enkelte Rørlodskud, som iøvrigt stemmer med Ekkolodskuddet, er imidlertid langt fra tilstrækkeligt til at bekræftige denne Anskuelse.

3. Serie. -- Vest for Holland.

Behmlod.	Dybde efter Søkort.
m	m
28.5	28
25.5	24—26
24.5	—
25.5	27—26—22
29.5	29
26.5	—

Behmlød.	Dybde efter Søkort
m	m
26.0	26
25.0	23—24
26.5	29—22
30.5	22
25.0	28—21
28.0	25—26
24.5	22—24
25.5	22

Behmlodningens Opgivelser maa her siges at stemme nogenlunde med Søkortets.

For alle tre Opgivelser gælder, at den eneste virkelige Kontrol, nemlig samtidige Haandlodsskud, savnes.

Men dette har ikke været muligt at gennemføre paa en Passagerdamper i Rutefart, dertil vilde kræves for megen Tid.

Uoverensstemmelserne i Behmloddets og Søkortets Opgivelser kan tildels tilskrives mangelfuld Pladsbestemmelse og endelig, at Søkortet jo som Regel opgiver den mindste Dybde. Desuden kan jo Dybdeforholdene have forandret sig, siden Søkortets Opgivelser fremkom.

Som det fremgaar af Opgivelserne, var største Dybde ca. 90 m., og hertil fungerede Behmloddet godt og svigtede ikke. Udover denne Dybde indtraadte hyppigt Fejlodninger, hvilket maa tilskrives følgende Forhold:

Under Anvendelse af samme Patronstyrke aftager Ekkoets Intensitet med Dybden og synker til Slut under Intensiteten af inden- og udenbords Støj, hvorved Tidsmaaleren ikke mere vil virke.

Af denne Grund maa man da overgaa til at anvende en kraftigere Patron; men til sidst naaes det Øjeblik, hvor Skibets »Skærmning« ikke længere er tilstrækkelig til at forhindre, at de af Skibet afbøjede Lydbølger, som naar Ekkomikrofonen, bliver af samme Intensitet som

selve Ekkoet, og hermed er Grænsen for Tidsmaalerens Anvendelighed naaet.

De fra Havbunden reflekterede Lydbølger, som naar Ekkomikrofonen, skal nemlig ubetinget være stærkere end de Lydbølger, som afbøjede af Skibsskroget, naar til samme Mikrofon. Intensiteten af disse Lydbølger afhænger af Skibets Dimensioner og hvor i Skibet, Mikrofonerne er anbragt, altsaa af Skibets »Skærmning«.

I »Hansa« naaedes denne Grænse ved ca. 90 m Dybde, i mindre Skibe naaes den før. I roligt Vejr og Sø, hvor Skibets Støj er mindre, kan der lødtes paa større Dybder, ligesom man kan gøre Skærmningen større ved at øge Afstanden mellem Mikrofonerne. I »Hansa« lykkedes det derved at opnaa enkelte Lodskud paa indtil ca. 160 m Dybde. Men dette var Undtagelser, og saasnart Skibet arbejdede haardere i Søen, gik straks Muligheden for at naa større Dybder ned.

For at komme ud over disse Ulemper indførte Behmden Foranstaltning, at Tidsmaalerhjulets Bremse først kan paavirkes af Ekkomikrofonen, efter at de af Skibsskroget afbøjede Lydbølger er passeret forbi Ekkomikrofonen.

Denne Forbedring — altsaa en forsinket Tilkobling af Modtageren — er indført i de nyere Konstruktioner, som er fremkommet i den senere Tid, og som muliggør — i Forbindelse med Skærmningen — Lodninger paa større Dybder.

Ved et Skib af »Hansa«s Dimensioner, vil man fremtidig indtil Dybder paa 50 m udnytte Skibets »Skærmning«, og udover disse Dybder lade den forsinkede Tilkobling af Modtageren træde til.

Om disse nye Konstruktioner, af hvilke der er fremstillet flere Typer (saaledes en Type til Lodning af Dybder indtil 200 m, en anden Type indtil 750 m Dybde og en tredie Type anvendelig paa alle forekommende Dybder) foreligger, saavidt mig bekendt, endnu ikke Resultater,

saa det er umuligt at udtale sig om deres Anvendelighed, ligesom det er mig ubekendt, om de har været gennemprøvede under Sejlads.

Behm har endelig, i Forbindelse med de nyeste Konstruktioner, indført et saakaldt »Ørelod« (Ohrlot).

Ved Indførelsen af Modtagermikrofonens forsinkede Tilkobling er Grænsen for, paa hvor store Dybder Apparaterne kan benyttes, kun et Spørgsmaal om Lydens Intensitet, altsaa om Patronens Eksplosionskraft.

For nu ikke i Passagerskibe at benytte for stærke Patroner, hvis Detonation kunde fremkalde Forstyrrelser og Uro, har Behm indført Anvendelsen af Øreloddet.

Idet en tilstrækkelig stærk Patron affyres, bliver den nye Tidsmaaler sat i Gang; men i Stedet for at Ekkoet direkte paavirker Tidsmaaleren, sker dette ved Øreloddet gennem Observatøren, som hører Ekkoet fra Modtagermikrofonen gennem en Telefon og i samme Øjeblik ved at afbryde en Kontakt bringer Tidsmaalerens Hjul til at standse. Den Forsinkelse, som Observatørens »personlige Fejl« altid vil indføre i Maalingen, lader sig bestemme før og efter hver Maaling.

Som det fremgaar af ovenstaaende kan Udviklingen af de nyeste Konstruktioner af Behmloddet udtrykkes ved følgende:

Til at foretage Lodninger paa mindre Dybder (alt efter Skibets Størrelse og Form indtil Dybder fra 40 indtil 150 m) er Skibets Skærmning tilstrækkelig.

For Dybder udover disse maa anvendes »den forsinkede Tilkobling af Modtagermikrofonen«.

Den samtidige Anvendelse af begge Metoder — og vel at mærke, af tilstrækkelig kraftige Patroner — muliggør efter Forfatterens Udsagn Lodning af samtlige i Havene forekomne Dybder.

Endelig tillader Anvendelse af »Ørelod« Metoden, at man kan foretage Dybhavslodninger under Benyttelse af

Detonationer, som ikke kan antages at foraarsage Forstyrrelser eller Uro i Passagerskibe.

Det Behmske Ekkolod har i de sidste Aar gennemgaaet en rivende Udvikling, og der arbejdes stadigt energisk paa dets Fuldkommengørelse. Man kan ikke andet end beundre den Energi, med hvilken der arbejdes paa Metodens Anvendelighed.

Ved Sammenligning af de engelsk-amerikanske Metoder og af den Behmske Metode er Forskellen i den Maade, paa hvilken Lyden frembringes, iøjnefaldende.

Medens Lydgiveren ved de førstes Metoder nærmest kan karakteriseres som et Undervandssignalapparat, anvender Behm som bekendt en Patron, som ved større Dybder maa være ret kraftig.

Det forekommer mig, at Anvendelsen af denne — foruden at medføre en vis Fare for Eksplosioner i Ulide, — medfører større Bekostninger, ligesom der maa skaffes passende Plads til Magasinering af Patronerne og Tilsyn med disse.

Frankrig.

Naar jeg har opsat Beskrivelsen af den akustiske Loddemetodes Udvikling i dette Land til efter at have beskrevet de andre Landes Metoder, saa er Grunden den, at man i Frankrig har benyttet en Metode, som i væsentlig Grad afviger fra den, man har anvendt andetsteds.

Medens man i de tidligere beskrevne Apparater har benyttet Lydbølger med stor Bølgelængde og forholdsvis ringe Svingningstal, fra 200 til ca. 30000 Svingninger pr. Sekund, af hvilke Bølgerne med de lave Svingningstal kan opfattes af det menneskelige Øre, benytter man i Frankrig Bølger med lille Bølgelængde og store Svingningstal (fra 50000 til 200000 Svingninger pr. Sekund), de saakaldte »ultra sonore« Bølger.

Der er den store Fordel ved at benytte disse Bølger,

at de kan udsendes i en bestemt Retning, idet Bølger af saa stor Frekvens bevæger sig i rette Linier.

Anvendelsen af denne »ultra sons« Metode skyldes for en stor Del Professor Langevin ved Collège de France.

Han benytter de ultra sonere Bølger i et Apparat, som foruden at være Afsender, tillige er Modtager i Loddeapparatet, idet han udnytter de Piézo-elektriske Egenskaber, som Kvartsen (Bjærgkrystal) er i Besiddelse af.

Disse Piézo-elektriske Egenskaber hos Kvartsen viser sig paa følgende Maade:

Naar et retvinklet Parallelepipedum af Kvarts (Bjærgkrystal), hvor Overfladerne staar vinkelret paa Krystallets Akse — den saakaldte elektriske Akse — udsættes for en Formforandring, vil der paa Overfladerne opstaa ligestore elektriske Ladninger af modsat Art.

Ladningernes Størrelse er proportional med Fladernes Areal og med Størrelsen af den Paavirkning, som fremkalder Formforandringen.

Ladningerne skifter Fortegn, naar Paavirkningernes Karakter forandres (f. Eks. fra at bevirke en Sammentrykning foranlediger en Udvidelse).

M. Langevin har benyttet sig af dette Fænomen ved Konstruktionen af sin Afsender-Modtager til Loddeapparatet.

Som Afsender-Modtager benytter han en Kondensator, hvis dielektriske Lag dannes af en tynd Skive af Bjærgkrystal eller af flere Lameller af dette Stof. Som Kondensatorbelægninger benytter han to Staalplader af ligestor Tykkelse.

Den ene af disse Plader er i Forbindelse med Vandet og danner Bunden paa et Rør, som kan sættes ned i en Brønd i Skibet.

Den anden Plade, som altsaa er isoleret ved Kvartskiven, kan oplades til en Spænding, der varierer efter den ønskede Frekvens ved Hjælp af en Svingningsgenerator.

Kvarts Kondensatoren omsætter de elektriske Sving-

ninger til ultra sonore (elastiske) Bølger af samme Frekvens som de elektriske.

Disse Bølger dirigeres mod Havbunden, og naar de som Ekko naar tilbage til Kvarter Kondensatoren, omsættes de af denne igen til elektriske Svingninger.

Ved Omsætning af disse Svingninger i forskellige Gennemgangsled er man i Stand til at bestemme Tidsforløbet fra den første Svingnings Udsendelse i Vandet til Ekkoets Modtagelse med meget stor Nøjagtighed.

Dette Tidsforløb i Forbindelse med Lydens Hastighed i Vand, hvilken forudsættes bekendt, giver Dybden.

Den franske »Service hydrographique» har med meget tilfredsstillende Resultater benyttet Metoden til Søopmaaling.

Metoden har som nævnt den store Fordel fremfor de i andre Lande benyttede, at man er i Stand til at udsende Bølgerne i bestemte Retninger. Da Udsenderens Overflade ikke behøver at være mere end 15 cm i Diameter, og da Bølgernes Spredning er meget ringe, vil de kun ramme en meget begrænset Del af Bunden, over hvilken de altsaa vil angive Dybden.

Den Fejlkilde, som ved de tidligere omtalte akustiske Loddemetoder opstod, hvor Havbunden skraanede stærkt eller var meget ujævn, og som skyldtes, at Ekkoet i Stedet for den vertikale Dybde opgav Længden af den Vinkelrette paa Skraaningen eller til nærmeste Punkt, undgaaes ved den franske Metode, ligesom der ikke benyttes noget Knaldsignal.

Derimod er den ligesom de andre Metoder baseret paa, at man kender Lydens Hastighed i Vand nøjagtig, og da denne, som tidligere vist, varierer med Temperaturen, Saltholdigheden og Trykket, kan der her opstaa mindre Fejlkilder.

Det forekommer mig, at den franske Metode frembyder saa væsentlige Fordele fremfor de i andre Lande benyttede, at den maa siges at indehave de største Mu-

ligheder for en heldig Anvendelse i Fremtidens akustiske Loddeapparater.

At der til Driften kan anvendes en Del af de Apparater, som i Forvejen forefindes paa en moderne Radio-station, og at Betjeningen kan udføres af disse Stationers Personale, synes at simplificere dens Anskaffelse og Drift ombord, ihvert Fald i Skibe, hvor der i Forvejen forefindes Radiostation.

Den franske kontinuerlige Loddemetode synes kaldet til at yde Navigeringen store Tjenester f. Eks. ved Besejlingen af vanskelige Farvande o. lign. Desuden vil den kunde finde Anvendelse ved Søopmaaling, hvortil den allerede med stor Fordel har været anvendt af den franske «service hydrographique».

Den kan desuden benyttes til Paavisning af undersøiske Miner og Undervandshindringer, som flydende Vrag o. lign. samt om Natten eller i Taage til at paavise Nærmelse af andre Skibe.

I Følge Professeur Langevins Udtalelse kan man forvente, at Metoden ogsaa kan benyttes til Paavisning af Isbjærge, til Trods for, at Isens Tæthed varierer saa lidt fra Vandets, saa at man ikke skulde antage, at Isen ydede tilstrækkelig Modstand mod Passagen af de ultra sonore Bølger og saaledes ikke vilde bevirke Refleksion.

Jeg skal i en senere Artikkel fremkomme med yderligere Oplysninger om denne geniale Opfindelse, som synes at indehave saa store Muligheder for Problemets Løsning.

I ovenstaaende Artikkel har jeg søgt at give Tidsskriftets Læsere en Oversigt over Udviklingen af de akustiske Loddemetoder i de ovennævnte Lande i den nyeste Tid.

Som det formentlig vil fremgaa af Artiklen, er denne Udvikling i fuld Gang, store Resultater er naaet, dog for

med Sikkerhed at kunne anvende dem til Søopmaaling eller under den almindelige Navigering, maa Udviklingen stadig skride frem, indtil Apparaterne er mere fuldkomne, og særlig maa Apparaterne ved indgaaende Prøver under alle i Praksis forekommende Forhold have vist sig fuldt paalidelige og holdbare, samt let betjenlige af Skibspersonellet.

At Metoderne har store Muligheder indenfor disse to Omraader, synes sikkert, men at de vil blive i Stand til at fortrænge de hidtil benyttede Loddemetoder, i hvert Fald indenfor lange Tider, er næppe sandsynligt.

Her vil de ældre og nyere Loddemetoder netop paa en gavnlig Maade kunne supplere hinanden, og derved vil de ny Metoder bidrage deres til at forøge Sikkerheden for Navigering og blive en værdifuld Hjælp for Navigatøren.

Som tidligere nævnt er det navnligt indenfor Dybhavsforskningen, at Metoden kan opvise de store Resultater.

Nøjagtigheden spiller jo her ikke saa stor en Rolle, det gælder ofte mere om at opnaa et relativt set rigtigt Billede af Dybdeforholdene.

For Kabeludlægningen, for Konstateringen af Tilstedeværelsen af Fiskebanker m. m., for den oceanografiske Forskning i det hele taget, kan Metoden blive af den største Betydning. Det gælder ogsaa for os herhjemme at følge dens Udvikling med Opmærksomhed — og ikke mindst for Marinen — som jo i saa høj Grad har bidraget til Havundersøgelserne omkring Færøerne, Island og Grønland.

(Afsluttet December 1924.)

Michel-Motoren.

Af Ingeniør R. Jul. Gjetting.

Denne Motor bryder virkelig nye Baner, og saafremt den holder, hvad der i den senere Tid er lovet i den udenlandske Fagpresse, kan man vente en Omvæltning paa Skibsfremdrivningsomraadet, hvor det ikke har manglet paa Overraskelser med de senest fremkomne Dieselmotortyper. Se bl. a. Artiklen herom i Tidsskriftets April Hefte 1924.

Den nye Motor er opfundet af en tidligere Værkfører paa Germaniaværftet i Kiel, ved Navn Michel (ikke at forveksle med Australieren af samme Navn, som har opfundet Enkeltskive-Tryklejet, som nutildags næsten anvendes overalt. Se Artiklen om »Udviklingen af Skibsturbinen« i Tidsskriftet Oktober Hefte 1921).

Motoren maa nærmest betegnes som en Rotations-Maskine, idet den ikke har nogen Krumtapsmekanisme, hvorimod Krydshovedpinden bærer Ruller, der er styret imellem to Kurvebaner, anbragt i et Hus, der under Stemplernes frem- og tilbagegaaende Bevægelse bringes til at rotere.

Der har tidligere været eksperimenteret herhjemme med en Maskine efter omtrent samme Princip, idet der i 1911 blev fremstillet en Rotationsmotor, der dog afveg en Del fra Michel-Motoren, idet Stemplerne under deres frem- og tilbagegaaende Bevægelse — ved Ruller styret i Ledekurver, udfraeset i en udenom Cylinderen faststaaende Bøsning — bragtes til at rotere, og ved at Krydshovedpinden var ført ud gennem Slidser i Cylinderen toges denne med rundt. Stemplerne gik to Gange frem og to Gange tilbage under een Omdrejning af Cylinderen.

Videre Forsøg blev imidlertid den Gang opgivet paa

Grund af Vanskeligheder med at skaffe de fornødne Pengemidler.

Den først byggede Michel-Motor har to Cylindre i Forlængelse af hinanden. — Se Fig. 1. — Mellem Stempellerne er Forbrændingsrummet med Slidser, der blottes i

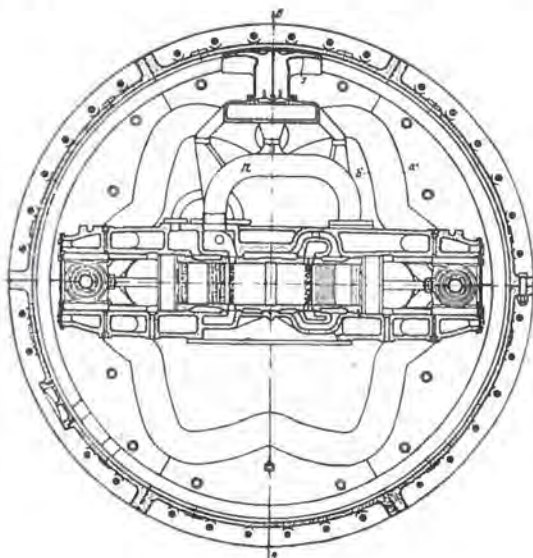

Fig. 1.

a' = positiv, b' = negativ Kurvebane.

* = Oliefanger, r = Skylleluft-Trykrør.

Stemplernes Yderstilling, det ene Sæt for Udblæsning af Forbrændingsprodukterne, det andet Sæt for Indblæsning af Skylleluft. Motoren arbejder efter Totakts Principet.

De senest fremstillede Maskiner har 3 Cylindre anbragt i samme Plan under en Vinkel af 120° , med eet fælles Forbrændingsrum for de 3 Stempler.

Af Fig. 1, 2 og 3 fremgaar Konstruktionen af Michel-Motoren i sin simpleste Form. Paa Forkant er en solid Buk, fastboltet til Skibet. Cylinderpartiet er fastboltet til denne Buk.

Paa Fig. 2 er Indblæsningsportene til højre, Udstødsportene til venstre. Yderenderne af Stemplerne virker som Skylleluftpumper, hvorfor Cylindrenes Ender er lukket med Dæksler, der indeholder Skylleluftventilerne. Da Skylleluften virker tilstrækkeligt afkølede, har Motoren

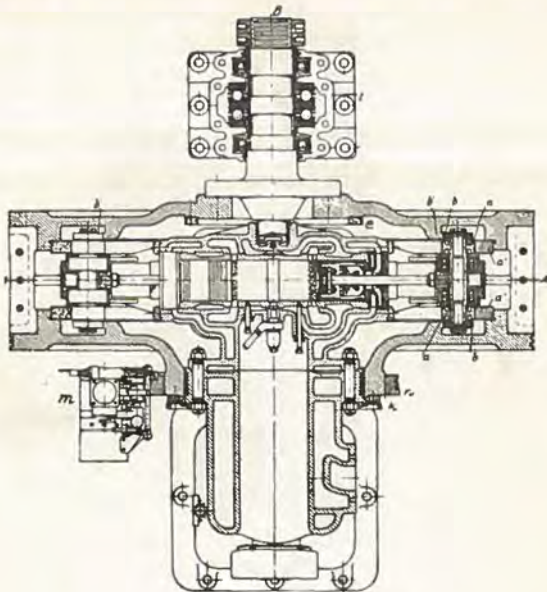

Fig. 2.

a = Rullen for positiv, b = Rullen for negativ Kurvebane;
m = Brændstofpumpe, n = Knastbane for denne.

ikke Vandkøling, hvilket selvsagt er en stor Fordel; for det første, fordi det betyder en Simplifikation, for det andet, fordi man undgaar Kølevandets skadelige Virkninger, saasom Stendannelse og Tæring.

Stemplerne har Stempelstænger ført tæt gennem Dækslerne, og som paa Enden bærer et Krydshoved med Slidsko til Styreplaner i Cylindrenes Forlængelse. Den gennemgaaende Krydshovedspind bærer paa hver Ende en kraftig Staalrulle a, der trykker mod ovennævnte udven-

dige svære hærdede Kurvebane a', der ligesom det roterende Hus er seksdelt. (Se Fig. 1).

Udenfor de kraftige Ruller har Krydshovedpinden lettere Ruller b, der ruller paa en indvendig Kurvebane b'. Husets 6 Segmenter er fastboltet til svære Endedæksler,

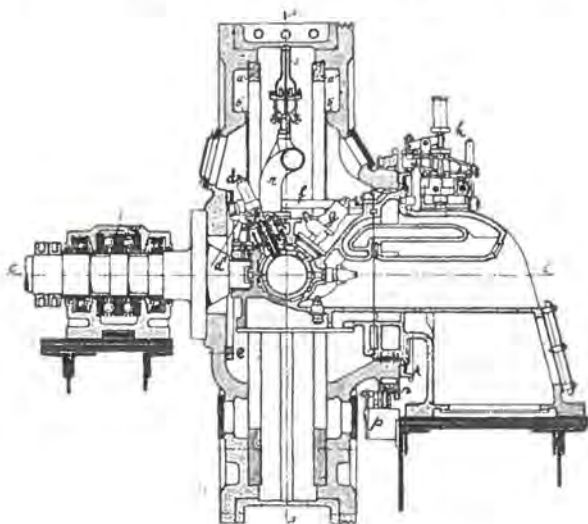

Fig. 3.

a = Brændstofventil, d' = Vuggearm
e = Knaatbane for Brændstofventil. p = Regulator.

hvoraf det agterste har Flange til Akslen, medens det forreste har en Hals med Bøsning til Styr paa Fundamentsbukken.

Naar Stemplerne under Forbrændingen trykkes fra hinanden, vil Huset paa Grund af Kurvebanens Form bringes i omdrejende Bevægelse. Naar Stemplerne har naaet Yderstillingen vil de af den roterende Kurvebane presses mod hinanden, hvorved Kompressionen finder Sted o. s. v.

Det vil forstaas, at under een Omdrejning af Kurve-

banen gaar hvert af Stemplerne 6 Gange frem og 6 Gange tilbage, saa at man i Forhold til almindelige Motorer kan siges at have en Udveksling paa 1:6, hvilket har den største Betydning, idet der med hurtiggaaende Stempler, altsaa stor Stempelhastighed, faas en langsomtgaende Skrueaksel, og Motoren derfor lader sig stærkt nedregulere, saa at man ved en Michel-Motor med normalt Omdrejningstal af Tromlen paa 110—120 O/M i ubegrænset Tid kan løbe med 30 O/M ubelastet og 20 O/M belastet.

Smøringen udføres ved Olie indført i Tromlen. Under dennes Rotation slynges Olien ud mod Tromlens Inderside, hvor den afskrabes af tudformede Faugere s, gennem hvilke dens Hastighed omsættes til Tryk paa ca. 0,5 kg/cm² i en Samlebeholder, hvorfra Smørerør udgaar til de forskellige Smøresteder. Smøringen er saa effektiv, at man ikke efter 2¹/₂ Aars Drift (ca. 6000 Drifttimer) har kunnet paavise maaleligt Slid noget Sted. Smøreolieforbruget er overordentlig ringe.

Fig. 4 viser den betydelige Forskel i Størrelse mellem en almindelig Dieselmotor og en Michel-Motor paa samme Hestekraft, hvilken Rumbesparelse er af særlig Betydning i Skibe.

Som foran nævnt udføres Motoren nu med 3 Cylindre under en Vinkel paa 120°, der med en Cylinderdiameter af 180 mm udvikler 120 EHK.

Forøgelsen i Hestekræfter opnaas ved Sammenbygning af saadanne 3 — cylindrede Elementer, for Tiden op til 8, hvilket giver en samlet EHK paa ca. 1000.

Da denne Maskine ifølge sin Konstruktion er fuldstændigt afballanceret, er den overordentlig let at montere, idet der kun findes en Lejebuk for hver Ende, hvoraf den forreste er todelt til to Fødder, saa at der faas en ideel 3-Punkts Understøtning.

Den agterste Lejebuk er fastboltet, medens de forreste Lejefødder er glidende befæstet til Maskinstrøerne,

saa at Maskinen frit kan udvide sig og trække sig sammen i Længderetningen under skiftende Temperaturer af Motoren.

Af foranstaaende fremgaar, at Motoren bestaar af mange ret smaa ensartede Dele, hvorfor den særlig egnersig til Seriefabrikation.

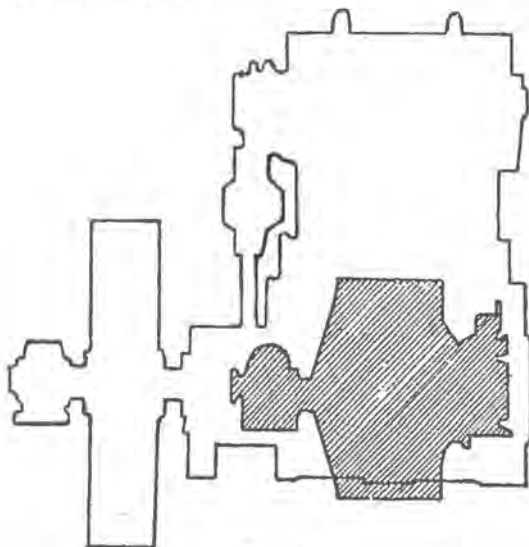

Fig. 4.

Vægten af forannævnte 1000 HK Michel-Motor, der gør 120 O/M opgives til 42 Tons, medens en almindelig Dieselmotor paa samme HK og som gør 135 O/M opgives til 128 Tons.

Uregelmæssighedsgraden for disse Motorer er henholdsvis 1:1000 og 1:29.

Det forstaas, at man i Tyskland nærer store Forhaabninger til denne Motor.

Nekrolog.

Kommandør Ivar Norden Sølling er født i Kjøbenhavn den 25. April 1841 og Søn af Justitsraad Erik Norden Sølling og Hustru Mathilde f. Ammitzbøll.

Han blev optaget paa Søkadetakademiet som Kadet i 1855 og afgik fra dette den 19. August 1882 som Løjtnant med Kongens Æressabel. I 1863 var han udkommanderet med Fregatten Tordenskjold paa Sommertogt og fra December s. A., da Flaaden sattes paa Krigsfod, med Linieskibet Skjold. Ombord i dette Skib tjente han under hele Krigen i Østersøeskadren og deltog i Affæren ved Rügen den 17. Marts 1864. I det følgende Aar var han med Fregatten Niels Juel paa Togt til Middelhavet og fik her Lejlighed til sammen med Løjtnant Marcher at redde en Overbordfalden, hvorfor han den 16. December 1865 modtog Medaillen for Druknedes Redning. I de følgende Aar var han jævnlig udkommanderet med forskellige af Marinens Skibe. Den 12. Februar 1880 blev han udnævnt til Ridder af Dannebrog og 30. Juni s. A. forfremmedes han til Kaptain. I 1880—81 var han Fører af et af Statsbanernes Postdampskibe og 1881—85 og 1887 Fyr- og Vagerinspektør og Fører af Vagerinspektionsskibet Løvenørn. I 1888 var han Chef for Skonernten Fylla som Stationsskib paa Island og Færøerne og 1889 Chef for Vagtskibet ved Kjøbenhavn, Kaserne-skibet Sjælland. Den 18. November s. A. afgik han fra Søofficerskorpset med Kommandørs Karakter og udnævntes til Overlods i vestlige Distrikt, hvilket Embede han beklædte, indtil det ved Omordningen af Lodsvæsenet blev nedlagt den 30. Juni 1912. Den 8. April 1898 be-naadedes han med Dannebrogsmændenes Hæderstegn, den 10. Januar 1905 med Kommandørkorset af Danne-

brog af 2. Grad og 19. Juni 1912 med denne Ordens 1. Grad.

Det er, som man af ovenstaaende vil se, et virksomt Liv Kommandør Sølling har haft i den danske Marine, men det er dog ikke hans Tjeneste her, der vil bevare hans Navn til de kommende Tider, men mere hans Virksomhed udenfor Marinen. Som ovenfor nævnt, var han den sidste Overlods i vestlige Distrikt. Han havde stor Interesse for denne Virksomhed og kom derved ogsaa i Forbindelse med Fiskerbefolkningen og fik derved Interesse for Ophjælpning af Fiskeriet. Han var et virksomt Medlem af Dansk Fiskeriforening og i Tidsrummet 1902—13 Præsident for denne Forening. Men hans Bjærtebarn var dog den gamle Sømandsstiftelse Bombebøssen. Han har haft Interesse for den lige fra sin Barndom, og han indtraadte i Direktionen den 10. Maj 1878 og forblev der lige til sin Død, altsaa i 47 Aar, heraf som Formand i Direktionen fra 1902 til 1924. Under denne lange Virksomhed viste han sig i Besiddelse af Forstaaelse af Stiftelsens store Betydning for Sømandsstanden og af en sjelden Evne til at vinde Stiftelsens Beboeres Tillid. Han havde fra sin Bedstefader, Bombøbøssens Stifter, arvet Lune, Djervhed og Udholdenhed, og han forstod at anvende disse Egenskaber, naar det gjaldt om at faa Landsmænd til at interessere sig for Stiftelsen. Han havde da ogsaa den Glæde, at se den jævnt og rolig gaa frem, om ikke til Velstand, saa dog til forøget Evne til at imødekomme de Fordringer, der i Aarenes Løb stilledes til den. Han havde sin store Andel i Indførelsen af adskillige Forbedringer i Beboernes Levevilkaar, som Tidens Fordringer til forøgede Bekvemmeligheder førte med sig, og han havde den Glæde i 1891 at se Stiftelsen flytte fra Brogade til sit 3. Hus, den stilfulde og hyggelige Bygning ved Kanalen i Overgaden oven Vandet. Han betragtede Bombøbøssen som et fælles Barn af Orlogs- og Koffardimarinens og ønskede

derfor ogsaa, at den altid maatte staa dem begge lige nær. Det var jo en Søofficer, der havde stiftet den, de fleste af de dalevende Søofficerer støttede den ved hvert Aar i dens Barndomsaar at afgive $\frac{1}{2}$ 0/0 af deres Gage til den. Det var hans Haab, at danske Søofficerer aldrig maatte glemme, at de stadig har Forpligtelser her, og det var derfor ogsaa, paa Bombebøssens 100 Aars Fødselsdag den 2. November 1919, hvor adskillige Mennesker og Institutioner betænkte Stiftelsen med Gaver, en stor Glæde for ham at modtage en saadan fra det Danske Søkadetkorps.

Da han var gaaet af som Overlods, ofrede han sig fuldstændig for Bombebøssen. Han var som en Fader for de gamle Beboere, og det var hans største Glæde, at gøre det saa godt og hyggeligt for dem som muligt. De elskede og ærede til Gengæld den gamle Kommandør.

De sidste Aar af hans Liv tog Hørelsen af, og de sidste Maaneder begyndte Kræfterne at svigte, men hans Sind var klart og lyst til det sidste. Han døde den 12. Februar 1924 og begravedes paa Holmens Kirkegaard. Han var gift med Sofie Margrethe f. Deuntzer, der overlever ham.

Han vil blive savnet i Bombebøssen, hvor hans Navn vil blive mindet i kommende Tider ved Siden af hans Bedstefaders, Peder Norden Søllings Navn.

Den danske Sømandsstand, saavel fra Orlogs- som Handelsmarinen, skylder ham Tak for al hans utrættelige og uegennyttige Arbejde og Omhu for de ensomme gamle Sømænd, hvem han i deres Livsaften skabte et hyggeligt og sorgfrit Hjem.

T. J.

Marinen paa Rigsdagen.

Ved Kommandørkaptajn Gad.

^{14/11} 24. *Pürschel* [K.] Naar man betænker, i hvilken Grad det Forslag, vi i Øjeblikket behandler, fra Regeringspartiernes Side er slaaet op til et stort Forslag, maa man unægtelig forbavses over den fuldkomne Ligeegyldighed, der fra Regeringens og Regeringspartiernes Side udvises overfor det. Under den første Dags Behandling var kun Forsvarsministeren til Stede — saavel Statsministeren som Udenrigsministeren glimrede ved deres Fraværelse —, og det Valg af Ordfører, man havde gjort, tydede jo heller ikke paa, at det var Partiets Ønske at sætte alt ind paa netop at faa dette Forslag ført igennem.

Den socialdemokratiske Ordfører gjorde til at begynde med nogle Bemærkninger til mig, hvis Indhold var, forekommer det mig, forbavsende. Han syntes at ville bebrejde mig, at jeg under Finanslovbehandlingen ikke havde sagt noget om dette Forslag, som han fandt Anledning til at imødegaa. Jeg maa gøre det ærede Medlem opmærksom paa, at Folketingets Formand frabad sig, at man diskuterede dette Forslag under Finanslovbehandlingen. Og naar dernæst det ærede Medlem sagde, at jeg havde forsøgt at sige en Vittighed og ikke var kommet paa Højde med Forbilledet paa Nørrebro, den sørgmuntre Barber, vil jeg sige, at dette ikke at være paa Højde med ham er en Bebrejdelse, som sikkert ingen vil rette mod det ærede Medlem; han var fuldt paa Højde.

Ved Behandlingen af denne Sag er det i øvrigt naturligt fra konservativ Side at kaste Blikket tilbage over Spørgsmanlets Historie. Intet andet politisk Spørgsmaal har staaet saa klart for konservative Vælgere som dette; derom herskede der i vore Rækker aldrig Tvivl, at de Ofre, der krævedes, økonomisk og personligt, for saa vidt Kræfterne rakte til, for at sikre Landets Eksistens, skulde ydes uden Karrighed, saa vist som den frie og uafhængige Nationalstat efter vor Opfattelse er Grundbetingelsen for en fri og lykkelig Udvikling af et Folk og dets Kultur. Men heller ikke har noget andet Spørgsmaal i vor nyere politiske Historie givet Anledning til saa bitre Kampe som dette, Fejl er blevet begaaet, store Fejl. Der er ingen Grund til at dvæle ved dem her, jeg vil kun sige, at jeg tror, Historiens Dom vil blive den, at Fejlene var ikke paa een Side, men paa begge. Der er imidlertid en Side af disse Kampe, som jeg vil

dvæle et Øjeblik ved. Man kom under dem ind paa at frakende hinanden Fædrelandskærlighed. Jeg beklager dette, fordi jeg for mit Vedkommende aldrig har næret Tvivl om, at vore Modstandere har Ret, naar de siger, at de elsker deres Fædreland lige saa højt som vi. Men jeg tror, der er Forskel paa Følelsen. Vor er mere primitiv. For os staaar det saaledes, at siger man: Jeg elsker mit Land —, saa er Sætningen: Jeg vil værge mit Land — en nødvendig Følge deraf. Det er altsaa anderledes for Socialdemokraterne, og jeg maa erkende, at jeg forstaaar ikke dette, men jeg frakender dem ikke den Kærlighed til vort fælles Fædreland, som jeg haaber findes hos enhver dansk Mand. Men jeg kræver til Gengæld, at man ikke frakender mig Fædrelandskærlighed. Jeg har Ret til at protestere mod, at man betegner vor Kamp for denne Sag som Chauvinisme eller Militarisme. Chauvinisme, dette Ord raabes ud over Landet i Tide og Utide af en Skare Agitatorer, som vilde komme i en pinlig Forlegenhed, hvis man spurgte dem, hvad det betød; de ved kun et: at det er et virkningsfuldt Skældsord. Jeg vil altsaa gerne give vore Modstandere den Indrømmelse, at jeg ikke betvivler, at det er deres ærlige Overbevisning, at de gavner deres Land bedst ved at afruste det. Jeg vilde anse det for en Ulykke for Landet, om dette Forslag blev gennemført, og jeg anser det for en Skam for Landet, at det er fremsat, og jeg vil bekæmpe det med alle lovlige Midler. Men jeg sigter ikke vore Modstandere for at have fremsat dette Forslag letsindigt eller for at bringe Landet i Ulykke eller bringe Skam over det — de vil formodentlig hævde, at de gør deres Land Ære ved at fremsætte det. Jeg forekaster ikke Regeringen Mangel paa god Villie, men jeg bebrejder den, at den kaster Landet ud i et Spil, hvis Farlighed den aabentbart ikke forstaaar.

En Mand indtager dog i denne Henseende en Undtagelsesstilling. Der er i denne Regering en Mand, som forstaaar Spillet, som maa forstaa det, som maa se dets Farlighed fuldt ud. Denne Mand vil for Historiens Domstol komme til at staa som den, der i første Række er ansvarlig for dette Forslag. Trods al Disciplin burde den højtærede Udenrigsminister have sagt til Statsministeren og Forsvarsministeren: Dette kan en Stat som Danmark ikke gøre. Han burde have sagt: Enten bliver dette Forslag i Skuffen, eller ogsaa gaar jeg.

Medens jeg saaledes ikke underkender Regeringens dyberelliggende Motiver for Forslaget, maa jeg i dets Fremsættelse netop nu se en Handling, der væsentlig er bestemt af taktiske Grunde. Ud sigterne for dets Gennemførelse er jo saare ringe. Naar man alligevel har fremsat det, mener jeg, at det, som jeg sagde, er sket af taktiske Grunde. I Regeringens Programtale fremhæves dette Forslag

jo ikke særligt, men ret hurtigt opstod Ønsket om at snakke om noget andet end Valutaen. Nu har Verdenshistorien mange Eksempler fra gamle Dage paa Regeringer, der for at aflede Opmærksomheden fra indre Forhold erklærede Krig. Denne Regering har Æren af at have fundet paa noget nyt; man har erklæret Fred. Men der er jo desværre den beklagelige Forskel, at medens man, naar man erklærer Krig, aldrig vil savne nogen at slaas med, er det jo ingenlunde saaledes, naar man erklærer Fred, at man derved er sikker paa at naa sin Hensigt. Thi et gammelt Ord siger: Ingen har Fred længere, end hans Nabo vil.

Blandt Forslagets officielle Motiver finder vi ikke økonomiske Grunde som afgørende. Ministeren har ved mange offentlige Møder udtalt, at hvis Forsvarsordningen bød nogen Sikkerhed, havde vi Raad til at ofre 60 Mill. Kr. om Aaret. I sin Forelæggelsestale sagde han, at han mener ikke, vi har Raad til at ofre disse Penge. Ministerens Udtalelser synes saaledes mere stemningsbevægede og mindre indbyrdes overensstemmende, end ønskeligt er for en Mand paa en saa fremragende Plads.

Om den nuværende Ordnings Bekostning og den ventede Besparelse er der ikke Grund til at sige mange Ord. Jeg skal dog erindre om, at Finansministeren under Finanslovbehandlingen har erkendt, at Renteberegningen ikke hvilede paa et sobert Grundlag, og dermed er det jo givet, at hele den Opstilling af de militære Udgifter, som man har foretaget, ikke hviler paa et sobert Grundlag.

Ministeren, som har fremsat Forslaget, har bebudet, at hvis Forslaget ikke blev gennemført, vilde han mellem Finanslovens anden og tredje Behandling fremkomme med Forslag om betydelige Besparelser. Jeg har ved Finanslovbehandlingen spurgt, hvad Meningen er, uden at faa Svar. Jeg gentager Spørgsmålet her: Vil man forsøge at lovgive paa Finansloven, eller vil man, som Venstres ærede Ordfører sagde, indskrænke sig til at forsøge at sabotere Ordningen af 1922?

Ministerens Standpunkt er altsaa ikke det, at vi ikke har Raad til at holde et Forsvar, men det, at det er til ingen Nytte. For at vurdere dette Standpunkt rigtigt maa man først klare sig: Hvorledes er det Samfund, hvori vi lever? Man henviser saa ofte til, at i det borgerlige Samfund gaar ingen bevæbnet omkring; Adelens befæstede Borge er forsvundet, Retten er sat i Højsædet, og man siger, at saaledes vil Udviklingen ogsaa blive Folkene imellem. Ja, maaske, men der er saare langt frem. Et ordnet Retssamfund forudsætter i første Række tre Ting: faste Retsnormer, upartiske Domstole og en rets-
haandhævende Myndighed. De faste Retsnormer: Love, Vedtægter og Sædvaner findes jo kun i forholdsvis ringe Grad i Folkenes Samfund.

De upartiske Domstole vil blive saare vanskelige i disse Forhold, ikke hvor det drejer sig om en eller anden mindre Konflikt mellem smaa Stater, men hvor det drejer sig om de store Interessekonflikter, Konflikter af den Art, som fører til Verdenskrig; og selv om nu saadanne Domstole kunde skaffes, saa vilde i hvert Fald deres Op-gave frembyde kolossale Vanskeligheder. I den Betænkning af 1920, der ledsagede den radikale Regerings Forslag om, at Danmark skulde indtræde i Folkenes Forbund, hedder det om dette Spørgsmaal: •Dertil kommer, at det i mange Tilfælde vil være tvivlsomt, for ikke at sige umuligt, at afgøre, hvem af de to stridende Parter der har Ret. Dermed er det jo meget klart sagt, at kan det ved borgerlige Domstole være vanskeligt at afgøre, hvilken af to Parter har Ret — og det kan mange Gange være særdeles vanskeligt —, saa vil det Folkene imellem være uendelig meget vanskelige. Jeg skal her bemærke, at denne Betænkning, som jeg i det følgende atter vil komme til at citere, som bekendt er medunderskrevet af det ærede Medlem Hr. P. Munch og det ærede Medlem Hr. N. Neergaard. Mange af Stridighederne Folkene imellem egner sig uden Tvivl langt bedre til Afgørelse ved Voldgift, men heller ikke dette Instituts og og andre mæglende Institutters Værdi bør overvurderes. Den højt-ærede Socialminister udviklede forleden paa en meget overbevisende Maade de store Vanskeligheder, der er knyttet til at gennemføre en tvungen Voldgift imellem Læger og Sygekasser, og atter her gælder det, at er Vanskelighederne paa dette Punkt store, er de mangedob-lede i Forholdet Folkene mellem. Det er jo en gammel Erfarings-sag, at hvor der staar to Parter overfor hinanden, som har Villien til at forliges, men blot mangler Evnen til at finde Forligsgrund-laget, er Voldgift udmærket; men hvor denne Villie til at forliges mangler, Villien til at bøje sig under det, der fastsættes som Re-sultat, dør er Voldgift værdiløs for ikke at sige skadelig.

Alt dette forhindrer jo ikke, at man kan have den Opfattelse, som jeg har, at vi af al Evne bør stræbe efter at støtte og fremme Udviklingen i Retning af at faa en fredelig, en retlig Afgørelse af Folkenes Stridigheder. Der er utvivlsomt sket en særdeles glædelig Udvikling paa dette Omraade i de senere Aar, og man kan sikkert naa endnu videre ved taalmodigt at arbejde med paa at faa først de smaa og saa de lidt større og efterhaanden de større Konflikter afgjort ad Rettens Vej, og maaske kan man til sidst naa til at faa afgjort selv de største Konflikter ad denne Vej. Ad denne Vej opøves Folkene langsaamt i den Tankegang, at man bør gaa Rettens Vej, men man bør stedse have for Øje, at det gælder her som overalt, at intet Udviklingsled kan springes over, Sten paa Sten, taalmodigt, møjsommeligt maa denne Bygning opføres. Det er ikke nok at lægge

et Fundament og at rejse nogle spinkle Bjælker og saa dér ovenpaa begynde at bygge videre; en saadan Bygning vilde blive hvirvlet ned af det første Stormkast, og saa vil den knuse ogsaa Fundamentet. Danmark skal ikke flytte ind i et saadant ufærdigt Hus, og vi skal saa meget mindre gøre det, som der mangler det væsentlige, det væsentligste Moment, kunde jeg næsten sige, for et internationalt Retssamfunds Retshaandhævelse. Hvor der ikke er Retshaandhævelse, er der jo i Virkeligheden ingen Retssikkerhed, dér gælder til syvende og sidst kun den stærkeres Ret. Franskmandene med deres klare og logiske Tankegang har sagt dette meget skarpt. De havde oprindelig ønsket, at Folkeforbundet skulde udvikles saaledes, at der til Raadighed for det stod en retshaandhævende Myndighed. Maaske kommer det en Gang, men det vil utvivlsomt kræve en Ændring i hele den nu gængse Opfattelse af Staternes Suverænitet, og det vil sikkert møde en vældig Modstand fra visse Staters Side. Men jeg maa sige som min personlige Opfattelse, at skal man nogen Sinds have Sikkerhed for, at Retten skal herske Folkene imellem, er denne Vej, saa vidt jeg kan se, den eneste.

Jeg vil herefter slaa fast som det første Holdepunkt for Afgørelsen, at vi lever i et Folkesamfund, hvor hvert enkelt Individ selv maa sørge for efter Evne ved egne Kræfter at værne og hævde sin Plads. Det er ikke blot en *Ret*, men det er ogsaa en *Pligt*; og det er en Pligt, der særlig klart træder frem i den Situation, hvor den har Interesse for andre Stater, hvor disse er i indbyrdes Konflikt og er interesserede i, at Forholdene ligger klare, saa de hver for sig ved, hvor de har deres Modstandere; hver for sig er de interesserede i, at kun de erklærede, åbenlyse Modstanderes Magtmidler og Territorier benyttes imod dem. Derfor er Retten til at undlade at tage Parti nøje forbundet med Pligten til at anvende hele sin Magt paa at gennemføre denne Undladelse. Den gamle folkeretlige Udvikling i denne Henseende blev fæstnet i de berømte Haagerkonventioner, og særlig Interesse har her Artikel 25 i den 13de Konvention, der siger, at en neutral Magt er i Forhold til de Midler, hvorefter den raader, pligtig at udøve det fornødne Opsyn for at forhindre enhver Krænkelser af de foregaaende Bestemmelser. Om Forstaaelsen af denne Bestemmelse har der jo her hjemme hersket en Del Strid. Man har benægtet, at Bestemmelsen paalægger andet end rent politimæssige Pligter. Denne hjemmegjorte Folkeret har dog neppe større Interesse; for Danmarks Stilling i Forhold til Udlandet vil Udlandets Opfattelse være afgørende, og denne gaar med en sjælden Enstemmighed ud paa, at den neutrale Stat har en Pligt til efter Evne med Magt at modsætte sig Neutralitetskrænkelser. De danske delegerede ved Haagerkonferencen rapporterer officielt: Der

den fritager selvfølgelig lige saa lidt i dette Forhold som i noget andet retligt Forhold for Opfyldelsen af Forpligtelser.

Som mit andet Holdepunkt slaar jeg saa fast, at det for Danmark er nødvendigt at have en efter Stilling, Befolkningstal og økonomisk Evne afpasset Militærstyrke til Opfyldelse af de Pligter, som efter almindelig Opfattelse folkeretligt paahviler Landet. Forpligtelserne i en given Neutralitetssituation er ikke ændret ved Folkeforbundspagtens Oprettelse, det er sagt meget klart i den før nævnte Betænkning af 1920 og følger dels af, at der foreligger Mulighed for Krig indenfor Folkeforbundet, og dels af, at adskillige og meget betydningsfulde Stater jo staa udenfor Folkeforbundet. Men naturligvis har Pagen faktisk indsnævret Omraadet for Neutraliteten, og underskrives Genève-Protokollen, og indtræder de udenfor staaende Magter i Folkeforbundet, saa vil Neutralitetsbegrebet ganske forsvinde, i alt Fald i sin gammeldags Form. Om der saa, som nogle mener, vil udvikle sig et nyt Neutralitetsbegreb, skal jeg ikke ved denne Lejlighed komme nærmere ind paa. Rent faktisk, maa jeg erkende, tror jeg ikke paa, ikke *meget* paa, at det i fremtidige Krige i Europa vil være muligt for noget Folkeforbundsmedlem at forblive neutralt, i alt Fald ikke hvis de krigerske Begivenheder tager et nogenlunde stort Omfang eller kommer til at ligge i Nærheden af det Land, som der er Tale om. Forpligtelse til at have en Militærstyrke forringes efter min Mening ikke derved.

Man har under Forhandlingerne her beskæftiget sig en Del med Udsigterne for Genève-Protokollen. Jeg finder ingen Anledning til at gaa ind paa denne Drøftelse, thi det er min faste Overbevisning, at selv om man fik en Afrustningskonference, vilde ingen vove helt at afruste et Europa, hvori der findes et Sovjetrusland, og som har Asien til Nabo. Det tror jeg, man skal gøre sig ganske klart, at de afgørende Faktorer ude i Europa begaar ikke en saa uforvarlig Handling, som det vilde være at lægge hele Europa aabent for bolshevikiske Angrebstendenser eller for Muligheder for Angreb af halvciviliserede Stater.

Vore Pligter som Medlem af Folkenes Forbund har jeg allerede berørt; saa vidt de rækker, er, som nævnt, allerede Neutralitet udelukket: der er jo Enighed om, at vi har Pligt til at deltage i de økonomiske Tvangsforholdsregler, og at vi har Pligt til at stille vort Soterritorium til Raadighed. Om vi har Pligt til at gøre det samme for Landterritoriets Vedkommende, er maaske teoretisk mere tvivlsomt, i Praksis neppe — stiller man fra Folkeforbundet Krav om Ret til at passere gennem et Folkeforbundslands Territorium, gad jeg se den Magt, der turde modsætte sig det. Nogen Pligt til at stille Tropper til Raadighed har vi vel ikke, men lad mig minde om, hvad

er paa Konferencen ikke fremkommet nogen Udtalelse til Forsvar for den i Danmark ikke helt ualmindelige Opfattelse, at et militært Forsvar for Neutraliteten ikke kan forlanges. Denne Opfattelse kom overhovedet ikke frem nede paa Haagerkonferencen, den almindelige Mening gik ud paa, at den neutrale Stat skal gøre, hvad der under Hensyn til dens Styrke og Hjælpkilder med Rimelighed kan forlanges af den, for at laandhæve Konventionen paa dens Territorium. Saaledes var Opfattelsen den Gang. Angaaende Opfattelsen ved Verdenskrigens Begyndelse haves der jo de klareste Eksempler gennem de Udtalelser, der navnlig fra engelsk Side lød til den belgiske Regering, og hvori man aldeles ubetinget forlangte, at Belgien skulde modsætte sig Neutralitetskrænkelsen med Magt. Om Opfattelsen kort efter Verdenskrigens Slutning giver Ålandskonventionen af 1921, den, som vi har været med til at ratificere, og som paalægger os visse Forpligtelser, et overordentlig klart Begreb. Artikel 7, 2det Stykke, paalægger Finland i Tilfælde af et Angreb paa Øernes Neutralitet »at tage de fornødne Forholdsregler for at opholde og tilbagekaste Angriberne, indtil de høje kontraherende Parter i Overensstemmelse med Bestemmelserne i nærværende Konvention vil være i Stand til at gribe ind for at skaffe Neutraliteten respekteret«. Klarere og tydeligere kan det dog ikke siges, at man har en Pligt til at tilbagekaste Angriberen, men det gør man ikke ved Hjælp af Politikonstabler, selv om de er forsynede med Minekastere.

Nu forsøger man fra Regeringens Side at læse Haagerkonventionen paa en Maade, der i Virkeligheden kan udtrykkes saaledes, at man vil læse den, som om der stod i den, at Staten er i Forhold til de Militærmidler, hvorover den raader, pligtig at hindre Krænkelsen. Der staar imidlertid kun: i Forhold til de Midler. Saa siger man: Naar vi ingen Militærmidler har, har vi heller ikke nogen Pligt. Ja, alt er jo saare simpelt og let, naar blot de rigtige Folk kommer til! Opfattelsen er imidlertid desværre uholdbar, Konventionen gaar ud fra som en Selvfølge, at en Stat har militære Magtmidler, der svarer til dens hele Forhold, til dens fysiske og økonomiske Evne. Og spørger man nu: Hvem afgør, om den har et saadant forholdsmæssigt Militærvæsen? saa er Svaret det, som naturligtvis er til Støtte for vore Modstandere: Dette afgøres i første Række af Staten selv. Man vil selvfølgelig fra andre Staters Side være varsom med at sige til en Stat: Det er ikke nok! Men der kommer en Grænse. Naar man naar til Nulpunktet, kan enhver se, at dette ikke er forholdsmæssigt, thi saa svagt er Danmark ikke, at man kan sige: Nul. Vi er intet Nul, og vi kan ikke selv gøre os til det, og saa vil man sige: Her foreligger ikke nogen oprindelig Umulighed, her foreligger en af Staten selv skabt Umulighed, og

det ærede Medlem Hr. P. Munch har sagt en Gang: at en Opfordring vil kunne have en svært tyngende Vægt. Ja, det er rigtigt og nøgternt vurderet, og det er ogsaa bekendt, at vi en Gang *har* været rede til at deltage med en lille Styrke i en saadan Forbunds ekspedition. Altsaa, principielt *har* vi betraadt Vejen: vi har erklæret os rede til at deltage i den saakaldte Vilna-Ekspedition i sin Tid. Det var den Gang de radikale Hjerter sank ned under Livremmen, og det ærede Medlem Hr. Klaus Berntsen forsikrede de Radikale, at de Soldater, der skulde sendes derover, ikke skulde udrustes med Patteflasker — saa vil ærede Medlemmer sikkert huske hele Forhandlingen den Gang. I Betænkningen af 1920 diskuterer man et Spørgsmaal, som har Interesse i denne Forbindelse. Det hedder dér: det Spørgsmaal frembyder sig, om en Undladelse af at deltage i militære Foranstaltninger ikke kunde frembyde samme Fordele som en fuldstændig Neutralitet. Dette Spørgsmaal maa besvares benægtende. Det udvikles saa, at Passageretten gennem Landterritoriet er det afgørende, og derefter siges det: »den blotte Forpligtelse og deraf følgende Mulighed for, at Passage finder Sted, inddrager umiddelbart det neutrale Omraade i de krigsførendes strategiske Overvejelser og berøver saaledes det neutrale Omraade den Immunitet, som har været af allerstørst Betydning for de neutrale». Jeg beder disse Ord, som er undertegnet af det ærede Medlem Hr. P. Munch, vel bemærket. De fremhæver rigtigt og klart den Risiko, et lille Land løber ved at være Medlem af Folkenes Forbund, og de faar saa meget mere Interesse, som den højtærede Socialminister den Gang i sin Egenskab af Ordfører for Socialdemokratiet gjorde hele Betænkningen og dermed disse Ord til sine, til Partiets. Det er umiddelbart indlysende, at Faren for at blive, som det saa smukt hedder »inddraget under de strategiske Overvejelser», er betydellig større for et forsvarsløst Land end for et, der er i Stand til at yde nogen Modstand. Men man henviser saa til Pagtens Bestemmelse om Nedsættelse af Rustningsbyrden, og det ærede Medlem Hr. Rode har særlig henvist til Tyskland og Østrig. Jeg vil dertil sige, at vi er paa dette Omraade i Spidsen, vi kom det i 1922. Hvis alle Lande i Europa vilde nedsætte deres Forsvarsudgifter lige saa stærkt, som Danmark gjorde det i 1922, vilde man sikkert naa videre, end Pagtens Forfattere nogen Sinde har tænkt sig, thi vel indeholder Pagten ikke nogen absolut Grænse nedad, men det er saa vel forstaaeligt, thi det, Pagtens Forfattere ventede at møde, var Modstand mod at blive trykket for langt ned. Man regnede ikke med, at et Land frivilligt skulde opgive sig selv, saaledes som Tilfældet vilde være, hvis det foreliggende Forslag blev gennemført. Man har sikkert Lov til at sige, at det ligger fuldstændig udenfor Folkeforbunds-

pagtens Forudsætninger, at et Land skulde gaa til en fuldstændig Afrustning.

Hvad nu særlig Tyskland og Østrig angaar, er dette Forhold omtalt i Betænkningen af 1920, og der maa siges der: »Muligvis kan man tillægge det en vis Betydning . . . , fordi det skal danne Indledningen til Rustningernes Begrænsning ogsaa i andre Lande — om end man neppe derved har tænkt paa en Begrænsning i samme Grad —». Disse Ord er jo meget interessante, fordi de staar i saa afgjort Strid med det, som det ærede Medlem Hr. Rode sagde forleden Dag; disse Ord er skrevet af det ærede Medlem Hr. P. Munch og tiltraadt paa Socialdemokratiets Vegne af den højtærede Socialminister og forelagt af en Regering, hvori den nuværende Statsminister og det ærede Medlem Hr. Rode sad. Altsaa, alle Hovedaktørerne har i 1920 erkendt, at Folkeforbundspagten neppe regnede med en Begrænsning i samme Omfang som for Tysklands og Østrigs Vedkommende. Hvilken er da denne Begrænsning, der har fundet Sted for Tysklands og Østrigs Vedkommende? Det er belyst ganske interessant af Kaptajn Stürmer i Generalstaben i »Berlingske Tidende» for 9. August dette Aar. Østrig har 6 Millioner Indbyggere og maa have 30 000 Mand. For Danmark vilde det blive det halve, altsaa 15 000 Mand. Man skal i Østrig hverves paa 12 Aar og tjene 6 Aar under Fanerne. Den tjenstgørende Styrke maa altsaa udgøre mindst 15 000 Mand, det vil sige, at Danmark maa have 7—8 000 Mand. Og saa opstilles der en Beregning, hvorefter en Styrke svarende til den, som Østrig har, vil kræve en aarlig Udgift af 42 Mill. Kr. mod den paa Finanslovsforslaget for 1924—25 optagne Udgift paa 32,6 Mill. Kr. — det vilde altsaa blive en Merudgift paa 9,4 Mill. Kr. Men det egentlig var det, som det ærede Medlem Hr. Rode havde tænkt sig, da han fremholdt Østrig som et straalende Eksempel for os?

Hvorledes vilde nu et afrustet Danmark være stillet! I Klasse med Luxembourg, Costa Rica og Panama — navnlig det sidste er bødrende! Hvis det danske Folk i sin Helhed kunde have hort den Latter, der lød i Genève, da Panama stod op og tog Danmark under Armene, saa vidt jeg har faaet dette Oprin refereret, vilde vist dette Forslags Skæbne være beseglet. Men det er jo skildret saa udføreligt ved Finanslovsforslagets første Behandling, at jeg skal give Afkald paa at komme nærmere ind derpaa og kun sige, at »halvsuveræn» vilde være en smigrende Betegnelse for et Danmark, der var stillet saaledes.

I sin Tid havde de smaa Stater en »Værner» i det internationale Socialdemokrati. Vi husker alle de fede Ord paa de internationale Kongresser i Stuttgart, Kristiania og andre Steder, jeg minder om Betænkningen af 1908 fra Forsvarskommissionen, hvori

Socialdemokraterne skriver: »Socialdemokratiets internationale Karakter og stærke Vækst i alle Kulturlande og da særlig i Tyskland er den sikreste Borgen for Fredens Bevarelse». I Øjeblikket er det jo ikke saa fristende at tale om Socialdemokratiets stærke Vækst i Tyskland (Afbrydelse: Naah). Nej, det kan jeg ikke tænke mig, det kan være. Men saa fortsættes der i denne Betænkning, at af de 4 Mill. tyske Soldater er de 2 Mill. Socialdemokrater, og at det vil være saare tvivlsomt, hvilken Vej Bøsserne vil blive vendt. Ja, hvad denne Garanti var værd — for man gav jo en Garanti, man sagde jo paa disse Kongresser, at de smaa Stater havde ingen bedre Garanti end det internationale Socialdemokrati —, det saa vi i 1914, man kan læse det i Belgien, Ruinerne og Gravene i Belgien vidner derom, og den højtærede Udenrigsminister vil kunne give en malende Skildring af, hvilket Indtryk det tyske Folk gjorde i August-dagene i 1914. Nu tales der ikke mere om Socialdemokratiets som Garant, og det er forstaaeligt. Hvorledes vil man ude i Verden ganske nøgternt vurdere en saadan Afrustning? Ja, Beretningerne fra Genève lærer det. Man forstaar ikke, at en Stat forsættigt opgiver sig selv, der maa ligge noget bagved, siger man, og man er ikke længe om at finde det. Vi kan dementere, men Udlandets Diplomater og Statsmænd er vant til at vurdere Dementier, og det vil ikke være vanskeligt at finde Eksempler fra Danmarks Historie i de seneste Aar, som viser, hvad vore Dementier er værd. Man vil tvivle om vor Oprigtighed, man vil frygte, at Modparten har faaet første Prioritet. Det Grundlag, som vort mobiliserede Værn i 1914 dannede for en Overbevisning hos begge Parter om, at vi virkelig alvorlig ønskede at blive udenfor, det vil mangle. I en kritisk Situation vilde vi blive mistænkt og være udsat for at blive dømt paa Mistanke, og Dommen vilde blive eksekveret omgaaende.

(Fortsættes.)

Meddelelser fra fremmede Mariner.

Ved Kaptajnløjtnant Vedel.

Danmark.

I første Hefte 1925 af «Marine Rundschau» omtales det danske Afrustningsforslag efter først at være nævnt sammen med Konferencen i Rom og Folkeforbundssamlingen i Genève som en af de 3 vigtigste Tildragelser i 1924 med følgende Ord:

«Den Plan til fuldstændig Afrustning, som den socialdemokratiske Regering har overgivet den danske Rigsdag, har utvivlsomt vakt stor Opmærksomhed rundt om i Verden. I danske konservative Kredse møder Planen stærk Modstand. De fortroligt førte Udvalgsforhandlinger om dette Spørgsmaal har foreløbig ikke ført til noget Resultat; men af de Meddelelser, der naaer Pressen, synes det imidlertid at fremgaa, at Kampen fra begge Sider bliver ført med særlig Kraft, men at man dog næppe kan regne med, at Forslaget bliver vedtaget. Hvilke tungtvejende Følger Danmarks Afrustning vil have, ikke blot for dets Nabo, Tyskland, men ogsaa for de øvrige Østersøstater, skal kun antydes ved at henvise til Spørgsmaalet: Sundet og Bælterne. Disse smukke Talemaader om Krigens Afskaffelse, Simplificering af Folkeretten, Oprettelse af internationale Domstole, Afrustning og meget mere, som stadig bliver gentaget af fremragende Statsmænd og Lærde i alle Lande, burde ikke kunne vildlede Mennesker til at tro, at nogen Stat for Alvor tænker paa at ombytte «Magt» med «Ret». Tidligere Tiders vilkaarlige Fortolkning og Haandhævelse af Folkeretten udover endnu den Dag i Dag og især paa de svagere Nationer en afskrækkende Virkning, og Tilfælde som Italiens Besættelse af Korfu og Englands Behandling af de ægyptiske Forhold saavel som de talrige Retsbrud, der efter Krigen er udøvet mod Tyskland, viser kun altfor tydeligt, at den af den Stærkere saa ofte anvendte Sætning: «Magt gaar for Ret» ikke er glemt.

England.

Regeringens Forslag til Flaadebudgettet for Finansaaret 1925 — 26 blev forelagt Parlamentet midt i Marts Maaned. Ligesom foregaaende Aar indlededes Forslaget med en forklarende Tekst af First Lord of the Admiralty.

Tilsammen udgør Budgettet 60 500 000 £ (= ca. 1 600 Mill. Kroner), hvilket er en Forøgelse af 4,7 Mill. £ fra 1924—25. Denne Mer-

udgift skriver sig for en stor Del derfra, at der i dette Finansaar for første Gang optræder Bevillinger til the Fleet Air Arm paa Marinens Budget (tidligere afholdtes de tilsvarende Udgifter af Air Ministrys Budget).

Budgettet indeholder ingen Udgifter til Nybygninger.

Den engelske Flaades Personal i Aaret 1925—26 omfatter 102 675 Mand, hvilket er 2 175 flere end forrige Finansaar.

Endelig indeholder First Lords Udtalelser forskellige Enkelt-heder om Skibe, der er færdigbygget i 1924 og om Skibe, der er under Bygning. Følgende Enheder er fuldførte og indgaaet i Flaadens Tal nævnte Aar:

Krydseren *Frobisher*.

Flotilleførerne *Brook* og *Keppel*.

Jagerne *Shikari*, *Whitehall* og *Witch*.

Undervandsbaadene *L-23*, *L-53*, *L-54*.

Undervandsbaaden *X-1* fortsætter sine Prøver.

To Krydsere af *Kent* Klassen og 2 Jagerer er paabegyndt paa private Værfter. De tre resterende Krydsere af samme Klasse er paa Bedding i Portsmouth, Devonport og Chatham; Bygningen af alle disse Skibe skrider normalt frem. Forandringen af *Furious* til Hangarskib er snart tilendebragt. Som allerede nævnt indbefatter Budgettet 1925—26 ingen Nybygninger, men derimod Fuldførelsen af Krydserne *Effingham*, *Emerald* og *Entreprise*, Undervandsbaadene *L-26* og *L-27* samt Fortsættelse af Bygningen af Kampskibene *Nelson* og *Rodney*, af de 5 Krydsere af *Kent* Klassen, af Mineskibet *Adventure*, af Jagerne *Amazon* og *Ambuscade* samt endelig af Undervandsbaaden *O-1*.

«The Times» tilføjer i en Bemærkning til Budgettet, at dette alt i alt — selv om det ikke er storartet — dog antagelig maa betragtes som det bedste og mest tilfredsstillende som Mr. Bridgeman (First Lord) og Admirallitetet under de nuværende Forhold kunde ventes at fremkomme med.

Forslag til Udgifter til Luftvaabnet er ligeledes fremkommet og beløber sig til £ 15 809 762 (o: c. 415 Mill. Kroner). Paa samme Maade som for Flaadebudgettets Vedkommende indledes ogsaa dette Forslag med et Forord, hvori det fremhæves, at samtlige Udgifter til Luftvaabnet i Virkeligheden udgør £ 21 319 300, idet heri er indbefattet de i Marinebudgettet nævnte Udgifter til The Fleet Air Arm m. m.

Det samlede Personal under The Royal Air Force beløber sig til ca. 36000 Mand. Materiellet bestaar af 54 Lufteskadriller à 12 Ma-

skiner, hvoraf 25 er stationeret i Moderlandet, de andre i Iraq, Indien, Ægypten og Palæstina.

21 Luftgrupper à 6 Maskiner er til Disposition for The Fleet Air Arm samt til Operationer fra Kystlandingspladser. (Se Iovrigt Tidsskriftets December Hefte Pag. 627).

Ifølge en Meddelelse i *«The Times»* er der bevilget et større Beløb til Hovedeftersyn af *Renoir* (1916 — 33 000 ts — 32 Knob — 6 Stkr. 38 cm Kanoner); blandt andet skal den forsynes med bulges.

Efter en Udtalelse i Parlamentet er Udgiften pr. Kadet paa Dartmouth Naval College for Tiden £ 314 (= ca. 8200 Kr.) om Aaret. For næste Finansaar er der imidlertid foreslaaet Besparelser, saaledes at ovennævnte Udgift reduceres til £ 285.

I Begyndelsen af Marts Maaned var en Del engelske Skibe, ialt 17, samlede i Singapore, hvor en Konference blev afholdt mellem flere højtstaaende engelske Søofficerer; Betydningen heraf synes dog de fleste Steder at være blevet overdrevet — i hvert Tilfælde efter en af de deltagende Admiralers Udsagn. Helt uden Interesse har Mødet dog næppe været; der deltog i hvert Tilfælde baade den højstkommanderende over de engelske Styrker paa Kina-Stationen samt Chefen for den australske udrustede Flaadestyrke m. fl.

I Slutningen af Marts Maaned tiltræder Prinsen af Wales en Rejse om Bord i Kampkrydseren *Reynise* (1916 — 33 000 ts — 32 Knob — 6 Stkr. 38 cm Kanoner) til Sydafrika og Sydamerika. En Del Omarteringer foretages af den Grund indenbords.

Frankrig.

Den ²²/₂ 1925 er Jageren *Tempête* sat i Vandet i Sct. Nazaire og den ¹⁹/₆ 1925 Jageren *Tornado* i Bordeaux; de er begge paa 1 457 ts, af hvilken Type der som bekendt skal bygges 12.

Holland.

Flaadebudgettet for 1925 beløber sig til 46 000 000 Fl. (= ca. 100 Mill. Kroner). Heraf skal 11 Mill. Fl. anvendes til Nybygninger eller til Indkøb af Skibe. 730 000 Fl. er bestemt til Flyvevæsenet. For Tiden er 6 Undervandsbaade, 2 Flotilleforere og 4 Jagerer under Bygning.

Rusland.

Det samlede russiske Militærbudget for 1925 (Oktober 1924 — Oktober 1925) er vedtaget med 407 000 000 Rubler (= ca. 1 360 Mill. Kroner).

Efter Opgivelser i «Le Temps» har de russiske Undervandsbaade, der for Øjeblikket er under Bygning paa Værfter ved Østersøen, følgende Data:

Displacement i Overfladen 850 ts, Længde 85 m, Bredde 7 m, Dybgaende 5 m, Fart $15\frac{1}{10}$ Knob, Armering 10 Stk. Torpedoudskydningsrør og 1 Stk. 10 cm Kanon. Aktionsradius i Overfladen ved 9 Knob 7 000 Sømil, og neddykket ved 5 Knob 105 Sømil.

Russiske Flaadeøvelser siges at ville begynde medio April i Sorte Havet og i Begyndelsen af Maj i Østersøen.

Efter «Marine Rundschau» er Tilstanden af det russiske Skibsmateriel i Østersøen for Tiden saaledes:

1. anvendeligt:

2 Kampskibe.

1 Kampkrydser.

1 mindre Krydser.

6 Undervandsbaade.

8 Jagere.

4 Mineskibe, samt en Del mindre Skibe og Fartøjer.

2. muligvis anvendeligt:

2 Kampskibe.

3 mindre Krydsere.

9 Undervandsbaade.

30 Jagere og et større Antal Hjælpefartøjer.

Wrangelflaadens Skæbne er endnu uafgjort; Skibene ligger stadig i Bizerta. (I Tidsskriftets Martshefte er nederst Pag. 149 indløbet en meningsforstyrrende Trykfejl; der staar Anerkendelse af . . . læs Anvendelse af . . .).

Spanien.

Krydseren *Principe-Alfonso* er — if. «Le Yacht» — sat i Vandet den $28\frac{1}{4}$ 1925. Dens Data, hvoraf enkelte tidligere har været nævnt her i Tidsskriftet (Juli 1924), er følgende:

Længde 176.6 m.

Bredde 16.6 m.

Dybgaende 5.1 m.

Displacement 7 976 ts.

Hestekraft 80 000.

Maksimumsfart 33 Knob.

Aktionsradius med 15 Knob 5 000 Sømil.

— - 33 — 1 200 —

Armeringen bestaar af 8 Stkr. 15.2 cm Kanoner $L/60$, 4 Stkr. 10.2 cm Anti Luftslyts samt af 12 Stkr. Torpedoudskydningsrør.

Krydseren er forsynet med Turbinemaskineri og oliefyrede Kedler.

En ny Jager *Velasco* er for kort Tid siden afleveret til Marinen fra et privat Værft i Carthagen. Følgende Data opgives (*Le Yacht*):

Deplacement 1 164 ts.

Længde 86.8 m.

Maksimumsfart 34 Knob.

Armeringen bestaar af 3 Stkr. 10.2 cm Kanoner, 2 Stkr. 47 mm A. L. K. samt 4 Stkr. Torpedoudskydningsrør, 53.8 cm.

U. S. A.

Krydseren *Memphis* (7 620 ts — 12 Stkr. 15.2 cm Kanoner $L/68$ — 2 Stkr. 76 mm A. L. K.), har i Begyndelsen af Februar afsluttet sine Prøver og er indgaaet i Flaadens Tal; dens Maksimumsfart var $34\frac{1}{2}$ Knob. Den er nu ved at faa installeret Artillerimeddelelsesmidler.

Undervandsbaaden *V 2* er sat i Vandet ($2140/2700$ ts — $7\frac{1}{10}$ Knob — 1 Stk. 12 cm Kanon — 1 Stk. 76 mm A. L. K. — 6 Stkr. Torpedoudskydningsrør). *V 1* har heldigt afsluttet sine Prøvefarter.

I Anledning af Eksplosionen i et af Kanontaarnene ombord i U. S. Kampskib „Mississippi“ den 12. Juni 1924.

Af Orlogskaptajn Gyldenkrone.

I dette Tidsskrifts Aargang 1912 har jeg givet en Oversigt over Ulykkestilfælde m. m. ved Tilvirkning og Magasinering af samt Skydning med Krudt og andre Sprængstoffer. At fremkomme med en Supplering op til Dato af denne Oversigt er neppe muligt, fordi Verdenskrigen ligger indenfor det Tidsrum. Hvad der i denne er indtruffet af Uheld og Ulykker under Skydning, ved Fremstilling af og Arbejde med Ammunition og Sprængstoffer, samt ved Selvandtændelse af Ammunition og Sprængstoffer er sikkert umuligt at fastslaa. Intet bestemt er oplyst noget Steds fra. Kun saa meget kan siges, at Tallet uden Tvivl vilde blive stort. Krigen medførte et overvældende stort Forbrug af Skyts og Ammunition, derunder indbefattet Krudt og Sprængstof af mange forskellige Arter. Det vides, at Kanonsprængninger var ret hyppige. Dette kan ikke undre. Formentlig har Kanonerne været tilstrækkelig stærkt konstrueret og tilvirket, om end den enorme Massefabrikation nok kan give berettiget Anledning til at antage, at nogle er sluppet med en ret middelmaadig Kontrol. At Ammunitionen har været den hyppigste Aarsag, maa anses for det sandsynligste. Det at fremstille Ammunition, der tilfredsstillende alle ønskelige Fordringer til Sikkerhed under Manipulation og Skydning, har næppe været muligt under det uhyre forcerede Arbejde, der krævedes for at tilfredsstillende Kravene fra Frontterne. Billeder i illustrerede Blade af store Fabrikker til Ammunitionsfremstilling, hvor en stor Del af Arbejderne, hvoriblandt mange Kvinder, maa antages aldrig at have

beskæftiget sig med saadant Arbejde tidligere, berettiger ogsaa til den Antagelse, at en betydelig Del af de ret talrige Kanonsprængninger, der vides at være indtruffet, maa skyldes mangelfuldt tilvirket Ammunition, som f. Eks. at Sprængladningen ikke har været anbragt, saa den har været stødsikker, eller at Brandrøret har været i Uorden, saa det har virket i Skudøjeblikket, hvilket i Almindelighed nu om Dage, hvor Sprængladningen er brisant, vil medføre Sprængning af Kanonen.

Hvad endelig selve Kanonens Ladning, Krudtet, angaar, da er det sandsynligt, at denne sjældnere har været direkte Aarsag til Kanonsprængning, men dog maa det antages, at det under Krigen fremstillede Krudt ikke har været lige stabilt alt sammen — mere fremstillet med det for Øje at skulle bruges straks end at kunne taale en længere Magasinering. Endvidere maa det antages, at de enorme Mængder af Krudt, der blev fremstillet — en enkelt amerikansk Fabrik havde saaledes en Overgang under Krigen en Dagstilvirkning paa nærlig 500 000 Kg. — ikke har virket fremmede paa den Nøjagtighed og Omhu, der kræves for at faa et Krudt, som er i Besiddelse af tilstrækkelig Stabilitet, saavel kemisk som ballistisk. Et andet Eksempel paa de store Mængder Krudt, der fremstilledes under Krigen, og som for en Del var fremstillet klart til Brug ved Krigens Ophør, faar man ligeledes fra Amerika, hvor fornylig en Krudtfabrik i «Old Hickory» i Tennessee er blevet ødelagt ved Ildebrand. 30 Bygninger, der for Størstedelen var udlejet til Regeringen som Oplagsrum for Krudt, nedbrændte. 45 000 000 lbs (20 412 000 Kg) Krudt blev ødelagt. Aarsagen til Ildebranden er ikke oplyst — det er altsaa ikke kendt, om den skyldes Selvantændelse af Krudtet.

Her i Landet begyndte man som bekendt i Midten af 90erne Overgangen til røgfrit Krudt. Den almindelige Antagelse paa det Tidspunkt og i de nærmest følgende Aar var, at det ny Krudt, der jo var, hvad man kan kalde

et »kemisk« Krudt, var stabilt, altsaa kunde taale Magasinerings gennem en lang Aarrække. Det første røgfri Krudt til Flaadens Kanoner var fra Tyskland og var Nitroglycerinkrudt. Enkelte mindre Partier Nitroglycerinkrudt indkøbtes fra Sverrig, men da Hærens Krudtværk i Frederiksværk, der gik ind for Fremstilling af Nitrocellulosekrudt, blev leveringsdygtig, anskaffedes Krudtet til saavel Flaade som Hær derfra. Medens det tyske Krudt gennemgaaende bevarede sin Stabilitet godt i den Tid (ca. 20 Aar), vi havde det, viste det sig i Løbet af ret kort Tid — nogle Aar — at noget af det svenske Nitroglycerinkrudt var mindre stabilt.

Medens vort danske Skydebomuldskrudt i de første Aar kun blev undersøgt ad kemisk Vej i Ny og Næ, gav »Jena« Katastrofen i Frankrig (1907) Stødet til, at man her hjemme i 1908 nedsatte en Krudtkommission, der anbefalede metodisk kemisk Undersøgelse af Krudtet. Krudtets Stabilitet ved Magasinerings under højere Temperaturer blev prøvet i det daværende kemiske Laboratorium paa Dokøen paa Orlogsværftet. Det viste sig herigennem, at vort tyndeste Kanonkrudt — det 37 mm Krudt —, ved Opbevaring under høj Temperatur efter en vis Tid kunde bringes til Antændelse. I Aarenes Løb viste det sig, at de forskellige Krudtleveringer var ret forskellige med Hensyn til den kemiske Stabilitet, saaledes at Haabet om en lang Levetid eller Magasinerings-evne gennem mange Aar, som man i sin Tid havde næret, maatte skrinlægges. Gennem de metodiske Undersøgelser af Krudtet søger man at undgaa at blive udsat for Selvantændelse af Krudt i Magasiner med deraf følgende Ulykker. Uden at komme nærmere ind paa de Undersøgelser, som Krudtet underkastes, skal blot anføres de vigtigste kemiske Undersøgelser, der foretages med Nitrocellulosekrudt, hvilke er: Undersøgelse for »Røde Dampe« ved en Temperatur af 135° samt Reaktion for Forpufning og selve Forpufningstemperaturen. Som Mod-

tagelsesprøve for nyt Krudt gælder at «Røde Damp» først maa kunne konstateres efter mindst 30 Minutters Opvarmning til 135°. Forpufningstemperaturen maa ikke ligge under 175°.

For at øge Krudtets Levealder tilsættes siden Aar 1912 en «Stabilisator», hvortil her hjemme anvendes «Diphenylamin», der formentlig forlænger Krudtets Levetid, idet Diphenylaminen i sig optager den Syre, der i Aarenes Løb udskilles fra Krudtet; iøvrigt er Diphenylaminens Virkemaade endnu noget omdisputeret.

Med faa Ord kan det siges, at det røgfri Krudt er langt mindre stabilt, end det i tidligere Tid anvendte sorte Krudt. Medens dette praktisk talt kunde taale Magasinering i ubegrænset Tid uden at ændre sig, begynder det røgfri Krudt — og det gælder saavel Nitroglycerin- som Nitrocellulosekrudt — straks at gaa tilbage i kemisk Stabilitet, medens derimod den ballistiske Stabilitet holder sig gennemgaaende uforandret, saalænge Krudtet endnu er brugeligt; kan taale Magasinering. Nedgangen i Stabilitet fremskyndes, naar Temperaturen, hvorunder Krudtet opbevares, stiger; Magasiner ombord i Skibe har ofte en Temperatur, der er højere end gavnligt for Krudtet.

Medens som bekendt det sorte (og brune) Krudt under Skydning efterlod en stor Mængde Slam, der krævede en Afviskning af Kanonens Kammer efter hvert Skud med en vaad Visker, for at ikke den glødende Slam skulde antænde Krudtladningen til næste Skud, efterlader det røgfri Krudt ingen Slam. Dette Krudt har imidlertid en anden Mangel, idet det nemlig kan foraarsage «Bagflamme». Dette skyldes at Krudtet ikke indeholder tilstrækkelig Ilt til en fuldstændig Forbrænding. Denne Bagflamme indtræffer hyppigst, naar der skydes imod Vindretningen. Naar Mekanismen aabnes straks efter Skuddet, kommer Lufttrækket ind gennem Kanonens Munding, og Luftens Ilt giver ny Næring til den i Lobet

værende hede Krudtgas, der paany bryder ud i Flammer, der under de givne Forhold staar som en kraftig Ildstraale bagud af Kanonen. For at undgaa Ulykke ved denne Kalamitet kan man gaa 2 Veje. 1) Anvende Hylster til Ladningen, saaledes som f. Eks. i Tyskland og Østrig, hvor Hylster anvendes til selv de sværeste Kanoner. 2) Forsyne Kanonen med et Luftgennemblæsningsapparat, der træder automatisk i Virksomhed ved Mekanismens Aabning, ligesom det i Reglen tillader en ekstra Gennemblæsning, efter at Mekanismen er aabnet, saafremt det skønnes nødvendigt. Endvidere kan anvendes at sprøjte Vand ind i Kanonen umiddelbart efter Mekanismens Aabning, hvorved mulige glødende Rester af Kardusen fra foregaaende Skud kan slukkes. Indtræffer Bagflamme, vil det som Regel være farligt for Kanonbesætningen, der kan risikere at blive forbrændt. Er Ladningen, der holdes i Beredskab til næste Skud, indesluttet i et Hylster, vil der ikke kunne indtræffe større Ulykker, men saafremt Ladningen er i en almindelig Kardus, og denne af Hensyn til hurtig Skydning holdes i Beredskab tæt ved Kanonens Bagende, vil der ved Bagflammen være Mulighed for en Antændelse af Ladningen, som da forbrænder med stor Hastighed og kan afstedkomme stor Ulykke, særlig naar det sker i et lukket Kanontaarn, hvor det vil medføre at hele den i Taarnet værende Besætning, eller i hvert Fald en stor Del af samme vil omkomme. Saafremt Ilden fra Kanonrummet kan forplante sig nedefter, da er der Mulighed for, at endnu flere undervejs til Kanonen værende Ladninger kan antændes; naar Ilden paa denne Maade ind i et Krudtmagasin, da kan den endnu større Katastrofe indtræffe, at Krudtet i dette antændes og Skibet ødelægges. Noget saadant — dog forarsaget ved fjendtlige Granaters Ekspllosion i Taarnet og Antændelse af Ladningen — er der grundet Formodning om, var Aarsagen til, at 3 af de engelske Kampkrydsere

sprang i Luften under Slaget ved Jylland den 31. Maj 1916. (»Queen Mary«, »Invincible« og »Indefatigable«).

En Ulykke paa Grund af glødende Kardusrester eller af Bagflamme indtraf den 12. Juni 1924 ombord i det amerikanske Kampskib »Mississippi« under en Skydning udfør Kysten af Syd-Kalefornien. »Mississippi« er 33500 Tons stort, armeret med 12 Stk. 35,6 cm K. $L/50$ og 14 Stk. 12,7 cm K. $L/50$ samt 4 Stk. 76 mm A. L. K. og 4 Stk. 57 mm Kanoner. De 35,6 cm K. staar i 4 Taarne med 3 Kanoner i hver.

I Tidsskriftet »United States Naval Institutes Proceedings« Septemberhefte gives følgende — her lidt forkortede — Oplysning om Ulykken:

Taarn-Ekspllosionen ombord paa Kampskibet »Mississippi« den 12. Juni (1924) ved hvilken 45 Mand og 3 Officerer blev dræbt, hidrørte — ifølge Resultatet af det nedsatte Søkrigsforhør — fra at Lufttrykket, der bruges til Rensning af den store Kanons Løb, havde været utilstrækkeligt.

Ilden i det øverste Manøvrerum forårsagedes derigennem, at Sikkerhedsdørene ikke var fuldstændig lukkede, og Antallet af Døde forøgedes, fordi der var uvedkommende lagtlagere tilstede, som fyldte op i Gangen og vanskeliggjorde Udpassagen. — Krigsforhøret konstaterede følgende Fakta:

Omtrent Kl. 11⁴⁵ Fm., d. 12. Juni 1924, medens »Mississippi« sammen med »Tennessee« og »Idaho« afholdt »Advanced Practice B.«, indtraf der i førstnævnte Skib en Ulykke ved den højre Kanon i Taarn Nr. 2, hvorved 3 Officerer og 44 — eller 45 — Mand døde, medens 9 Mand blev saaret.

Omtrent 4 Timer senere affyredes ved et Uheld den venstre Kanon i Taarn Nr. 2, hvorved yderligere 10 Mand kom til Skade. Disse 10 Mand synes at være kommet til Skade p. Gr. af Lufttrykket fra Kanonen,

medens de stod udenfor Taarnet. Hele Taarnets Besætning blev dræbt med Undtagelse af 2 Mand fra den højre Kanon, 5 Mand fra Midterkanonen og 2 Mand fra den venstre Kanon ved den oprindelige Eksplosion. Der var et Antal af Tilskuere, saavel officielle som ikke saadanne i Taarnet, af hvilke nogle undkom.

Alle, hvem det lykkedes at undkomme, slap gennem Udgangen ned i det nedre Manøvrerum. Indgangsdørene underneden Taarnets Overhang aabnedes opefter og kunde tilsyneladende ikke aabnes hurtigt nok til at man kunde undslippe den Vej. Søløjtnant Smith kom ind i Taarnet ved at presse sig igennem en af Dørene i Overhanget omtrent et Kvarter efter at Ulykken indtraf. Gasmængden var saa tæt, at han kun kunde opholde sig nogle faa Minutter i Taarnet med Gasmasker paa. Han bekræftede imidlertid, at alle, der da var i Taarnet, var døde.

Ulykken indtraf ved Affyringen af den 8. Salve. Forud herfor, nemlig da der blev ladet før 3. Salve, gik den venstre Kanon i Taarn Nr. 2 af i Utide, medens Affyringsstrømmen var afbrudt og medens Kanonen var i Ladestilling. Da Mekanismen var lukket, skete der ingen Skade.

Efter Øjenvidners Beskrivelse skete Hoved-Ulykken som følger: Den 7. Salve var affyret, Kanonen bragt i Ladestilling og Mekanismen var blevet aabnet. Der viste sig nogen Vanskelighed med Lufttrykket, uvist hvad, men Kanonkommandøren hørtes at gøre nogle Bemærkninger om Lufttrykket; Taarnkommandøren tog en Skrue-nøgle og erklærede, at han vilde ordne det. Granaten blev sat an, 4 Krudtkarduser lagt paa Laderampen og ved Ansætteren ført ind i Kanonen, Ansætteren blev trukket tilbage, derpaa stod der ud fra Kanonens Bagende en lille graalig Røgsky og Flamme efterfulgt af en stor Flammesøjle. Flammer og Gas fyldte øjeblikkelig Kanonrummet, slog gennem Sikkerhedsdørene ovenover Projek-

tilbordet ind til de to andre Kanonrum og gennem Udgangslemmene op til Taarnofficerens Fødder.

Døden indtraf som Følge af Kvælning.

Kvigsforhøret var af den Mening, at den utidige Af-fyring af den venstre Kanon ved 3. Salve skyldtes urent Løb som Følge af utilstrækkeligt Lufttryk og at Kanonen ikke var helt fri for Gas, før den blev ladt. Retten var af den Mening, at samme Aarsag var Skyld i Hoved-Ulykken. Det, at Kanonen blev affyret op mod Vinden, vanskeliggjorde sandsynligvis Gasarternes Uddrivning af Løbet; Antallet af Omkomne forøgedes ved Nærværelsen af uofficielle Tilskuere, som fyldte op i Passagerne og derved gjorde det vanskeligere at komme ud; at der omkom Folk ved Midterkanonen og den venstre Kanon skyldes sandsynligvis Undladelsen af at holde Sikkerhedsdørene over Projektilbordet lukket; Ilden i det øverste Manøvrerum skyldes, at Sikkerhedsdørene ikke var fuldstændig lukkede».

Der gaas derefter i nævnte Tidsskift over til at omtale Antallet af Ulykker i den amerikanske Marine sammenlignet med en Del andre Mariner.

»Svaret paa Spørgsmaalet: «Hvad er der i Vejen med De Forenede Staters Marine?» som hyppigt er rejst i Pressen siden Taarnekspllosionen i «Mississippi», kan findes ved en Sammenligning med Karakter og Antal af Ulykker i de øvrige Mariner i Verden.

Den amerikanske Marine har aldrig mistet et eneste Skib ved Ekspllosion i de sidste 20 Aar, der er den Periode, gennem hvilken de kraftigt virkende Sprængstoffer har været i Brug og under Udvikling. Antallet af Dødsfald herigennem er lavest i Amerika, selv om Sammenligningen udstrækkes til Rusland og Brasilien. Ved adskillige enkelte Ulykkeshændelser har Storbritannien, Japan, Frankrig og Italien haft flere Dødsfald, end den amerikanske Marine har haft ialt i denne Periode.

Totalantallet af dræbte ved saadanne Ekspllosioner i

De Forenede Staters Marine var 120, sammenlignet med 2318 i den britiske Marine, 1529 i den japanske, 633 i den italienske, 416 i den franske, 216 i den russiske og 212 i den brasilianske Marine. Den nedenfor trykte Tabel er hastigt opstillet, og nogle af Ulykkerne i andre Mariner er muligvis ikke medtaget, men Listen over Ekspllosioner i den amerikanske Marine er komplet. Ulykken i Kanonbaaden »Bennington« og Kampskibet »Delaware« er ikke indbefattet i Listen for De Forenede Staters Marine, fordi kun Ammunitionsekspllosioner er medtaget for de andre Mariner i Sammenligningen.

De Forenede Stater.

Listen over Ekspllosioner i De Forenede Staters Marine er følgende:

»Missouri« — Kampskib — 13500 tons — Taarnekspllosion udfor Guantanamo, Cuba, — 13. April 1904 — 31 Døde.

»Kearsage« — 11520 tons — Taarnekspllosion i det karabiske Hav — 13. April 1906 — 6 Døde.

»Georgia« — Kampskib — 14948 tons — Taarnekspllosion udfor Kap Cod, Mass. — 15. Juli 1907 — 6 Døde.

»Charleston« — Krydser — 9700 tons — Mekanismen til en 6 inch Kanon kastet bagud — 28. Marts 1910 — 8 Døde.

»Mississippi« — Kampskib — 32000 tons — Taarnekspllosion — 12. Juni 1924 — 48 Døde.

Storbritanien.

»Bulwark« — Kampskib — 15000 tons — sprængt i Luften ved Ekspllosion i Magasinerne udfor Sheerness — 26. November 1914 — 738 Døde.

»Princess Irene« — Mineudlægger — Egne Miner sprængte Skibet i Luften — 27. Maj 1915 — 400 Døde.

»Vanguard« — Kampskib — 19280 tons — Sprængt

i Luften ved Eksplosion i Magasinerne — 9. Juli 1917 — 800 Døde.

«Natal» — Krydser — 13550 tons — Sprængt i Luften ved Eksplosion i Magasinerne — 31. December 1918 — 380 Døde.

En Monitor — Navnet ikke kendt — Sprængt i Luften ved Eksplosion i Magasinerne — 16. September 1918.

(Anm: Ingen Opgivelser om Taarnekspllosioner opgivet — maa være blevet holdt hemmelig).

Japan.

«Mikasa» — Kampskib — 15000 tons — Sprængt i Luften ved Eksplosion i Magasinerne — 12. September 1907 — 599 Døde.

«Kashima» — Kampskib — 16400 tons — Taarnekspllosion — 16. September 1907 — 18 Døde.

«Matsushima» — Krydser — 4210 tons — Sprængt i Luften ved Eksplosion i Magasinerne udfor Pescadores Øerne — 30. April 1908 — 208 Døde.

«Tsukuba» — Kampkrydser — 14000 tons — Sprængt i Luften ved Eksplosion i Magasinerne ved Yokosuka — 14. Januar 1917 — 180 Døde.

«Kawachi» — Kampskib — 21420 tons — Sprængt i Luften ved Eksplosion i Magasinerne i Tokyama Bugten — 1. Juli 1918 — 500 Døde.

«Shikishima» — Kampskib — 15000 tons — Mekanismen til en 6 inch Kanon kastet bagud — 22. Juli 1916 — 7 Døde.

«Hijuga» — Kampskib — 30000 tons — Taarnekspllosion — 24. Oktober 1919. — 12 Døde.

«Haruna» — Kampkrydser — 27500 tons — Taarnekspllosion — 12. September 1920 — 5 Døde.

Frankrig.

«Jéna» — Kampskib — ca. 12000 tons — Sprængt i Luften ved Eksplosion i Magasinerne — 118 Døde.

«Liberté» — Kampskib — 14900 tons — Sprængt i Luften ved Eksplosion i Magasinerne — 25. September 1911 — 285 Døde.

«Latouche-Tréville» — Krydser — 4800 tons — Taarneksplosion — 22. September 1908 — 13 Døde.

Italien.

«Leonardo-da Vinci» — Kampskib — 24500 tons — Sprængt i Luften ved Eksplosion i Magasinerne ved Toranto — August 1916 — 348 Døde.

«Benedetto Brin» — Kampskib — 13400 tons — Sprængt i Luften ved Eksplosion i Magasinerne ved Brindisi — 24. Juli 1915 — 385 Døde.

Rusland.

«Imperatriza Maria» — Kampskib — 24000 tons — Sprængt i Luften ved Eksplosion i Magasinerne i Sebastopol — 20. Oktober 1916 — 216 Døde.

Brasilien.

Aquidaban — Kampskib — ? tons — Sprængt i Luften ved Eksplosion i Magasinerne — 21. Januar 1906 — 212 Døde.

Til denne Liste, opgivet i det nævnte Tidsskrift, kan føjes et efter den Tid, vistnok den 20. Oktober 1924, indtruffet Ulykkestilfælde i den amerikanske Marines lette Krydser «Trenton». Krydserens Kanoner skulde prøve-skydes, efter at de var installeret ombord, og da Eksplosionen indtraf, havde de end ikke været ladt. Følgende om Ulykken er meddelt i «Times» for ²³/₁₀: Ladningen, i Kardus, og en Granat var i Elevatoren paa Vej til

Taarnet. En Teori, fremsat i »Navy Dep«, gaar ud paa, at den Ende af Kardusen, hvor Sortkrudt Tændladningen er, er blevet revet itu i Elevatoren, saaledes at nogle Korn er faldet ud og blevet antændt p. Gr. af Friktion, og derpaa er det røgfri Krudt blevet antændt. 20 Mand kom til Skade, hvoraf 6 er døde. —

Det skal bemærkes, at en elektrisk Gnist ogsaa kan tænkes at have antændt Krudtet. Senere oplyses, at 14 er døde.

Oversigten i det amerikanske Tidsskrift omfatter »de sidste tyve Aar, der er den Periode, gennem hvilken de kraftigt virkende Sprængstoffer har været i Brug og under Udvikling«.

At sætte denne Periode til 20 Aar er ret vilkaarligt og kan vel siges at være for kort ansat. Da Tilfældet i »Mississippi« formenes at skyldes »urent Lob«, kunde man meget vel gaa nogle Aar længere tilbage, nemlig til sidste Halvdel af 90erne, da det røgfri Krudt var indført i de fleste Stater. Men hertil er at bemærke, at man da faar Aaret 1898 med, og den ¹⁵/₂ 1898 sprang det amerikanske Skib »Maine« i Luften i Havnen ved Havanna, hvilket gav Stødet til den spansk-amerikanske Krig, idet »De Forenede Stater« hævdede, at Skibet var blevet sprængt i Luften af Spanierne, medens meget kunde tyde paa, at Ulykken skyldes en Selvantændelse af det røgfri Krudt i Magasinerne med deraf følgende Eksplosion. Med »Maine« omkom 272 Mennesker.

Elektrisk Drift med „Konstant Strømstyrke“.

Af Ingeniør R. Jul. Gjetting.

Hidtil har man anvendt et System med »Konstant Spænding« naar undtages til elektrisk Fremdrivning, hvor »Variabel Spænding« benyttes. — Se Artiklen om »Diesel-elektrisk Fremdrivning« i Tidsskriftets Maj-Hefte 1924.

Til elektrisk Belysning er Systemet for »Konstant Spænding« ideelt, hvilket næppe kan siges at være Tilfældet, naar Talen er om f. Eks. Skibshjælpemaskineri, hvortil det nye System særlig er tænkt anvendt, og hvor et System for »Konstant Strømstyrke« frembyder betydelige Fordele som f. Eks. simple Gangsættere, Fraværelsen af Maximalafbrydere, Smeltesikringer etc., da Overbelastning ved unormal høj Strømstyrke selvsagt er udelukket ved et System med konstant Strømstyrke, hvortil Motorer etc. er konstrueret.

Byrden paa Spil kan holdes svævende uden Anvendelse af Bremse, ligesom Affiring af Byrden giver Energi tilbage til Systemet.

Efter to Aars Eksperimentering har Firmaet Messrs. Gilbert Austin, Ltd., Cathcart bragt nedenfor beskrevne System paa praktisk brugbar Form.

Saa vel Generatorer som Motorer er af en særlig Konstruktion, og i Almindelighed tænkes anvendt et 250 Amperes Kredsløb for alle Spil, Pumper, Styremaskine, etc. med Motorerne anbragt i Serie, samt for Motorerne i Maskinrummet — som f. Eks. Motorerne til Luftkompressorer i Motorskibe — der kræver store Ydeevner, et 500 Amperes Kredsløb.

Lysnettet fødes enten fra en lille Jevnstrøms-Generator, der trækkes fra en af Hovedgeneratorerne, eller fra en særlig Motorgenerator.

Hovedgeneratorerne er Jevnstrømsmaskiner med en særlig konstrueret Magnetiseringsdynamo, der drives fra Enden af Generatorakslen. Ved Gangsætning reguleres paa Magnetiseringsdynamoens Magnetfelt til den rette Strømstyrke er naaet, hvorefter Magnetiseringsdynamoen vedligeholder denne.

Magnetiseringsdynamoen bestaar af et Anker, der roterer i et variabelt Magnetfelt, frembragt ved et sindrigt Arrangement af Magnetvindingerne.

Magnetiseringsdynamoen har et Sæt Hovedpolsko og et Sæt Hjælpepolsko med tilhørende Hovedbørster og Hjælpebørster. Vindingerne paa Hovedpolskoene fører Hovedstrømmen, medens Hjælpepolskoene har tre særskilte Viklinger, nemlig 1) En Magnetiseringsvinding, der fører Strøm fra Hjælpebørsterne, 2) En Kompensationsvinding i Serie med Generatorens Magnetbevikling og 3) En Stabiliseringsvinding, der fører Hovedstrømmen (i Serie med Hovedpolskoenes Bevikling).

Hjælpepolskoene er efter Dynamoens Længderetning delt i to Dele, som begge har de under 1) og 2) nævnte Vindinger førende Strøm i samme Retning. Den ene Del af Polskoene har derimod den under 3) nævnte Bevikling førende Strøm i samme Retning som 1) og 2), medens den anden Del har Vikling 3) førende Strøm i modsat Retning. Magnetjernsringen er ligeledes delt i to Dele ved en isolerende Melletring. Den ene Halvdel af Polskoene er herigennem stærkt magnetiseret og derfor ikke følsom overfor smaa Svingninger, medens den anden Halvdel er næsten umagnetiseret og derfor meget følsom overfor smaa Svingninger, hvorved er opnaaet, at Strømstyrken automatisk holdes nærlig konstant, hvorimod Spændingen varierer svarende til de varierende Belastninger.

Her skal vi ikke komme ind paa den nærmere Redegørelse over de forskellige Viklingers indbyrdes Virkemaade under varierende Belastninger, som hører hjemme i et elektroteknisk Tidsskrift.

Motorerne er ligeledes særlige Maskiner hver med to Ankre, et Hovedanker og et Reguleringsanker. De er af en robust Konstruktion og med faste Koste.

Hovedstrømmen passerer Hovedankeret og Magnetbeviklingen til Reguleringsdynamoen, medens Hovedmagnetbeviklingen og Reguleringsankerets Bevikling shuntes fra gennem en særlig Spændingsregulator (Potentiometer), der indeholder de nødvendige Reguleringsmodstande til Manøvrering af Motorerne.

Hver Motor tilsluttes Hovedstrømmen ved en dobbelt-polet Afbryder. Hovedstrømmen er tilsluttet Afbryderens Omdrejningspunkt. I aaben Stilling er Afbryderens 2 Grene kortsluttede gennem en fast Kontaktskinne, der tillader Hovedstrømmens direkte Passage.

I lukket Stilling er Afbryderens to Grene kortsluttede gennem en bevægelig Kontaktskinne, der tillader Hovedstrømmens direkte Passage i Potentiometrets »Ro-Stilling«.

Omskiftningen fra aaben til lukket Stilling foregaar uden Afbrydelse af Hovedstrømmen.

Naar Potentiometrets Manøvrehaandtag bevæges fra »Ro-Stilling« fjernes den bevægelige Kontakt fra Afbryderens to Grene, saa at Kortslutningen af denne ophører, og Strømmen tilføres Motoren, der gaar igang.

I Potentiometrets yderste »Gang-Stilling« vil der være en vis Spændingsforskel mellem dets Modstands Ender, hvorfra Reguleringsdynamoens Anker og Hovedbeviklingen, som ovenfor nævnt, er shunnet, hvorfor der gennem disse vil passere en Strøm svarende til Fuldlaststrømstyrke. I Mellestillinger faas et mindre Spændingsfald gennem Potentiometret og deraf en mindre Strømstyrke svarende til den øjeblikkelige Belastning.

Under normal Drift vil nogle Motorer tage Spænding fra Nettet, medens andre vil afgive Spænding til dette (f. Eks. Spil under Afiring af Byrden), medens Generatoren arbejder som Udligner og vedligeholder konstant-

Strømstyrke og yder den nødvendige Energi eller optager Energoverskud.

Paa Grund af den konstante Strømstyrke er de bedst mulige Kommutatorforhold til Stede. Endvidere kan Motorerne taale de hurtigst mulige Omskiftninger og mest varierende Belastninger, uden at der opstaar Stød i Motorerne, disses Udvekslinger eller i Systemet i det Hele taget.

Potentiometret arbejder med et Spændingsfald paa kun 3—4 Volt mellem de enkelte Knapper, hvorfor der ikke er nogen Tilbøjelighed til Gnistdannelse og deraf følgende Slid.

For at Motorerne kan have konstant Hastighed i Lighed med almindelige Shunt- og Compound-motorer findes en Ekstra-Vinding i Reguleringsdynamoens Felt saaledes indskudt, at den modvirker Reguleringsdynamoens anden Magnetbevikling.

Det vil af ovenstaaende ses, at Systemet med «Konstant Strømstyrke» paa Grund af sin automatiske Tilpasningsevne er særlig egnet til Skibsbrug, hvor man har de største Vanskeligheder med elektrisk drevet Hjælpemaskineri efter det hidtil anvendte System.

En Kranpilmotor er et typisk Eksempel paa Motorer til de forskellige Spil, der anvendes i et Skib.

Efter det nye System kan man holde fuldt Træk i en stillestaaende Trosse, hive og stikke langsomt med fuldt Træk i Rebet, pludselig accelerere op eller skifte om uden at risikere Overbelastning af Generatoren eller overanstrenge nogen Del af Anlægget.

I Modsætning til den almindelige Motor, der arbejder med konstant Spænding egner Systemet med «Konstant Strømstyrke» sig til Stempel- og Centrifugalpumper, Ventilatorer, etc., hvor man med det gamle System har store Vanskeligheder ved at sikre sig mod Gennembrændinger, o. l. og ved Konstruktionen maa træffe særlige Foranstaltninger som Maximalafbrydere, Smeltesikringer etc.

Til Styremaskiner, hvor man nu anvender elektrohydraulisk Styring, vil man kunne anvende den ny Motor paa samme Maade som en Dampmaskine.

Firmaet har indrettet et Forsøgsanlæg, der bestaar af 100 HK Generatorer og en Række Maskiner med Motorer paa 35 og 8 HK, hvoriblandt flere Spil indrettet for Løftning af 12 Tons. Forsøg afholdtes med Belastninger paa henholdsvis 12, 9, 6 og 3 Tons samt Tomgang.

Under Demonstration af Systemet for en Stab af Teknikere hejste to Spil samtidig hver 12 Tons. Voltmetret viste da en tilsvarende Spænding. Da den ene Byrde naaede Topstilling sank Spændingen, og ved samtidig Affiring af denne Byrde og Hejsning af den anden, sank Spændingen omtrent til 0, idet den faldende Byrde afgav nærlig samme Kraft til Nettet, som den anden krævede til Hejsning.

Der er gennem Maaneder afholdt Forsøg med Anvendelse af Spil, etc. paa den mest hensynsløse Maade, uden at Motorerne har taget Skade, hvorfor man vel tør antage, at Systemet for »Konstant Strømstyrke« vil finde Anvendelse til Søs i Fremtiden.

Bog anmeldelser.

I det med Rette af Publikum meget paaskjønnede Samleværk Medicinskt Folkbibliotek, der udgives af Albert Bonniers Forlag i Stockholm, og som, naar det foreligger afsluttet, vil udgjøre ca. 40 Smaabind, omfattende Emner fra snart sagt alle Medicinens Grene, er tilsendt Tidsskriftet til Anmeldelse det nylig udkomne Bind: *Marinens Hälso- och Sjukvård*, forfattet af Marinöverläkare Gunnar Nilson, 206 Sider med talrige Illustrationer.

I et ualmindeligt klart og godt Sprog, der forener prisværdig Kortfattetthed med en glimrende Fremstillings-evne, gjøres her i en Række Kapitler Rede for ethvert Spørgsmaal af Betydning for de omhandlede Emner. En praktisk Indholdsfortegnelse — ogsaa over Billederne — gjør det let straks at finde, hvad man søger, naar man efter den første Gjennemlæsning af Bogen vil vende tilbage til et eller flere af de hver for sig meget læseværdige Kapitler. — Gjennem hele Bogen fremhæver Forfatteren Profylaxens og Hygiejnens store Betydning saavel for den enkelte som for det samlede Hele, og utvivlsomt vilde meget være vundet, om Bogens Læsere lagde sig hans Ord herom ret paa Hjerte. —

I en indledende kort men meget interessant historisk Oversigt betegnes med berettiget Stolthed Arvid Faxe, 1ste Admiralitetsmedikus i Karlskrona fra 1779 til 1793, som en Foregangsmand som faa paa sit Omraade, der »med klart Blik for Lægevidenskabens Betydning for Søvaabnets Slagfærdighed anlagde hovedsagelig de samme Synspunkter for Sundheds- og Sygepleje, som man møder i vore Dages Haandbøger.« — I sine trykte Arbejder beskæftiger han sig ikke alene med Fordringerne, der bør stilles til Mandskabets Tjenstdygtig-

hed, men fremhæver den Vægt, der maa lægges paa den personlige Properhed og Renlighed, forordner Douchebade, Svømme- og Idrætøvelser, tager Afstand fra det herskende Spiritusmisbrug og tager Spørgsmaalet op om en praktisk Vagtfordeling for Mandskabet, der kan tillade det at faa mere Hvile og Søvn end før; han har sin Opmærksomhed henvendt paa Ventilation og Opvarmning ombord, paa Beklædningen og Ferskvandsforsyningen, og han fik indført regelmæssig Vådsk af Køjer og Undertøj m. m. — Denne høje Standard kunde dog ikke holdes, da Flaaden forfaldt, og i 1808 mistede Flaaden sit Lægekorps, der først et lille Hundredaar senere organiseredes paany.

I Bogens største Hovedkapitel omhandles Sundhedsplejen ombord i en Række Smaakapitler, hvoraf de om Klimaet tilsøs, Opvarmning og Ventilation indeholder adskilligt, som Lægfolk trænger til at belæres om paa rette Maade, medens andre maaske har en mere umiddelbart underholdende Karakter, selv om det ingenlunde skorter paa belærende Oplysninger ogsaa her. — Meget klart omhandles for sig Dykkerhygiejne og Flyverhygiejne. I det sidstnævnte Afsnit fremhæves Nødvendigheden af den minutløst nøjagtige og kritiske Lægeundersøgelse af Aspiranter til Flyvevæsenet for disses egen Skyld, ligesom der tales forstandige Ord om de ret strenge Krav, Flyveren maa stille til sig selv. Der turde være Anledning til at fremhæve dette, eftersom der uden Tvivl ofte fra ikke-lægekyndig Side er set med nogen Misforståelse, vel ogsaa af og til med nogen manglende Forstaaelse paa de rigoristiske Fordringer, den samvittighedsfulde Lægeundersøgelse maa stille til Flyveres Helbredstilstand. — I Afsnittet om Sygdomsprofylaxe omtales Faren ved mulig uopdagede Bacilbærere i en Skibsbesætning og de ved forskellige Infektionssygdomme formaalstjenlige Isoleringer eller Evakueringer af de angrebne, medens disse Foranstaltningers Utilstrækkelighed ved

andre Infektionssygdomme som f. Eks. Influenza tal-mæssigt belyses. Nødvendigheden af Mundhygiejne og Vaskning af Hænderne før Maaltidet omtales som paa-krævede ved foreliggende Fare for smitsomme Sygdomme i Fordøjelseskanaalen. — Hvornaar kommer vi saa langt, at alle i Befolkningen føler det som et Savn, naar Hænderne ikke kan vadskes før Maaltiderne? — Ved Omtalen af Profylaxen mod Kjønsygdomme oplyses, at Mand-skabet i den svenske Marine straffes, hvis de ikke, naar de have udsat sig for kjønslig Smitte, anmelder dette, naar de kommer ombord og forlanger profylaktisk Be-handling iværksat. Som bekjendt staar denne Sag paa Dagsordenen overalt i de senere Aar, men Meningerne ere noget delte. Medens alle kan indse Nyttten af det profylaktiske Indgreb, staar det for mange som en saare vanskelig Sag at tage Standpunkt til det kategoriske Paa-bud om Anvendelsen, hvoraf Overtrædelse belægges med Straf under den ene eller den anden Form. —

I et andet meget interessant Kapitel omtales Syge-væsenet ombord, dets Organisation og de til Raadighed værende Lokaler og Virkemidler. Forskjellige Illustrationer i dette Kapitel, fotografiske Gjengivelser fra Panserskibet »Drottning Victoria«, kan nok faa en dansk Marinelæges Tænder til at løbe i Vand, som man siger. Her findes ypperligt Materiel, Arbejdsrum med god Be-lysnings, Vadske med Afløb, Autoklave etc. — intet mangler. Imidlertid fremhæves, at dette ideelle Udstyr af Lægens Arbejdsrum kun har kunnet skaffes paa de nye-ste og største Panserskibe, medens de ældre og mindre Fartøjers Udstyr er mere fordringsløse. Ligesaa hos os! Ganske kort men fyldestgjørende omtales Søsyge, Druk-ning og Forfrysning, Kvælning og Forgiftning ved Luft-arter, Hedeslag, Skørbug og Beri-Beri. —

Med Hensyn til Tandpleje ombord synes vor Ma-rine at være bedre stillet end den svenske, idet der hos os i de senere Aar er en værnepligtig Tandlæge udkom-

manderet med de store Skibe, der er medgivet alt fornødent Tandlægeinstrumentarium til konserverende Tandbehandling. Tandplejen for Mandskabet under Landtjeneste er ordnet som hos os.

Bogens sidste Kapitler omhandler Lazarethskibe og Krigstjenesten tilsøes. De læses med Interesse og indeholder en Del Illustrationer, hvoraf de mest instruktive findes i det fortræffelige lille Afsnit om saaredes Transport. — Naturligvis omtales Giftgasforgiftninger og Gasmasker, men som det er at vente i en populær Bog som denne kun ganske kortfattet og almindeligt. Under Omtalen af Forbindingsmaterialer ombord paapeges det praktiske i at have Reservemateriel beroende andetsteds end paa Hovedforbindingspladsen alene, for at undgaa, at alt ødelægges paa en Gang ved partielle Havarier, Ildsvaade og større Eksplosioner. Ligeledes advares af Hensyn til Brandfaren mod Brug af Æther som Narkosemiddel under Kamp. Det fremhæves, at Lægens Opgave ombord under Kamp i første Række bliver de umiddelbart livreddende Foranstaltninger, som f. Ex. Standsning af større Blødninger, Anlæggelse af nødvendige Støttebandager ved sværere Brud for Muliggjørelsen af den saaredes Transport, smertestillende Indsprøjtninger, Behandling af Brandskader etc., medens den mere indgaaende Behandling af de saarede maa opsættes til et senere Tidspunkt enten ombord eller, hvor Forholdene tillader det, efter Transport til Hospital i Land. De Dispositioner, der fra Lægens Side skal træffes, kræver imidlertid, at enhver Marinelæge maa have saa megen kirurgisk Uddannelse, at han ikke staar famlende eller usikker overfor sin Opgave, og man kan derfor ganske tiltræde Forfatterens Udtalelse, »at en Marinelægeorganisation med Omsorg bør udnytte alle de Muligheder, som tilbyder sig, for at skaffe sine Medlemmer kirurgisk Specialuddannelse paa Kliniker og Hospitaller.« —

Den helt igjennem saa vel skrevne Bog, som man

maa ønske maa faa mange Læsere, slutter med et Par manende Ord om Statens Ansvar, hvori det hedder: »Jo mere der i Fredstid offres paa Forberedelserne til en Søkrig, desto mindre Død og Lidelse, naar det gjælder! Erfaringerne fra Verdenskrigen leverer tydelige Beviser herpaa. Det synes derfor, som netop humane Synspunkter burde vinde Opmærksomhed som en vægtig Grund til Opretholdelsen af et stærkt Søforsvar. Det Personel, som paa forældede Fartøjer og dertil maaske mangelfuldt indøvede tvinges ud mod en vel rustet Fjende, turde i de fleste Tilfælde siges at være indviede til en sikker Død.»

Stabslæge F. Jacobsen.

Nordens »Mahan«, den bekendte svenske Forfatter, Kommandørkaptajn Arnold Munthe har udgivet 1. Del af en Bog ved Navn »Karl XII och den ryska Sjømakten«. I denne interessante Bog søger Forfatteren at give et Billede af Karl XII.s Krigsførelse set fra et maritimt Standpunkt og udreder, hvorledes det var muligt for Tzar Peter midt under en sejrrig svensk Krig i Polen at trænge frem til Nevamundingen, sætte sig fast der og herigennem skabe en russisk Østersøflaade.

Forfatteren gør opmærksom paa, at alle historiske Forfattere omtrent udelukkende beskæftiger sig med Karl XII selv og hans Hovedhærs Bedrifter, men overser, hvad der samtidig sker i Østersøprovinserne; nøjagtig den samme Fejl som Karl XII selv begik.

For at belyse, hvorledes Karl XII kunde begaa en saa skæbnesvanger strategisk Fejl, begynder Forfatteren med hans Opdragelse, for derigennem at bibringe Forstaaelse af denne mærkelige Personlighed.

Da Karl XII 15 $\frac{1}{2}$ Aar gammel blev kronet til Sveriges Konge, satte han selv Kronen paa sit Hoved og undlod at afgive sin Kongeød, og gav derved et tydeligt Bevis paa sin egen Opfattelse af sin Stilling. Fra han var 6

Aar — uden jævnaldrende Kammeråter — var han kun omgivet af Lærere, som straks fra Begyndelsen behandlede ham og talte til ham, som om han var en voksen Mand.

Han studerede først og fremmest Krigshistorie og Krigskunst, men det var efter Tidens Opfattelse først og fremmest Ledelsen af selve Slagene og de historiske Beskrivelser deraf, der lagdes Vægt paa, og som interesserede ham selv — altsaa Taktikken. Hvad vi forstaaer ved Strategi, kendte man ikke dengang som et særligt Studium. Det viste sig ogsaa senere, at Karl XII var en glimrende Troppfører i Slaget, men ikke forstod at udnytte sine Sejre, og han manglede Evnen til at se Krigens Maal.

Han blev meget religiøs opdraget, og der blev lagt stor Vægt paa det gamle Testamente. Den gamle israelitiske Gengældelses-Læresætning: »at den, som havde syndet, blev altid straffet af den hævnende Gud«, gjorde et stærkt Indtryk paa ham, og da han i en Alder af 18 Aar i Rusland og Polen sejrede, hvor han kom, følte han sig ikke alene som Enevoldsherskeren af Guds Naade, men som Guds Redskab til at straffe den uretfærdige.

Den Uretfærdige var i dette Tilfælde særlig August II af Sachsen—Polen, og at afsætte ham var Karl XII.s Maal, hvorfor han Aar efter Aar blev i Polen med sin Hovedhær, og enten ikke kunde eller ikke vilde forstaa de Opfordringer, han fra alle Sider fik, til at forsvare sine Østersøprovinser og hindre Russerne i at trænge frem i den finske Bugt for at skabe sig en Flaade.

Karl XII.s Mangel paa Forstaaelse heraf skriver sig maaske tildels fra, at han — i Modsætning til sine Forgængere — var blottet for Begreb om Betydningen af en Flaade, udover at den kunde bruges til Transporten af hans Tropper. Den egentlige Betydning af et Søherredømme forstod han ikke.

Efter den store Sejr ved Narva i 1700 mente Karl XII at have besejret Russerne og drog Syd paa ind i

Polen, hvor han i Aarevis helt og holdent gik op i sin Mission, at bringe Orden i de fortvivlede polske Forhold og først og fremmest at afsætte August II. Imidlertid benyttede Tzar Peter sig af det Pusterum, han derved fik. Og han var en Mand, der handlede efter en bestemt, forudfattet Plan — han vilde skaffe Rusland Luft mod Østersøen. Han havde som bekendt tidligere foretaget en Rejse til Vesteuropa, hvor han navnlig i Holland satte sig grundig ind i Skibbygning, Navigation og i det hele taget alt, hvad der havde med Søen at gøre. Da han kom hjem, medbragte han hollandske Skibbyggere, og han begyndte straks at bygge Smaaskibe paa Ladogasøen, Pejussøen og paa Floderne deromkring. Selve Østersøen var han jo paa dette Tidspunkt udelukket fra, da det svenske Herredømme fra Finland strakte sig ind til Ladogasøen og videre Syd paa.

Svenskerne havde da ogsaa mindre Eskadrer baade paa Ladogasøen og Pejussøen, men det var meget vanskeligt at faa Folk og Proviant til dem — ikke mindst paa Grund af de daarlige Kommandoforhold. I Østersøprovinserne var der ikke nogen militær Øverstbefalende, men Generaler og Guvernører var hver for sig direkte underlagt Kongen, og da han sad midt inde i Polen, var det jo temmelig haabløst at faa Ordre fra ham. Kongen havde yderligere givet Ordre til, at alle Forstærkninger fra Sverige skulde sendes til Hovedhæren, og ingen maatte sendes til Østersøprovinserne.

Disse Forhold bragte Svenskerne i en højst ugunstig Position, og Tzaren benyttede sig deraf. Hans Reserver baade af Mandskab og Forsyninger var jo uendelige, og han drev efterhaanden de svenske Styrker tilbage, plyndrede Landene, og bortførte Befolkningen som Slaver — de blev ligefrem solgt.

Viceadmiral Numers havde Kommandoen over de svenske Styrker paa Søerne, men efterhaanden som Russerne blev for overtallige, maatte han trække sig tilbage

og søge Vinterkvarter i Viborg, da Nøteborg ved Ladoga-søen ikke havde en brugelig Havn. Han skrev til Kongen og til Forsvarsdepartementet for at faa Folk og Skibe, men Forsvarsdepartementet turde intet gøre uden Kongens Ordre — og han svarede slet ikke. Besætningerne paa Skibene i Pejussøen led ligefrem Nød.

Under saadanne Forhold var det jo naturligt, at de svage svenske Eskadrer paa Søerne blev ødelagt eller maatte fortrække ud i den finske Bugt, hvorpaa Russerne straks belejrede Nøteborg ved Ladogasøens Afløb i Nevaen.

Denne Fæstning blev betragtet som Forposten mod Rusland — men ikke engang den var i ordentlig Stand. Besætningen bestod af 250 Mand, som afslog 3 Stormangreb og udholdt et Bombarment af 10.080 Skud og 6.142 Bomber, inden den overgav sig. Den tapre Kommandant v. Slippenboch fik fri Afmarch med Resten af Besætningen — 83 Mand.

Tzaren havde dermed Nøglen til Østersøen, hvorfor Nøteborg ogsaa blev omdøbt Schlüsselburg.

Svenskerne blev derefter hurtigt fordrevet fra begge Sider af Nevaen — og Russerne stod ved Østersøen.

Tzaren indsaa straks, at den lille Ø Retussari kunde beherske Indløbet, hvorfor han straks befæstede den, og paa den modsatte Side af det smalle Farvand anlagde han Fæstningen Kronslot, som midt om Vinteren byggedes paa 2 Meter Vand. Retussari er det senere Kronstadt.

Bag disse Befæstninger gik han straks i Gang med at anlægge St. Petersburg.

Det svenske Herredømme i Øst var altsaa blevet kløvet midt igennem, saaledes at Finland var skilt fra de sydlige Provinser og Russerne havde sat sig fast ved den finske Bugt og begyndte straks at skabe sig en Flaade.

Disse Begivenheder vakte Forskrækkelse i Europa, og fra alle Stater og ikke mindst fra Sverige selv blev Kongen bestormet med Opfordringer til at slutte Fred

i Polen og snarest rykke Nord paa mod Russerne, inden det blev forsent. Men Karl XII vilde ikke. Han havde i den Grad bidt sig fast i den Tanke, at han vilde afsætte August II, at alt andet var ham ligegyldigt — og da det endelig efter 3 Aar lykkedes, var det polske Virvar værre end nogensinde.

Medens Søkrigen førtes paa Søerne og Floderne er det forstaaeligt, at Russerne maatte faa Overtaget, da de havde alle Fordele ved at være paa Stedet og kunde bygge saa mange Smaafartøjer, som det skulde være. Befæstningen af Rettusari og Anlæggelsen af Kronslot kunde den svenske Flaade heller ikke forhindre, da det skete om Vinteren. Men Flaadens Forsøg paa at undsætte Narva 1704 mislykkes ogsaa. Den svenske Flaadechef, Wachtmeister, var imidlertid haardt spændt for — dels med at efterkomme Kongens Ordre, om stadige Transporter frem og tilbage og dels ved at maatte afse Skibe mod Kaperne, og endelig plagedes han stærkt af økonomiske Vanskeligheder.

I Foraaret 1704 havde man dog indset Nødvendigheden af at sende en Flaadestyrke til Finske Bugt som Beskyttelse for en Transport til Narvas Undsætning. Denne Eskadre bestod af 1 Linieskib, 2 Fregatter, 4 Brigantiner, 1 Bombarderfartøj og 2 Galejer under Kommando af Viceadmiral de Prou. Eskadren gik først til Reval, hvor den sinkedes af Modvind og Sygdom blandt Besætningen, og først midt i Maj ankom den udfør Narva. Denne Fæstning ligger imidlertid ikke direkte ved Søen, men 13 Kilometer oppe ad Floden Narva, og Flodmundingen skulde derfor angribes fra Søen samtidig med et Udfald fra Fæstningen. Forskellige Uheld stødte til, navnlig en Storm, hvorunder 2 Transportfartøjer strandede, hvorfor de Prou gik tilbage til Reval, og Narvas Undsætning blev opgivet.

Admiralen vilde i Stedet angribe Retussari og Kron-

slot, samtidig med at der fra Finland blev ført et Angreb mod St. Petersborg.

Da Svenskerne kom op til Retussari blev de forbløffede over, hvad de der saa; foruden Batterierne og Kronslot laa der 42 Galejer og endvidere 7 Fregatter i Nevas Munding. Da det maatte anses for umuligt med Sejlskibe og mod den haarde Strøm at kunne forcere dette Forsvar, blev videre Operationer opgivet. Den 10. Maj faldt Narva. — Russerne sad fast ved Østersøen.

Her slutter 1. Del af dette interessante Værk som belyser Karl XII og hans Krigsførelse fra en helt ny Side, idet han her iagttages fra et maritimt Standpunkt, hvorved man faar klarlagt, hvilke skæbnesvangre Følger hans polske Felttog paa anden Haand fik for Sverige og for hele Europa.

Man maa med største Interesse imødesee Fortsættelsen.

H. G.

Meddelelser fra fremmede Mariner.

Ved Kaptajnlejtnant Vedel.

England.

Admiralitetet har udsendt en Bekendtgørelse om, at de næste Prøver for Antagelse af »special entry cadets» (svare omfrent til vore Kadetter med bestaaet examen artium) vil blive afholdte i Juni Maaned d. A., og da Spørgsmaalet om Antagelse af Kadetter ogsaa har Interesse her hjemme — selv om Bestemmelserne derfor nu foreløbig ere fastsatte — skal her meddeles nogle Udtalelser, der har været fremsatte i »The Naval and Military Record» om denne Sag.

Efter en kortere Antydning af de ogsaa her hjemme velkendte Argumenter for og imod Optagelse i en senere Alder og efter en Understregning af, at Uddannelsen paa Skolen i Dartmouth (og de derunder hørende Togter) tager ca. 4 Aar, medens Uddannelsen for »the special entry cadets» kun varer 1½ Aar, nævnes som den almindelige Opfattelse blandt Søofficerer, at de sidstnævnte synes at være i Besiddelse af en større Modenhed ved Udnævnelsen til Officer end de Kadetter, der har faaet den 4 Aars Uddannelse; med andre Ord synes Skoleopdragelsen (i de civile Skoler) at give en videre Horizont end der faas ved at gennemgaae Dartmouth College. Hertil knytter »The Naval and Military Record» imidlertid nogle Bemærkninger, der gaar ud paa, at det næppe er helt rigtigt at tilskrive Systemerne et saadant Resultat, idet det snarere er den enkeltes Karakter og Dygtighed, der skaber den større Overlegenhed, end Opdragelsen.

Da begge Systemer nu har været anvendt en hel Del Aar, synes det imidlertid naturligt at spørge, hvilket der har vist sig at være det bedste; og at dette Spørgsmaal før eller senere maa besvares, er givet. Det synes ogsaa som om Admiralitetet er af den Opfattelse, at en Afgørelse en Gang maa træffes, og Kadetuddannelsen siges for Øjeblikket at være Genstand for Admiralitetets særlige Opmærksomhed. »The special entry cadets» (der nu er den officielle

Betegnelse) blev oprindelig antagne under Krigen for at forøge Sø-officerernes (og Ingeniørernes og Intendanternes) Antal, men man havde paa ingen Maade tænkt sig, at denne Antagelsesvej skulde blive opretholdt i længere Tid. Imidlertid viste den saa udmærkede Resultater, at Admiralitetet ikke har kunnet bestemme sig til at afbryde den, saa meget mere som Tilgangen til Dartmouth allerede i nogen Tid har været i betydelig Aftagende.

Ved de næste Prøver i Juni Maaned skal antages 20 Elever til Uddannelse til Søofficerer, 25 til Uddannelse til Ingeniører og 6 til Uddannelse til Intendanten. Man ser af det forholdsvis store Antal, der skal antages til Ingeniører, at det stadig er vanskeligt at faa et tilstrækkelig Kontingent til denne Tjenestegren fra Dartmouth.

Admiralitetet har udsendt en Bekendtgørelse, efter hvilken Officersgraderne i de tre Vaaben svarer til hinanden som anført i hosstaaende Skema.

Flaaden.	Hæren.	Luftvaabnet.
Admiral of the Fleet	Field Marshal	Marshal of the Royal Air Force
Admiral	General	Air Chief Marshal
Vice Admiral	Lieutenant-General	Air Marshal
Rear Admiral	Major-General	Air Vice Marshal
Commodore 1. and 2. class	Colonel-Commandant	Air Commodore
Captain	Colonel	Group Captain
Commander	Lieutenant-Colonel	Wing Commander
Lieutenant Commander	Mayor	Squadron Leader
Lieutenant	Captain	Flight Lieutenant
Sub Lieutenant	Lieutenant	Flying Officer (or Observer Officer)
Commissioned Officer from Warrant rank.	Second Lieutenant	Pilot Officer

Officerer af *The Royal Marines* rangerer som Officerer af Hæren.

Admiral of the Fleet, Earl Jellicoe ankom den 20/8 til Plymouth fra New Zealand og blev modtaget med mange Æresbevisninger; ved hans Ankomst til London var 14 tjenstgørende Admiraler til Stede ved Modtagelsen.

Hangarskibet *Furious* (1916 — 19400 ts — 31 Knob) forlod Devonport sidst i Marts Maaned efter en meget gennemgribende Ombygning, der har været to Aar. Oprindeligt var Skibet som bekendt tænkt bygget som Panserkrydser, men allerede under Bygningen foretoges forskellige Forandringer, idet Artilleriet blev formindsket, og et Dæk til Landing for Flyvemaskiner blev anbragt. Nu er *Furious* helt apteret som Hangarskib.

I det australske Parlament har der stadig været Diskussion om Bygningen af de to Krydsere; det har fra Oppositionens Side været forlangt, at de skulde bygges i Australien, hvorimod Regeringen har fastholdt, at Bygningen skulde ske i England, væsentlig paa Grund af den store Besparelse derved; der siges, at Forskellen i Byggesummen vil beløbe sig til £ 800,000, særlig grundet paa de store Arbejds lønninger og det langsomme Arbejde i Australien.

Det bliver nu Firmaet John Brown i Glasgow, der kommer til at bygge dem, og det menes, at de vil blive meget nær af samme Type som de engelske Krydsere af *Kent* Klassen.

I Slutningen af Marts Maaned ankom Atlanterhavsflaaden igen til engelske Farvande efter det 2 Maaneders Ovelsestogt i Middelhavet.

Frankrig.

Ved Regeringsskiftet har M. Emile Borel afløst M. Dumesnil som Marineminister. M. Borel er født 1871 og blev efter at have gennemgaaet Ecole normale supérieure med Matematik som Hovedfag Formand for det naturvidenskabelige Fakultet i Lille, senere i Paris.

Under Krigen var han ansat ved Hærens tekniske Korps og blev i 1917 Chef for Krigsministeriets tekniske Afdeling.

Han tilhører den venstre Fløj af det radikale Parti.

Regeringen har fremsat et Lovforstag, efter hvilket Marinen senest den 1/1 1938 ved eventuel Mobilisering skal kunne udruste 50 Eskadriller Flyvemaskiner. I Fredstid skal de 35 Eskadriller altid være kampklare. Det ses ikke, hvor mange Maskiner der er i en Eskadrille, men det maa antages at være 12.

Et andet Lovforslag gaar ud paa, at der skal indføres og opsamles tilstrækkelig store Mængder Brændselsolie til Flaadens Brug, da man maa gaa ud fra, at Indførslen heraf vil blive vanskelig under urolige Forhold.

Holland.

I Midten af Marts Maaned har Regeringen givet Ordre til at paabegynde Bygningen af 2 Jagere, *de Ruyter* og *Evertsen*. Efter »Le Yacht» gengives følgende Data:

Displacement 1620 ts
Længde 98 m
Bredde 9,5 m
Dybtgaaende ?
Maksimumsfart 34 Knob.

Armeringen skal bestaa af 4 Stkr. 12 cm Kanoner og 2 Stkr. 75 mm A. L. K. samt 6 Stkr. Torpedoudskydningsrør af 53 cm Kaliber.

Foruden de nævnte Jagere er ogsaa 2 Kanonbaade, bestemt til indiske Farvande, sat under Bygning. Displacementet skal være 1676 ts, Hastigheden 15 Knob og Armeringen 3 Stk. 15.2 cm Kanoner og 1 Stk. 75 mm A. L. K.

Italien.

For Deputeretkamret er fremlagt Flaadebudgettet for Finansaaret $\frac{1}{7}$ 1925 til $\frac{20}{6}$ 1926. Det beløber sig til 980 Mill. Lire (= ca. 220 Mill. Kroner), heraf ca. 250 Mill. Lire til Nybygninger og Vedligeholdelse.

En alvorlig Explosion fandt Sted $\frac{2}{4}$ 1925 i Kampskibet *Caio Duilio* (1913 — 23,000 ts. — 13 Stkr. 30.5 cm Kanoner og 16 Stkr. 15.2 cm Kanoner — 22 Knob) under en Øvelsesskydning ud for Spezzia. 1 Officer og 4 Menige dræbtes og 20 saaredes. I den officielle Beretning om Ulykken menes, at Explosionen er forarsaget ved utidig Affyring. Kampskibet selv led ingen Skade.

Spanien.

Krydseren *Don Blas de Lezo* har nu fuldenet sine Prøver Bygningen blev paabegyndt i 1917 og Krydserens Data er følgende:

Længde 140 m
Bredde 14.02 m
Dybtgaaende 4.42 m
Displacement 4725 ts.
Maksimumsfart 29 Knob.

Armeringen bestaar af 6 Stkr. 15.2 cm Kanoner, 1 Stk. 75 mm Kanon og 4 Stkr. 47 mm A. L. K. samt 12 Torpedoudskydningsrør af 53.3 cm Kaliber.

Tyskland.

Den Øverstkommanderende for den tyske Flaade, der tidligere havde Titlen »Oberbefehlshaber der Seestreitkräfte» hedder fra $\frac{1}{4}$

1925 »Flottenchef« og hans Tjeneste er i Flaadekommandoen i Wilhelmshaven. Ligesom tidligere er samtlige Søstridskræfter ham underlagt.

Den 8/4 1925 var det 60 Aar siden Anlæggene til Krigshavnen i Kiel paabegyndtes.

Opmaalingsskibet *Meteor* (1915 — 1150 ts — 19 Knob) er midt i April Maaned afgaaet paa et 2 Aars Togt til det sydlige Atlanterhav for Havundersøgelser m m.

Marinen paa Rigsdagen.

Ved Kommandørkaptajn Gad.

(Fortsat.)

(Pürschel):

Men vil et saaledes overvældet Danmark da ikke være lige saa godt stillet, vil man spørge, som et, der overvindes efter at have forsøgt Modstand? Dette Spørgsmaal maa efter min Mening besvares med nej, og jeg staar ikke ene her. Det fremgaar af de Referater, vi under Finanslovsforlagets første Behandling fik af Forhandlingerne i Genève, hvorledes Opfattelsen i 1ste Kommission dernede var. Ganske klart var det den, at man ventede, at den angrebne Stat forsvarede sig imod Angrebet. Man ser det jo af den af Politis afgivne Rapport, hvori der staar, at uden at vente paa Hjælp kan og skal den angrebne Stat straks forsvare sig med sine egne Kræfter. Det sidste Ord «skal» blev staaende netop efter en Debat; det blev sat ind igen, efter at man i og for sig havde været ved at tage det ud. Det er et klart Udtryk for Opfattelsen i denne Kommission, hvori jo alle Folkeforbundets Medlemmer var repræsenteret. Jeg fremhæver det særlig, fordi mange maaske vilde være tilbøjelige til at slaa sig til Ro med Pagtens Artikel 10 og mene, at vor fremtidige territoriale Integritet vil være sikret igennem denne Paragraf uden Hensyn til vor egen Optræden. Det fremgaar imidlertid ganske klart af en Række Udtalelser, der er faldet i Genève, og som kan sammenfattes i Slagordet: Hjælp dig selv, saa hjælper Folkeforbundet dig, at en saadan Opfattelse vilde være ganske urigtig. Det fremgaar endvidere af de Forhandlinger, der gik forud for Pagten, og hvorom det hedder i Betænkningen fra 1920, at man fra fransk Side sagde, at en Tilslutning til Forbundet medfører ikke blot Mednydelse af Rettigheder, men ogsaa Deltagelse i Byrden. Det er altsaa sagt meget klart af den daværende Regering og tiltraadt af Socialdemokratiet.

Nu kunde maaske alt dette gaa hen over Hovederne paa vore hjemlige Fredsforkæmpere og Fredsapatikere, men selve Betænkningen af 1920 erkender dog, at ydre Modstand, som det hedder, vil kunne faa Betydning igennem diplomatisk Bistand under Fredsforhandlingen. Det er netop rigtigt, at der viser sig i første Række Værdien. Omverdenens Villie til at genrejse et oversvømmet Land og til at gengive et overvundet Folk Friheden vil netop staa i ligefremt Forhold til den Villie, Folket selv har vist til at hævde sig.

Ogsaa Branting har jo fremhævet en ganske tilsvarende Betragtning. Og en anden Betragtning, som fører til samme Resultat, er den, at jo stærkere en Magt, saaledes som Danmark gør det i Øjeblikket, vil søge sin eneste Tilflugt i Retten, jo ivrigere maa den stræbe efter at opfylde de foreliggende rettlige Aftaler, ikke blot efter deres Bogstav, men efter deres Aand, efter deres Forudsætninger. Et afvæbnet Danmark vil betyde en forøget Usikkerhed for dets Nabo-stater. De vil derfor efterhaanden føres til at betragte os med Uvillie, og vi vil have mistet Evnen til at give en positiv Indsats i et skandinavisk Samarbejde, hvad jeg for mit Vedkommende i meget høj Grad vilde beklage. Det vil ikke blive opfattet som et godt Eksempel paa Villie til Fred, men det vil blive opfattet som et saare slet Eksempel paa Villie til at smygge sine Forpligtelser af sig og dække sig bag andres mere hæderlige Opfyldelse af deres Pligter.

Dernæst kunde man spørge: Byder dette Forslag nogen Freds-garanti? Sikrer det Danmark mod at blive Krigsskueplads? Nej, og allert nej. Det forøger Faren derfor. Ministeren erkender jo i Virkeligheden, at nogen Garanti giver det ikke. Derfor var det ikke blot en ganske usømmelig, men ogsaa en overordentlig uklar og uklog — Vælgermødevending, skal jeg være saa høflig at kalde det, med hvilken den socialdemokratiske Ordfører sluttede. Den lod jo ontrent saaledes: Forbandet være Krigen, og Skam faa den, der rækker Haanden til dens Fortsættelse! Vi kan for vort Vedkom-mende særdeles vel være med til at forbande Krigen. Der er ingen Forskel paa os paa dette Punkt. Vi erkender lige saa fuldt som det ærede Medlem, at Krigen er en Ulykke; vi erkender lige saa fuldt som det ærede Medlem, at det maa være af ansvarlig dansk Politiks Opgave at holde Danmark udenfor Krigen, saa vidt det er muligt. Men vi maa frabede os at blive beskyldt for i højere Grad at række Haanden til Krigens Fortsættelse end en Regering, hvis Handling Verden over vil blive bedømt som en Handling, der er egnet til i givne Situationer at forøge Usikkerheden omkring os, og at forøge Usikkerheden betyder at forøge Krigsfaren. Jeg skal hen-vise det ærede Medlem til at læse en Udtalelse af en fremragende dansk Socialdemokrat, Partiets Generalsekretær Hr. Tainio, der under en Forsvarsdebat udtalte: Hvis vi modsætter os en saadan For-unstaltning, udsætter vi under Indflydelse af et kortsynet, dumt, antimilitaristisk Synspunkt vort Lands Ungdom for Odelæggelse uden saa meget som at give den Chance for at forsvare sig selv eller Landet. Deri indeholdes en Vurdering af det ærede Medlems Ud-talelser. Mangfoldige Socialdemokrater, betydende Socialdemokrater, altsaa ikke danske Socialdemokrater, har udtalt sig paa tilsvarende

Maade, paa chauvinistisk Maade, altsaa for at bruge de Herrers Talefigurer, men vor hjemlige socialdemokratiske Presse drager jo omhyggelig Omsorg for, at Partifællerne ikke faar Kendskab til den Slags skadelige Meninger.

Jeg har under det, jeg hidtil har sagt, ganske set bort fra den mere følelseemæssige Side af Sagen, fordi jeg forstaaer, at denne kan ikke være afgørende for dette Spørgsmaal. Men jeg kan ikke forlade dette Afsnit, før jeg har faaet sagt det, som man efter min Mening ganske undervurderer: Den for al dansk Aand, for al dansk Fremtid undergravende Virkning, det vil have, om det danske Folk overfor Omverdenen skulde komme til at staa som et Folk, der siger: Vi kan intet; vi vil intet; vi elsker vort Land, men vi vil intet ofre for at forsvare det!

Jeg skal dernæst gaa over til at gøre nogle Bemærkninger til Forslagene og til den i mange Henseender saa mærkelige Tale, hvormed Forsvarsministeren — ja, undskyld, jeg dør brugte det traditionelle Udtryk — hvormed den højtærede Minister forelagde disse Forslag. Dette Foredrag vrimgjorde jo af Uenigheder og Urigtigheder. Dets Hovedpunkt var, at Danmark er i militær Henseende det mest afmægtige Land i Europa. Det magter intet at udrette overfor nogen som helst Hær eller overfor noget Lands Flaade i Retning af at stille et effektivt Forsvar paa Benene. Dette er en overordentlig uklog Overdrivelse fra den højtærede Forsvarsministers Side, overordentlig uklog. Der findes jo ikke ved Østersøen noget Land, der har en Flaade, overfor hvilken den danske Flaade i Øjeblikket vilde være i en haabløs Situation, hvis den skulde tage en Kamp op med den, og det er dog det Sted, hvor Danmarks Opgaver historisk altid har ligget. Selv overfor større Flaader vil det ingenlunde være umuligt at tage en Kamp op i de danske Farvande. Naar man ved, hvor snævert afgrænset de Render er, i hvilke de store Skibe kan bevæge sig i disse Farvande, vil enhver kunne forstaa, hvilke udmærkede naturlige Betingelser der netop dør er for at benytte et Vaaben som f. Eks. Undervandsbaadene til at gøre Opholdet her til en overordentlig vanskelig og betænkkelig Sag for en fjendtlig Flaade.

Jeg skal dernæst gaa over til de Bemærkninger, der ledsager Forslaget til Lov om Afrustning. Der staaer i disse, at »da Verdenskrigen udbrod i 1914, viste det sig, at Hærordeordningen af 1909 fuldstændig svigtede«. Dette er efter min Opfattelse ganske urigtigt. Forsvarsordningen af 1909 løste under Verdenskrigen sin Opgave. Den bidrog efter min Mening ikke uvæsentlig til, at det lykkedes at holde Danmark udenfor Krigen, og bedre kan ingen dansk Forsvarsordning løse sin Opgave. Naar det ærede Medlem, Hr. J. P. Larsen

sagde de mærkelige Ord, at jo mere vi udviklede vort Forsvar, jo farligere blev det, saa indeholder dette den mest knusende Fordømmelsesdom over hele den Politik, der fra radikal Side med Socialdemokratiets Støtte blev ført under hele Krigen for at udvikle vort Forsvarsvæsen. Jeg taler ikke om Motiverne derfor, dem kan man jo tvistes om; men Kendsgerningen er, at vort Forsvarsvæsen udvikledes, det kan ikke benægtes.

Man siger endvidere i Bemærkningerne, at Flaaden ikke var i Stand til at forhindre et Bombardement af København til Raadhusholden. Ja, det kommer dog noget an paa, hvorledes Flaaden vilde optræde i den givne Situation. Hvis man havde fyldt Køge Bugt med Miner, vilde det neppe have været noget behageligt Opholdssted for en fjendtlig Flaade, og der kan jo som Parallel henvises til Kampene ved Dardanellerne, hvor nogle faa tyske Undervandsbaade ved Hjælp af Torpedoer og Miner blot paa een Dag sænkede tre store Krigsskibe ved Miner og senere paa to Dage to store Krigsskibe ved Torpedoer. Og det er vel at mærke et Farvand, der alkkert har givet adskilligt større Bevægelsesfrihed for de store Skibe, end de danske Farvande vilde gøre, og som altsaa for saa vidt har stillet Forsvaret ugunstigere.

Og naar man citerer Udtalelserne af den kommanderende General, at fra Landsiden vilde Forsvaret kun kunne være af ganske kort Varighed, saa forekommer det mig, at det simpleste Krav til loyal Gengivelse af, hvad der er sagt ved den Lejlighed, maatte føre til, at man supplerede denne Udtalelse med, hvad General Gøtz senere har sagt i Forsvarskommissionen, nemlig at Fæstningens svage Tilstand for en stor Del beroede paa, at den radikale Regering havde modsat sig, at de nødvendige Armeringsarbejder blev udført, og han tilføjede udtrykkelig, at for hver Dag, der gik, vilde Fæstningens Modstandsevne vokse. Men herom findes Intet i Bemærkningerne til det vigtigste Forslag, som den socialdemokratiske Regering har fremsat. Saa er der Bemærkningen om, at det direkte Forsvar af København er man gaaet fuldstændig bort fra. Det er jo Meningen, at dette Ord direkte skal fortone sig saaledes, at det skal se ud, som om man har opgivet Tanken, og saa siges det, at Hovedvægten lægges paa Forsvaret af Jylland. Det er ikke rigtigt, Forsvarsordningen af 1922 lægger ikke Vægten paa noget enkelt Punkt; den har ladet Grupperingen af Styrkerne falde til Ro i det naturlige Leje, saaledes at hver enkelt Afdeling henter sit Mandskab fra den nærmest liggende Omegn; og derigeunem kommer man ganske naturligt til, at i Øjeblikket ligger den største Del af Mandskabet i Jylland. Men det er ikke rigtigt derfor at sige, at Hovedvægten er lagt paa Forsvaret af Jylland. Derimod er det rigtigt,

at Ordningen af 1909 lagde Hovedvægten paa Forsvaret af Sjælland, idet man byggede en Ordning, der skulde sikre, at man ved Krigens Udbrud havde tilstrækkelige Styrker paa Sjælland; og denne Ordning var ganske begrundet i Hensynet til hele den Magttilstand, man havde den Gang, hvor Danmark praktisk talt laa under Kiels Kanoner.

I Afrustningsforslagets § 1 hedder det, at »Den i Lov af 8. Juni 1912 paabudte Værnepligt ophæves» — atter en fuldkommen urigtig og illoyal Udtryksmaade —, ja, illoyal er maaske for stærkt et Udtryk, jeg skal sige et ikke helt loyalt Udtryk. Det er jo nemlig ikke Loven af 1912, der paabyder Værnepligt her i Landet; det er Grundloven, der paabyder det, Grundlovens § 88, der siger, at enhver vaabenfør Mand er forpligtet til med sin Person at bidrage til Fædrelandets Forsvar efter de nærmere Bestemmelser, som Loven foreskriver. Nu ser jeg enkelte socialdemokratiske Medlemmers Øjne straae fanatisk ved disse Ord: som Loven paabyder; thi deri finder man jo det Halmstraa, man vil klynge sig til. Det vidner dog kun om, hvor ringe Respekten for Grundloven er, thi der er ingen Tvivl om, at det, Grundloven mener, er, at Danmark skal have en Hær, og at det overlades til den almindelige Lovgivning at bestemme, hvorledes Ordningen heraf nærmere skal gennemføres; det er det, der staar i denne Grundlovsparagraf. Jeg nærer nu ingen Tvivl om, at vis *vi* forsøgte at hævde en tilsvarende Opfattelse paa et andet Omraade, vilde man ikke tage med Silkehandsker paa os fra Socialdemokraternes Side; man vilde raabe Grundlovsbrydere. Jeg skal dog ikke bruge disse stærke Ord, men indskænke mig til at slaa fast, at ligesom man er udenfor Folkeforbundspagtens Forudsætninger, saaledes er man ganske udenfor Grundlovens Forudsætninger med dette Forslag.

I sin Forelæggelsestale gør Ministeren nogle Bemærkninger om, at han forudsætter, at hvis man nedlægger de militære Værksteder, skal der betales Ventepenge til Arbejderne ved Orlogsværftet og Hærens Værksteder. Det vilde interessere mig meget at høre, med hvilken Hjemmel den højtærede Minister vilde udbetale disse Ventepenge. Jeg gaar ud fra, at naar det særlig nævnes, er det, fordi Ministeren ønsker at gaa ud over Tjenestemændenes Kreds. Hvis det kun er Tjenestemændene, der er Tale om, følger det af Tjenestemandens almindelige Regler, at hvis man ophæver en Stilling, maa man give den Mand, der beklæder den, Ventepenge; men jeg afventer en Erklæring om, hvad Ministeren har tænkt paa. Jeg kan dog ikke nægte, at jeg har Ministeren en lille Smule mistænkt paa dette Omraade, men jeg skal afvente den nærmere Udvikling.

I Lovforslaget om Afrustning findes der i § 5 en Bestemmelse om, at frivillige Korps skal ophæves. Det er en Bestemmelse, som kan siges at have et Forbillede, nemlig i en russisk Ukas, som forbydte Finland at have saadanne frivillige Korps. Der har man et Paradigma paa dette Forbud. Jeg vil i denne Forbindelse bede den højtærede Minister om at nævne os nogle Eksempler paa det, han sagde, at frivillige Korps har mange Steder voldt ikke få Vanskeligheder; jeg vil gerne have nogle Eksempler derpaa. Jeg skal nævne nogle Eksempler paa, hvad frivillige Korps herhjemme har betydet. Jeg skal saaledes minde om Studenterkorpset ved Københavns Belejring i 1659 og 1801 og 1807, jeg skal minde om Herregaardsskytterne i 1848 og Aaroes Frikorps i 1864. Det maa i Sandhed være et rigt Land, som kan tillade sig at give Afkald paa den Idealitet, der faar Landets Ungdom til at sige: Vi er villige til at yde noget mere til Forsvar for hvert Land end det, vort Land kræver af os. Det er et rigt Land, der har Raad til at slaa en saadan Bevægelse ned. Naar man saa taler om, at disse Korps skulde kunne bruges under indre Uroligheder, kan jeg berolige Korpsenes Modstandere; det er min faste Overbevisning, at det aldrig vil ske, disse Korps er ikke fascistiske Korps, det er strengt upolitiske Korps, jeg kan blot nævne, at den højtærede Socialminister i sin Tid har været Overskytte i Akademisk Skyttekorps, og jeg skal nævne som et andet Eksempel paa, hvorledes man har stillet sig til disse Korps, at Dr. Georg Brandes meldte sig ind i Akademisk Skytteforening, da denne blev oprettet i 1861, og da Korpset blev oprettet 1866, meldte Dr. Brandes, som da var udtraadt, sig paa ny ind. Jeg skal nævne, at under de bitreste Provisoriekampe var Chresten Bergs Sønnen Medlemmer af Akademisk Skyttekorps, den tidligere Indenrigsminister Sigurd Berg var saaledes Medlem af Akademisk Skyttekorps. Nu sagde det ærede Medlem Hr. J. P. Larsen, at ved Krigens Begyndelse var der sket en Afgang fra disse Korps, fordi man vilde salvere sig. Denne Udtalelse er saa urigtig og saa uklog, netop saa uklog, som man maatte vente af det ærede Medlem. Akademisk Skyttekorps — for at tage det Korps, jeg kender bedst — havde ved Krigens Begyndelse en Ordning, hvorefter det forpligtede sig til at stille 355 Mand ved Mobilisering; straks efter at Krigens var udbrudt i 1914, lavede man denne Ordning om, saaledes at man forpligtede sig til at stille 335 Mand plus et Depot, hvorefter man vilde udvikle et Par Kompagnier, og at dette ikke var hen i Vejret, fremgik deraf, at man om Foraaret havde 1100 Mand uddannet. Akademisk Skyttekorps gik med andre Ord i Krigens Begyndelse fra at være en Styrke paa ca. 300 Mand op til at udgøre ca. 1100 Mand, og naar det ikke gik mangedobbelt op, var

det, fordi der ikke blev Brug for det, Københavns Amts Skyttekorps var ogsaa i rivende Vækst, men jeg har ikke noget Tal fra dette Korps. Derimod har jeg nogle Tal fra Livjægerkorpset; det talte i August Maaned, da Krigen udbrød, 150 Mand og fik i August Maaned en Tilgang paa ca. 200 Mand, altsaa mere end en Fordobling. I 1918, da Krigen var forbi, men først da Krigen var forbi, fik det en Nedgang. Et Medlem af dette høje Ting søgte i 1914 at samle nogle frivillige Maskinister til Tjeneste ved Landbefæstningen; han havde Brug for 60, der meldte sig i Løbet af faa Dage 300. jeg nævner disse Tal for at vise, hvor bunduvederhæftig den Beskyldning var, som det ærede Medlem rettede mod de frivillige Korps, at de havde søgt at salvare sig.

Med Hensyn til Lovforslaget om Vagtkorps skal jeg endnu gøre nogle Bemærkninger. § 9 henskyder i Virkeligheden alt til en kongelig Anordning — ja, det er maaske meget demokratisk, jeg ved det ikke, men jeg vilde dog sætte Pris paa her i Rigsdagen at faa gjort Rede for, hvilke Principper man agter at lægge til Grund for Antagelse af disse Politikonstabler, skal det være gode Socialdemokrater, eller hvilke andre Egenskaber vil man i særlig Grad kræve af dem, og hvilken Uddannelse skal disse Folk have? De skal jo ligge inde omtrent lige saa længe som vore Infanterister nu, og det vil være interessant at vide, hvad det er, de skal lære. Skal de have Strejkeret, og skal 8 Timers Arbejdsdagen gennemføres ved dette Korps? Skal de have Lov til at oprette Bedriftsraad — Soldaterraad mener jeg?

Med Hensyn til Bevæbningen har den højtærede Minister jo udtalt, at Minekastere er et Vaaben, der af Politiet anvendes adskillige Steder i Udlandet — jeg er meget nysgerrig efter at vide hvor —, men ikke et Vaaben, der anvendes i nogen Hær, det er ikke et Militærvaaben, men et Politivaaben. Ja, jeg maa sige, at den, der har fortalt den højtærede Minister denne Historie, har virkelig gjort det godt, for var der noget, man atter og atter hørte om under Verdenskrigen, var det netop om Minekasterne og deres frygtelige Virkning, det var det, man atter og atter hørte om, og saa kommer den højtærede Minister og fortæller os, at det ikke er noget krigsmæssigt Vaaben, men et politimæssigt Vaaben, han har nærmere udviklet det i »Politiken«, at det er saadan et fortræffeligt Vaaben, det gaar op i Luften og saa ned i Hovedet netop paa den, man ønsker at ramme. Ja, det lyder jo meget lovende. Nu er det imidlertid saaledes, at selv om man er saa human, som den højtærede Minister er, kan man dog ikke, hvis man staar og skal forsvare sin Grænse, have nogle blødsodne Betænkkeligheder ved at ramme dem, der enten staar foran eller bagved. Der vil man for-

mentlig kunne skyde med de korte Bøsser, uden at det kan anfægte ens Ro i nogen særlig Grad. Men der er jo Situationer, hvor det kan være ønskeligt at ramme paa en anden Maade, f. Eks. hvis man fik en Gentagelse af Grønttorvsspektaklerne i 1920. Det er jo en Kendsgerning, at ved saadanne Lejligheder ledsages de egentlige Urostiftere ofte af meget fredelige Folk, som bare vil se, hvad der gaar for sig, og dér kan man naturligvis ønske at have et Vaaben, der ikke virker paa for lang Afstand. Derfor tager jeg hele denne Udtalelse som Bevis for, at disse Minekastere er, om jeg saa maa sige, Piller til indvortes Brug. Det viser sig ganske klart og tydeligt, at dette Forslags sværeste Vaaben er beregnet til Anvendelse i en bestemt Situation: til Indre Uroligheder.

Nu siger den højtærede Minister, at efter de Erfaringer, han har gjort, er der ingen Brug for noget saadant herhjemme, det vil man aldrig faa Brug for. Ja, det er jo et Forsøg paa at etablere nogen Lighed med Linien af 1909. Ligheden er ikke stor, men det er dog et Forsøg paa at bjærge den. I 1909 stod den socialdemokratiske Ordfører og rasede mod den Mulighed, at Hæren, den af den almindelige Værnepligt udgaaede Hær, kunde anvendes mod Folket. Men nu, nu har vi en socialdemokratisk Regering, som naabent erkender, at den vil anvende et hvert Korps mod det, den selv i 1909 — Ordene er ikke mine — kaldte for «Folket». Saaledes ændres Tiderne, og vi ændres med dem, som et gammelt latinsk Ordsprog siger. Har Ministeren virkelig glemt Rangeringerne? Har Ministeren glemt Randers? Har Ministeren glemt Paaskedagene 1920?

Naar man fra vor Side fremhæver, at dette Korps frembyder Fare for Misbrug, ved at det lægger hele den faktiske Statsmagt i Hænderne paa en lille hvertet Skare, saa siger Ministeren dertil, at for det første er der kun 200 Mand, det er det højeste, der er inde, og dernæst siger han, at efter Hjemsendelsen er de jo ikke i Besiddelse af Vaaben og ikke i Forbindelse med hinanden, og det vil være den parlamentariske Regering, der bestemmer deres Anvendelse. O hellige Enfold! Ja, i Sandhed, har den højtærede Minister ikke naaet andet ved den Tale, saa har han ført et uimodsigeligt Bevis for, at man gennem et langt Liv kan deltage i Politik her i Landet og dog bevare sin Enfoldighed ubeskaaret. Der er selvfølgelig ingen Tvivl om, at under normale Situationer vil det blive den parlamentariske Regering, der bestemmer over dette Korps, men det, hvori Faren ligger, er: hvorledes gaar det i de unormale Situationer, naar dette Korps købes enten ved klingende Mønt eller ved klingende Løfter? Det er dør, Faren er. Denne Fare har man særlig fremhævet, siger den højtærede Minister, fra konservativ

Side og fra kommunistisk Side, og, siger han, de to Ting ophæver hinanden. Paa Ingen Maade. De forstærker hinanden, thi de siger begge det samme, at der kan være Fare for, at dette Korps driver ud. Vi tror altsaa, at det vil drive ud til Venstre; vi nærer ingen Tvivl om, at med det udmærkede organiserede Socialdemokrati, vi har herhjemme, Verdens stærkest organiserede Socialdemokrati, vil disse Folk meget hurtigt blive socialdemokratisk organiserede, og saa kender vi jo den videre Udvikling fra Udlandet. Naar Ministeren sagde, at det højeste, der nogen Sinde var inde, var 200 Mand, maa jeg sige, at saa er det paa den anden Side her lykkedes den højtærede Minister at føre Bevis for en mindre god Side af det politiske Liv, nemlig den, at Folk taler om Ting uden rigtig at have sat sig ind i dem. Højest 200, siger den højtærede Minister. Men den Tavle, han har vedhæftet sit Forslag, siger: Mindst 260 og højest 440. Altsaa en Fejl paa fra 30 til over Hundrede Procent. Det er ganske interessant at lægge Mærke til.

Ser man lidt nærmere paa dette Skema, vil man iøvrigt finde, at i Perioden fra 20. Februar fremefter — i et Par Maaneder omtrent, fordi man ikke kan medregne den Styrke, der lige er indkaldt til Uddannelse — vil der i Haderslev være 20 Mand hvert 3die Aar. Men de to andre Aar vil der ingen være, og da vil den Styrke, der er nærmest for Grænsegendarmeriet, naar det skal have Hjælp dernede, ligge i Odense. Det er altsaa en meget værdifuld for Grænsegendarmeriet. Man forstaar, at det kun er i givne Situationer, det skal anvendes, som der staar i Forslaget. Ogsaa en henrivende Vending; det er kun i givne Situationer, det skal anvendes. Og i København vil der til Tider overhovedet ikke findes nogen. Saa vil det altsaa sige, at Københavns Politi under kritiske Situationer skal afgive Mandskab til Bevogtning af Depoterne. Saa langt fra at faa en Styrkelse vil det altsaa faa en Svækkelse ved denne Ordning.

Det er ogsaa ganske karakteristisk, at dette Forslag har en aarlig Udgift af 5,6 Millioner til Uddannelse af 800 Mand, medens Ordningen af 1922 for det 5-dobbelte Beløb uddanner ikke 4000, men 10 000 Mand aarlig. Det er ogsaa værd at lægge Mærke til.

Jeg beder den højtærede Minister gøre Rede for Overgangstiden. Hvorledes vil han faa Mandskabet og hvilken tidligere Uddannelse skal det have, hvor mange vil han have, hvorfra vil han faa Pengene til det, hvor meget vil det koste?

Om Statsmarinen skal jeg fatte mig i Korthed. Jeg synes blot, at den i betænkelig Grad er præget af militaristisk Aand. Der tales om »Befalingsmænd, Kaptejner» og den Slags Ting, som dog maa vække Forargelse hos enhver rettroende Socialdemokrat. Der

tales om, at man vil udruste de fornødne Skibe. Ja, dette ser jo særdeles godt ud paa Papiret, men byder Forslaget nogen som helst Mulighed for at skaffe de fornødne Skibe? Tre af dem: Inspektionsskibene ved Grønland, Island og Færøerne vil man ikke kunne paaregne med Sikkerhed, de vil efter al Sandsynlighed være fraværende. I alt Fald er Chancen lige saa stor for, at de er borte, som at de er hjemme. Tilbage er tre Skibe og tre Baade plus nogle Flyverbaade. Det er jo interessant at se ved Sammenligning, at man under Verdenskrigen brugte, saa vidt jeg husker, var det ca. 70 Fartøjer. Jeg tror altsaa, man har Lov til at sige, at hvis dette Forslag nogensinde skal bruges, vil det vise sig at være ganske utilstrækkeligt.

Imidlertid er der jo heller ikke stor Udsigt til, at det vil blive disse Forslag, der gennemføres. Vi ved jo alle, at det radikale Parti sidder inde med den »afgørende Styrke«, og det maa altsaa ventes, at det, der kommer ud af Forhandlingerne, vil blive en Mellemproportional mellem det Forslag, som »Politiken« i sin Tid kaldte et Paradeforslag, nemlig Socialdemokratiets Forslag, og det, som man fra »Social-Demokraten«s Side betegnede som et Forslag, der var blottet for Logik, manglede Hoved og Hale og var en halv Indrømmelse til Sandheden og en halv Indrømmelse til Vanvidet. Jeg forstaar særdeles godt, at de to Partier er stolte over at skulle ud og præsentere en Mellemproportional mellem disse to Ting som det, der skal højne Danmarks Ære. »Politiken« har jo sagt, at det, der skal ud, er noget i Omegnen af det Afrustningsforslag, der er fremlagt. Men »Omegnen« kan jo være et vidt Begreb. Nogle regner jo Københavns Omegn som gaaende et Stykke Nord for Helsingør, og hvis der skal anlægges en tilsvarende Betragtning her, er der jo en vid Mark.

Jeg skal slutte med at sige, at vi vil modsætte os disse Forslag, vi vil sige nej, nej og alder nej til dem. Og ønsker man at tage et Valg paa dette Spørgsmaal, er vi for vort Vedkommende rede hellere i Dag end i Morgen. Vi vil modsætte os disse Forslag, fordi de er udenfor Grundlovens Forudsætninger, gør Danmark til en halvsuveræn Stat, er i Strid med vore almindelige folkeretlige Forpligtelser, er udenfor Folkeforbundets Forudsætninger, forringer Muligheden for et nordisk Samarbejde, byder ingen Fredsgaranti, forøger Faren for, at Danmark skal blive gjort til Krigsskueplads. Det er et Spring ud i det uviste, en Eventyrpolitik, en for Landet uværdig Politik.

Jagerkampene Natten efter Slaget i Nordsøen den 31. Maj 1916.

Af Orlogskaptajn Augsburg.

Siden Fremkomsten af Artiklen: »Slaget i Nordsøen den 31. Maj 1916« i nærværende Tidsskrifts Junihæfte og Decemberhæfte 1920, er der nu forløbet fem Aar, uden at der fra tysk Side foreligger yderligere officielle Beretninger eller supplerende Oplysninger om dette interessante Møde mellem Datidens to største Sømagter. Paa engelsk Side har derimod en indgaaende Behandling af Slaget fundet Sted og følgende tre officielle Beretninger har set Dagens Lys: »Battle of Jutland official despatches«, Sir Julian Corbett: »Naval operations« og Naval staff: »Narrative of the battle of Jutland«. Førstnævnte Beretning er imidlertid kun en Samling af Rapporter fra i Slaget deltagende Enheder, og ihvorvel de to andre Beretninger giver en samlet Fremstilling af hele Slagets Gang, herunder ogsaa Jagerkampene Natten efter Slaget, saa kan ingen af dem siges at være særligt meddelsomme angaaende disse Kampe, der er af saa stor Interesse for enhver Søofficer, og nærværende Beretning er derfor udarbejdet paa Grundlag af »Battle of Jutland official despatches.« Den afviger paa flere og ikke uvæsentlige Punkter fra Sir Julian Corbett: »Naval operations« og Naval staff: »Narrative of the battle of Jutland« uden dog derfor at gøre nogensomhelst Fordring paa at være mere korrekt end disse.

Dagkampen var endt. I »Samlet Kølvaandsorden«
^{31/5} stod den engelske Slagskibsflaade med 17 Knob
Kl. 9⁰¹ SV i, da Admiral Jellicoe Kl. 9⁰¹ Em, ved samtidig
Em. Drejning »Divisionsvis« førte den Bagbord over

til S. t. O. $\frac{1}{4}$ O., til den Kurs, der efter hans Formening maatte afskære den tyske Slagskibsflaade fra Retraitten til dens Basis.

Kl. 9¹⁰ Kl. 9¹⁰ Em. afsendte Admiral Jellicoe følgende Em. Radiomeddelelse til alle Eskadrechefer og Flotillechefer: »Flaadens nuværende Kurs er S. t. O. $\frac{1}{4}$ O.».

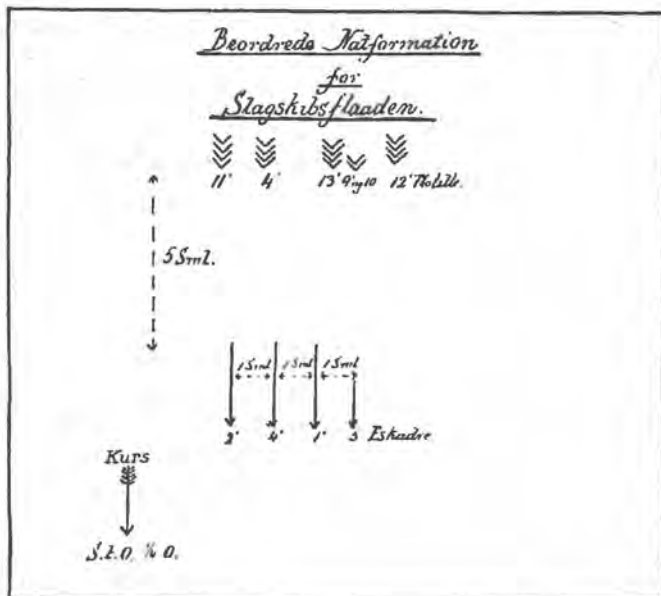

Kl. 9¹⁷ Kort derefter gav Admiral Jellicoe, Kl. 9¹⁷ Em., Em. pr. Radio og Flag følgende Signal: »Marchorden Nr. 2, Eskadrekolonneorden, 1. Kolonne om Styrbord; Afstanden mellem Kolonnerne skal være Kl. 9²⁷ 1 Sml.«¹⁾ og 10 Minutter derefter, Kl. 9²⁷ Em., Em. pr. Radio til alle Slagskibsflaadens Eskadrechefer, Slagskibsflaadens Divisionschefer og Chefen for

¹⁾ For at undgaa Forvekslinger med fjendtlige Skibe, blev Afstanden mellem Kolonnerne sat til 1 Sml., saa at Skibene stadig vilde være i Sigte af hinanden. (The Grand Fleet).

11. Jagerflotille: »Jagerne skal tage Post 5 Sml. agten for Slagskibsflaaden».

Chefen for 11. Jagerflotille var samtidig Fører af Slagskibsflaadens og Slagkrydserflaadens samtlige Jagerflotiller, men da Telegrammet kun var stilet til Chefen for 11. Flotille, gjaldt Ordren saaledes kun de for Tiden ved Slagskibsflaaden marcherende Jagere af 11., 4., 13., 9., 10. og 12. Flotille.

Vejret.

Sol ned: Kl. 8 ⁰⁷ Em.	Natten: afvekslende lys og
- op: - 3 ⁰⁴ Fm.	mørk, undertiden let diset.
Tusmørke: 64 m.	Synsvidde: 2—6 Sml., under-
Maane: Nymaane.	tiden mere.
	Vind: SV-1; Sø: 1.

11. Flotille.

Taktiske Inddeling.

1. Halvflotille.	2. Halvflotille.
Let Krydser Castor.	Flotillejager Kempenfelt
Flotillefører og Flotille- chef 11.	
Jager Ossory	Jager Marne
- Martial	- Milbrook
- Magic	- Manners
- Minion	
1. Division	1. Division
Jager Mystic	Jager Moon
- Mons	- Mounsay
- Mandate	- Morning Star
- Michael	
2. Division	2. Division

Alle Enhederne havde deres fulde Torpedobeholdninger. Se iøvrigt Bilag Nr. 1. Pag. 315.

^{31/5} Den 31. Maj ved Ni-Tiden om Eftermiddagen Ca. Kl. 9 marcherede 11. Flotille Halvflotillevis i 2 Kolonne-Em. ordener efter hinanden paa højre Fløj af Slagskibsflaaden paa Kursen S. t. O. $\frac{1}{4}$ O., Fart 17 Knob, da 3 Slagkrydsere¹⁾ i Kølvaandsorden observeredes paa Styrbords Laaring, paa en Kurs, der konvergerede med Slagskibsflaadens. Skibene antoges af Flotillechefen for tyske, men af den førende (2.) Slagskibseskadres Admiral for egne, at dømme efter et af denne til den forangaaende 4. Lette Kl. 9⁰⁶ Krydsereskadre Kl. 9⁰⁶ Em. afsendt og af Flotillen Em. aflæst Projektørsignal: »Skibene er egne Slagkrydsere«. Flagskibet i 2. Slagskibseskadre var dog ikke mere sikker i sin Sag, end at det paa et nyt Projektørsignal fra 4. Lette Krydsereskadre: »De er afgjort fjendtlige«, gav tilbage: »Dersom De er sikker, saa angrib.«

Umiddelbart efter aabnede de omtalte Skibe Ilden paa 4. Lette Krydsereskadre, hvorfor 11. Flotille drejede af, da den ventede, at Slagskibsflaaden vilde beskyde de fjendtlige Skibe.

Det førende af de omtalte Skibe afskød derpaa en Lysgranat og bekræftede dermed den Antagelse, at det var fjendtlige Skibe²⁾, men, udtaler Flotillechefen, eftersom Slagskibsflaaden stadig ikke gav Ild, kunde Flotillen ikke gaa i Angreb, da det endnu ikke var mørkt nok til at angribe uden Hjælp af Slagskibsflaadens Artilleri³⁾.

Kort efter drejede de fjendtlige Skibe Styrbord over og tabtes af Sigte.

¹⁾ Antagelig Linieskibe af Deutschland-Klassen. (Forf.)

²⁾ Lysgranater fandtes paa det daværende Tidspunkt ikke i den engelske Flaade. (Forf.)

³⁾ Udhævet af Forfatteren.

Kl. 9⁴⁵ Kl. 9⁴⁵ Em. gav Flotilleføreren (Chefen for 11. Em. Flotille) Flotillerne Ordre til at tage Post agten for Slagskibsflaaden og afgivende Signalet: »Drej i Formandens Kølvand til NO $\frac{3}{4}$ O., indtag Post efter Marchorden Nr. 4« med elektrisk Blinklanterne til Flotillen, drejede denne Bagbord over og stod NO i, mod den af Admiral Jellicoe beordrede Post. Inden denne var indtaget, modtog Flotillen yderligere 2 Signaler, som ogsaa var Kl. 9⁵⁰ afgivet med elektrisk Blinklanterne: K. 9⁵⁰ Em.: Em. »Ændrer Kursen 16 Streger udad« (d. v. s. til Bb.) Kl. 9⁵⁵ og Kl. 9⁵⁵ Em.: »Drej i Formandens Kølvand til Em. NNO $\frac{3}{4}$ O., Fart 22 Knob«.

Kl. 10⁰⁴ Kl. 10⁰⁴ Em. havde Flotillen indtaget sin Post Em. agten for 2. Slagskibseskadre; Afstand 5 Sml., Kurs S. t. O. $\frac{1}{4}$ O., Fart 17 Knob.

Om hvad der dernæst skete, beretter Sir Julian Corbett i »Naval operations« saaledes:

»Hvad Fjenden ramte var Jagerarrieregarden, hvor Castor med 11. Flotille havde taget Post paa Fløjen nærmest Fjenden, med Commodore Hawksley førende to Divisioner og Commander H. Sullivan i Kempenfelt førende Resten. Omtrent en halv Time efter Admiral Scheers Kursændring kunde Commodoren, stirrende ud i Mørket, skelne Skibe paa sin Styrbords Bov. Tvivlen angaaende deres Identitet forøgedes ved at de gav de to første Signaler for det britiske Kendetegn for den paagældende Dag rigtigt, men de to andre forkerte. Imidlertid var Commodore Hawksleys Usikkerhed snart forbi. Pludseligt lagde de to førende Skibe Projektørkegler paa Castor og aabnede Ilden paa 1800 m. Træfning fandt straks Sted paa begge Sider. 4 Gange ramte Granaterne Castor forarsagende svære Beskadigelser. Een satte Ild i Chefens Motorbaad og saa kraftigt flammede den op, at hele Skibet blev en stærkt lysende Skive, og det drejede bort, men ikke før det havde afskudt en Torpedo. Fjenden syntes ogsaa at dreje bort for at undgaa Torpedoen og forsvandt nu. Hver af de førende Jagere af Castors

Divisioner, Marne og Magic, havde ogsaa afskudt en Torpedo, men de blev i den Grad blændede af de hurtige Glimt fra Castors Kanoner, at de ikke kunde se at afskyde flere, og hvad angaar de øvrige Jagere, saa var de saa sikre paa, at en Fejltagelse havde fundet Sted og at de omhandlede Skibe var nogle af vore egne, at de afholdt sig fra at afskyde Torpedoer.

Mislykket som Affæren var, kan den kun være forekommet Admiral Scheer som den Slags Angreb, han ventede skulde finde Sted for at tvinge ham Vestpaa. Efter alle Tegn at dømme var det blevet afslaaet af hans Krydsere i Avantgarden, men ikke desto mindre synes han at have fundet det raadeligt at dreje lidt af, for paa det Tidspunkt han maa have faaet Meldingen fra sine Krydsere, ændrede han Kursen en Streg til Styrbord. (Kl. 10⁰⁶ Em.) Men dette viste sig at være utilstrækkeligt til at gaa fri. Commodore Hawksley havde næppe genoptaget den sydlige Kurs efter Slagskibsflaaden, da Admiral Scheer kunde se, at en anden Kamp var begyndt Østen for ham. Her bestræbte Commodore Goodenough sig for at holde sin Plads agten for Slagskibsflaaden.¹⁾

Commodoren, som marcherede agten for den Kommanderende, havde forøget Afstanden betydeligt til denne, som Følge af at han havde holdt sig i Nærheden af Marlborough, der, paa Grund af en Torpedotræffer, var ude af Stand til at gøre mere Fart end 16 Knob. Admiral Burney's Division var som Følge heraf ca. 4 Sml. agten for sin Post i Formationen og ca. Kl. 10⁰⁰ Em. fandt Admiral Evan-Thomas det nødvendigt at dreje tilbage med 5. Slagskibseskadre for at se efter ham. Til Trods for Admiral Scheers sidste Afdrejning til Styrbord, marcherede de to Flaader stadig paa konvergerende Kurser og Resultatet var, at 4. Eklæreringsgruppe²⁾, som øjensynligt havde taget Post paa hans Bag-

¹⁾ Tiderne for denne Kamp efter engelske Kilder afviger stærkt fra Tiderne efter tyske Kilder, men det var mellem Kl. 10¹⁶ og 10⁴⁶. (C.)

²⁾ 4. Eklæreringsgruppe var af Admiral Scheer ved Ni-Tiden om Aftenen blevet tildelt Stkringen af Slagskibsflaadens Styrbords Side, men 2. Lette Krydserskadre, om hvis Placering og Bevægelser Admiral Scheer ret hurtigt er kommet til Kundskab, dels ved Commodore Goodenoughs Fartssignaler givet med Projektor, dels gennem egne eklærerende Jagere, har gjort det nødvendigt at anbringe

bords (ikke Styrbords) Side, snart befandt sig tværs af Commodore Goodenough.

For ham var Mødet ingen Overraskelse. I nogen Tid havde Skæret fra Projektørerne og Kanonglimtene imod Vest, hvor Castor havde været i Kamp, averteret ham om, at Fjenden ikke var langt væk. Med Styrbords Kanonbesætninger klar ved Kanonerne til øjeblikkelig Skyden blev der holdt et anspændt Udkig, da, mod det svage Skær som endnu lyste paa den vestlige Horizont, Silhouetter af 5 Krydsere kom til Syne. De var meget tæt ved og tydeligvis paa en konvergerende Kurs. Der kunde kun være ringe Tvivl om, hvad det var for Skibe. Umiddelbart efter begyndte Kendingssignalerne at blinke fra begge Linier, da, paa en Afstand af godt 700 m., Captain Scott i Dublin var sikker i sin Sag og skød o. s. v.“

Om ovenstaaende to Kampe beretter imidlertid Naval staff i: »Narrative of the battle of Jutland« saaledes:

„Ca. Kl. 10¹⁵ Em. kom Castor og 11. Flotille, som havde Post paa Styrbords Laaring af Slagskibsflaaden i Kontakt med 2. Eklæreringsgruppe. De to førende tyske Skibe aabnede Ilden paa Castor, som fik adskillige Træffere og 23 Mand saaret. Castor svarede med sine 15 cm. Kanoner og afskød en Torpedo. Magic og Marne afskød ogsaa Torpedoer, medens af Resten af Jagerne nogle blev blændede af Kanonglimtene og andre var af den Formening, at de angribende Skibe var britiske.¹⁾

Kl. 10⁴⁵ Em. fik Flotillen atter Kontakt med 2. Eklæreringsgruppe og efter at have vekslet nogle faa Salver, tabtes Fjenden af Sigte. — — —

en Krydserstyrke Østen for den tyske Slagskibsflaade for derigennem at hindre 2. Lette Krydserseskadre i at faa Indblik i dennes Position, og Admiral Scheer, der imidlertid gennem 2. Eklæreringsgruppe og de forud for Slagskibsflaaden eklærerende Jagere har faaet Sikkerhed for at denne ikke foreløbig behøvede Dækning om Styrbord, har da ladet 4. Eklæreringsgruppe bryde gennem Slagskibsflaadens Kølvaandslinie og tage Post om Bagbord af denne. (Forf.).

¹⁾ Der findes ingen Rapporter fra Cheferne i denne Flotille og de eneste tilgængelige Oplysninger er de, som Skibsjournalerne og Commodore F.'s Rapport giver. (N.)

Ca. Kl. 10⁰⁵ Em. modtog Abdiel Ordre fra den Kommanderende til at udlægge Miner i Overensstemmelse med tidligere modtagne Instrukser.

Imidlertid havde 2. Lette Krydsereskadre, som ved 9-Tiden om Eftermiddagen marcherede agten for 5. Slagskibeskadre, taget Post Vesten for Slagskibsflaaden.

Ca. Kl. 10³⁰ Em., da Eskadren var ca. 5 Sml. paa Styrbords Laaring af King George V, observeredes 5 Skibe om Styrbord, styrende i samme Retning som Eskadren. Dette var 4. Eklæreringsgruppe. De lagde pludseligt deres Projektørkegler paa Southampton og Dublin og koncentrerede en hæftig Ild paa dem. Kampen var kort og hæftig, o. s. v.*

Som det fremgaar af ovennævnte to citerede Afsnit af henholdsvis »Naval Operations» og »Narrative of the battle of Jutland» er der forskellige Divergenser.

Saaledes placerer »Naval Operations» 11. Flotille Vesten for 2. Lette Krydsereskadre, medens »Narrative of the battle of Jutland» gør lige det modsatte og medens »Naval operations» beretter, at 11. Flotilles Kamp fandt Sted Kl. 10⁰⁵ Em., deler »Narrative of the battle of Jutland» Kampen i to Afsnit og henfører disse til henholdsvis Kl. 10¹⁵ Em. og Kl. 10⁴⁵ Em. Om Krydserkampen udtaler »Naval operations», at den fandt Sted i Tiden mellem Kl. 10¹⁵ Em. og Kl. 10⁴⁵ Em., medens »Narrative of the battle of Jutland» henfører Kampen til Kl. 10³⁰ Em.

Begge er dog enige om, at 11. Flotilles Kamp (eneste eller første) fandt Sted før Krydserkampen.

»Battle of Jutland official despatches» synes imidlertid at give Anledning til at tro, at det modsatte har været Tilfældet, nemlig at 11. Flotilles Kamp er begyndt under Krydserkampen og afsluttet faa Minutter efter denne, samt endvidere, at 11. Flotille inden Midnat kun har været én Gang i Kamp og paa et Tidspunkt, som ikke stemmer overens med nogen af de Tider, der er

opgivet, hverken af »Naval operations« eller »Narrative of the battle of Jutland«.

For at paavise, hvorledes ovennævnte Resultat er fremkommet, vil det da først og fremmest være nødvendigt at anføre, hvad der foreligger af Beretninger fra de i Kampen direkte deltagende Parter.

Fra engelsk Side.

ad 2. Lette Krydsereskadres Kamp.

Rapporterne fra 2. Lette Krydsereskadre, som den 31. Maj Kl. 10⁰⁵ Em. marcherede c. NV t. N. for Iron Duke paa sydlig Kurs og med en Fart af 17 Knob, anfører følgende:

Southampton: Kl. 10²⁰ Em. kom Eskadren i Kamp med 5 fjendtlige Skibe, øjensynligt en Panserkrydser og 4 lette Krydsere, som koncentrerede paa Southampton og Dublin paa meget kort Afstand. Kampen var meget heftig, medens den stod paa (c. 15 Minutter) og Havarierne paa Southampton var store.

Der opstod 3 Brande om Bord i Southampton under Kampen. — — —

Ved Fjendens Bortdrejning fortsatte Southampton, Nottingham og Birmingham og tog Post agten for og paa Styrbords Laaring af Slagskibsflaaden i Løbet af Natten, da dennes Beskyttelse mod Jagerangreb ikke kendtes. Skydning agter hørtes med Afbrydelser mellem Kl. 10³⁰ Em. og Kl. 2⁰⁰ Fm.

Til ovenstaaende føjer Southampton følgende Oplysninger 3 Dage senere ved en Rapport af ⁵/₆:

I Fortsættelse af min Rapport af ²/₆ har jeg den Ære at indberette, at et Brudstykke af en Granat, fundet om Bord i Southampton, synes at tyde paa, at en af Krydserne, som 2. Lette Krydsereskadre var i Kamp med Kl. 10²⁰ Em. den ³¹/₅, var armeret med 28 cm Kanoner, antagelig Roon eller Bismarck.¹⁾

¹⁾ Deltog ikke i Slaget, men derimod Nassau-Klassen (armeret med 28 cm Kanoner), som med Westfalen førende gik i Spidsen af den tyske Slagskibsflaade. (Forf.).

Den fjendtlige Eskadres Kurs var SO $\frac{3}{4}$ S. — — —
Efter at Angrebet var afslaaet, syntes de at trække sig tilbage mod Vest.

En Torpedo, der var indstillet til høj Fart,¹⁾ blev afskudt paa kort Afstand af Southampton Kl. 10²¹ Em.

Birmingham: Under Angrebet paa Fjendens Krydsere ca. Kl. 10¹⁵ Em. var det umuligt at se noget som helst som Følge af Røgen fra de tre foran for mig marcherende Skibe, indtil de fjendtlige Skibe tændte deres Projektører, da Ilden blev aabnet paa det agterste Skib. Af samme Grund var det saa vanskeligt at se, at jeg ikke kunde afgøre, af hvilken Klasse Skibene var. Det fjendtlige Skib besvarede Ilden og Skuddene faldt meget tæt omkring Skibet.

Efter at Eskadren var drejet „Alle paa én Gang“ Øst-paa, fandt jeg mig nærmende 5. Slagskibseskadre, som stod Syd-paa, og blev tvunget til at dreje Nordi af de to agterste Skibe og tabte saaledes Følingen med de øvrige af 2. Lette Krydsereskadre. Da jeg ikke kunde se nogen som helst Jager- eller Let Krydsersbeskyttelse for 5. Slagskibseskadre mod fjendtlige Jagerangreb fra den Retning, forblev jeg i de mørke Timer paa Styrbords Laaring af det agterste Skib²⁾, hvor jeg kunde virke i Tilfælde af Angreb paa dem.

Dublin: Kl. 10⁴⁰ Em. Observerede fjendtlige Krydsere om Styrbord. Natten var ganske mørk og temmelig diset. Fjenden tændte straks Projektørerne. Dublin aabnede en meget hurtig Ild paa et fjendtligt Skib tværs, men det var umuligt at skelne, hvilken Slags Skib det var.

Kl. 10⁴⁵ Em. — — — Da Dublin blev ramt mange Gange og der kom Brand ombord, blev det drejet 3 Streger ud, hvorved de fjendtlige Granater faldt for kort.

Kl. 10⁵⁵ Em. Genoptog 2. Lette Krydsereskadres Kurs.

Kl. 11⁰⁰ Em. Kampen ophørte og drejede i totalt Mørke 3 Streger til Bagbord, da Southampton syntes at gøre det samme.

Kl. 11²⁰ Em. Genoptog 2. Lette Krydsereskadres Kurs og Fart, men tabte den af Sigte.

Nottingham: Omtaler ikke Kampen.

¹⁾ Udhævet af Forfatteren. ²⁾ Malaya. (Forf.).

ad 11. Flotille's Kamp.

Som anført i »Narrative of the battle of Jutland« forefindes kun Rapporten fra Flotillechefen (Castor), der beretter:

Castor: Ca. Kl. 10⁵ Em., da Flotillen marcherede paa Styrbords Laaring af Slagskibsflaaden, observeredes Skibe paa Styrbords Bov.

De gav os de to første Tegn af Dagens Kendeord.

Derpaa gav de T, efterfulgt af R.

Da Afstanden var blevet ca. 2300 m, afdækkede de 2 førende Skibe deres Projektører og aabnede Ilden paa *Castor*.

Castor aabnede Ilden og Træfning observeredes med Opsatsafstand paa 1830 m. Sprængninger af Granaterne fra de 15 cm Kanoner, var det mest bemærkelsesværdige.

Castor afskød derpaa en Torpedo, der var indstillet til høj Fart¹⁾ og drejede til Bagbord.

6. Hvad angaar de otte Jager, som *Castor* førte, af-fyrede to af dem Torpedoer, men Resten, der var i Nærheden af *Castor*, siger, at de blev i den Grad blændede af *Castors* Kanoner, at de intet kunde se, og de andre var saa sikre paa, at der fandt en Fejltagelse Sted og at der blev skudt paa os af vore egne Skibe, saa de bestemte sig til ikke at afskyde deres Torpedoer.

7. Tre Jagerchefer meddeler mig, at deres 1. Maskinister meldte, at de mærkede en stærk Undervandsdetonation paa samme Tid, som *Castor*, *Magic* og *Marne* afskød deres Torpedoer, og at de selv observerede Lyset gaa ud i det andet Skib samt Glimtet af en Explosion paa dens Side; men dette blev ikke følt i *Castor*, sandsynligvis fordi den modtog andre Rystelser paa dette Tidspunkt.

8. Flotillen fortsatte derpaa paa Kursen S. t. O. $\frac{1}{4}$ O. efter Slagskibsflaaden. — — —

9. Ca. Kl. 0¹⁵ Fm. observerede jeg en Torpedobaad paa Styrbords Bov. — — —

10. Under Henvisning til Punkt 5 bestod Fjenden af 3 eller flere Krydsere, af hvilke den førende syntes at være en stor Krydser.

Deres Skydning var ikke særlig god, og til Trods for at *Castor* blev indgaffet ved 1. Salve, var dette ikke bemærkelsesværdigt i Betragtning af den korte Afstand.

¹⁾ Udhævet af Forfatteren.

Castor kunde ikke gøre Signaler til Jagerne, eftersom dens Meddelelsesmidler og Kabler blev skudte over og Radiotelegraphen midlertidigt sat ud af Funktion. — — —

Adskillige Granater ramte Skibssiden paa Panseret og Brudstykker gik videre og anrettede Skade paa 10 cm Kanonerne agter, Skorstenene, o. s. v. — — —

En Granat ramte Motorbaaden, som blev fuldstændigt ødelagt og kom i Brand. — — —

Fra tysk Side.

Ingen.

Som det fremgaar af ovenstaaende, er der betydelige Divergenser i Tidsopgivelserne fra de i Krydserkampen direkte deltagende Parter, eller med andre Ord: de agerende, og det vil derfor være nødvendigt at anføre, hvad der foreligger af Beretninger fra de i Kampen ikke-direkte deltagende Parter, med andre Ord: Jagttagerne.

Fra tysk Side.

ADMIRAL SCHEER: Krydseren Frauenlob fik Kl. 10⁴⁵ Em. i Løbet af en Kamp, som 4. Erklæringsgruppe¹⁾ havde med fire Krydsere af By-Klassen, en Torpedotræffer, og er, efter nogle faa overlevendes Udsagn, snart derefter sunket, kæmpende til det sidste.

Admiralen viser desuden i det Kort, hvor den tyske Flaades Marchrute er afsat, at Kampen fandt Sted om Bagbord af den tyske Slagskibsflaade.

Om Kampen med 11. Flotille anføres intet særligt.

Fra engelsk Side.

Af hosstaaende Situationsoversigt over den engelske Slagskibsflaade Kl. 10 Em. fremgaar, hvorledes »Jagttagerne» har været placerede i Forhold til »de agerende» under de to Kampe, idet dog følgende Tilføjelser skal gøres med Hensyn til 5. Slagskibseskadre (Barham, Valiant og

¹⁾ Stettin, München, Frauenlob, Stuttgart og Hamburg. (Forf.)

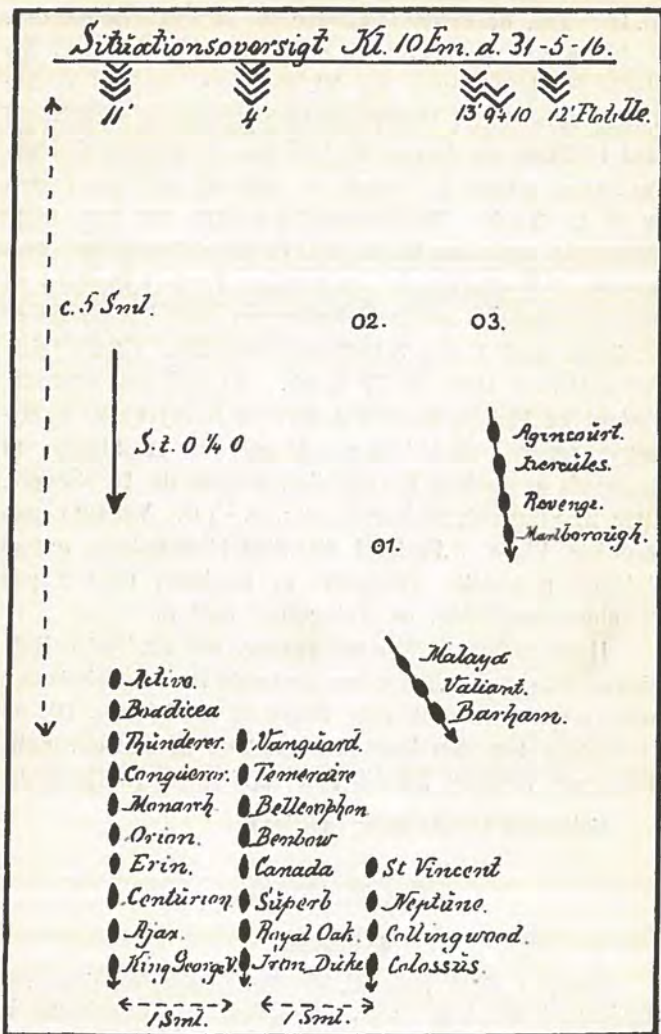

Malaya)'s Placering i Tiden fra Kl. 10 til Kl. 11 Em. Kl. 10⁰⁰ Em. observerede Chefen for 5. Slagskibseskadre, at denne var avanceret et betydeligt Stykke forud for Marlboroughdivisionen og Kl. 10⁰⁸ Em. drejede derfor 5. Slagskibseskadre 18 Streger til Styrbord og stod Nordi med 16 Knob og derpaa Kl. 10⁰⁷ Em. 16 Streger til Bagbord (slog altsaa et Ottetal) og satte Kl. 10⁰⁸ Em. Farten op til 18 Knob. Marlboroughdivisionen var paa dette Tidspunkt tværs om Bagbord af 5. Slagskibseskadre, hvis førende Skib (Barham)'s omtrentlige Plads i Forhold til Slagskibsflaadens øvrige Enheder paa dette Tidspunkt er markeret med 1 paa Situationsoversigten. Kl. 10²⁶ Em. sattes Farten atter til 17 Knob. Kl. 10⁴² Em. ændrede Valiant og Malaya Kursen 4 Streger til Styrbord; 3 Minutter senere, Kl. 10⁴⁵ Em., drejede de 12 Streger til Styrbord, og endelig Kl. 10⁶⁰ Em. drejede de 16 Streger, atter til Styrbord, til Kursen S. t. O. $\frac{1}{4}$ O. Valiants omtrentlige Plads i Forhold til Slagskibsflaadens øvrige Enheder paa dette Tidspunkt er markeret med 2 paa Situationsoversigten, og Agincourts med 3.

Hvad endelig Flotillerne angaar, saa ændredes Retningen fra den Flotilleførerens bestemte Post efterhaanden mere og mere Nordi som Følge af at 13., 9., 10. og 12. Flotille tog den beordrede Afstand til Marlboroughdivisionen i Stedet for til den samlede Slagskibsflaade.

Følgende Beretninger foreligger:

Fra Flotillerne.

4. Flotille.

Spitfire: Kort efter Kl. 9³⁰ Em.¹⁾ observeredes svær Skydning i SV. t. S. $\frac{1}{4}$ S., øjensynligt et Torpedoangreb. Skydningen varede i nogen Tid og hørte derpaa op.

¹⁾ Spitfires Tidsopgivelser er meget unøjagtige, men læst i Forbindelse med den øvrige Tekst samt andre Rapporter fra samme Flotille, fremgaar det, at Tidspunktet er Kl. 10³⁰ Em. (Forf.).

Broke: Fra ca. Kl. 10³⁰ Em. blev med Afbrydelser stærk Skydning observeret paa Styrbords Bov og følgende Signal blev opsnappet: Chefen for 11. Flotille til den Kommanderende: „Har været angrebet af Fjendens Jagere“¹⁾.

Ca. Kl. 10⁴⁰ Em. observeredes i S. t. O. ¹/₄ O. ²⁾ en stærk Explosion som af et Skib, der springer i Luften.

13. Flotille.

Termagant: Kl. 10²⁰ Em. Skydning og Projektørlys om Styrbord.

Pelican: Ca. Kl. 10³⁵ Em. var der stærk Skydning i NV. t. V.-lig Retning og Jagere observeredes i Projektørstraaler angribe Skibe. Kort efter var der en stærk Explosion i den Retning.

12. Flotille.

Obedient:³⁾ Kl. 10³⁰ Em. Jagere blev angrebne tværs om Styrbord og Skib observeredes i Brand.

Fra Slagskibsflaaden.

Active: (Let Krydser til Disposition for Flaadeflagskibet Iron Duke). Da Slagskibsflaaden indtog sin Marchformation for Natten, tog Active Post agten for 2. Slagskibseskadre.

Ca. Kl. 10¹⁵ Em. fandt der en Kamp Sted lige agten for tværs om Styrbord i ca. 3 Sømil Afstand. Kampen varede fra 5 til 10 Minutter.

Ca. Kl. 11 Em. aabnede en Eskadre, øjensynligt af lette Krydsere, Ilden fra Styrbords Laaring paa et Skib ca. 1 Sømil agten for Active. Den tilsynsførende Søofficer agter beskriver dette Skib, som havende 4 Skorstene, 2 Master samt et stort Mærs paa Stormasten, og havende vist et rødt Lys over et grønt, netop inden Kampen begyndte. En

¹⁾ Castor gav „Krydsere“ og Telegrammet afsendtes Kl. 10⁵⁰ Em. (Udfærdiget Kl. 22⁴⁰). (Forf.).

²⁾ Var den af hele Slagskibsflaaden styrede Kurs, og Pejlingen er saaledes ikke rigtig. Fejlen stammer antagelig derfra, at den vagthavende Søofficer i Explosionsøjeblikket har spurgt Rørgængereren om hvad han laa an, og derpaa nedskrevet Kursen i Stedet for Pejlingen. (Forf.).

³⁾ Obedients Tider er undertiden 5 Minutter efter dens Flotillechefs. (Forf.).

Skorsten blev øjensynligt skudt væk under Kampen, der varede omtrent 10 Minutter. Skibet kom i Brand og syntes at synke, eftersom Ilden pludseligt forsvandt. Ilden blev ikke aabnet af os, da der var Tvivl om, hvilken af de to Parter der var fjendtlig¹⁾.

Ovenstaaende Beretning har imidlertid givet Anledning til følgende Bemærkning af Admiral Jellicoe i dennes Rapport om Slaget:

Kl. 11⁰⁰ Em. observerede Active en tysk let Krydser komme op agterfra. Et Skib paa Active's Styrbords Laaring afdækkede Projektørerne og aabnede Ilden. Den lette Krydser blev ramt stærkt, Agterenden rejste sig i Vejret, og det antoges, at Skibet sank. Det synes muligt, at Active var Vidne til, at en tysk Slagkrydser sænkede en tysk let Krydser.

Boadicea: (let Krydser til Disposition for 2. Slagskibeskadre). Natten mellem d. ³¹/₅ og ¹/₆ havde jeg Post ca. 500 m agten for Thunderer, det agterste Slagskib. Ca. Kl. 10³⁰ Em. observeredes ca. 2 Streger agten for tværs om Styrbord et Skib, som nærmede sig med høj Fart. Idet det drejede af, gav det Natkendetegn, bestaaende af 4 horizontale grønne Lys, efterfulgt af 4 horizontale røde; 30 Sekunder ansloges den Tid at være, i hvilken Skibet observeredes.

— — — Ca. Kl. 11⁰⁰ fandt der en Kamp Sted flere Sømil agten for *Boadicea*. Den varede flere Minutter, men nærmere Enkeltheder om Kampen kunde ikke observeres.

Denne Rapport er imidlertid først skrevet den ¹³/₆ 1919 i Følge skriftlig Ordre fra Admiralitetet af ⁸/₆ 1919, og, som anført paa den af den daværende Chef for *Boadicea*, skrevet efter Hukommelsen, hvad ogsaa fremgaar af Rækkefølgen for Visningen af røde og grønne Lys. (Se nedenfor).

Umiddelbart efter Slaget havde imidlertid *Boadicea* afgivet følgende Beretninger til Chefen for 2. Slagskibeskadres Rapport:

Kl. 10³⁰ Em., efter at jeg havde taget Post agten for Thunderer, gav en stor Krydser Natkendetegn ved at vise

¹⁾ Rapporten er skrevet d. ³⁰/₆ 16 i Følge særlig Signalordre fra den Kommanderende samme Dag. (Forf.).

4 horizontale røde Lys efterfulgt af 4 horizontale grønne. Efter at have vist Natkendetegnet drejede den af til Styrbord.

Kl. 10⁵⁰ Em. engagerede to eller tre fjendtlige Krydsere et Skib c. 3600 m agtenfor. Vort Skib kom i Brand og en Træffer eller en Exposition observeredes paa en fjendtlig Krydser. Denne Kamp varede c. 4 Minutter.

Til samme Rapport opgiver desuden:

Thunderer: Ca. Kl. 10⁸⁰ Em. gav en fjendtlig Krydser Natkendetegn 3 Gange ved at tænde og slukke 4 horizontale røde Lys over 4 horizontale grønne. — — —

Vore Jagere angreb kort efter denne Krydser, og der paafulgte et varmt Engagement. Den blev observeret ramt mange Gange, eventuelt drejede den til Bagbord.

King George V.: Kl. 10⁴⁵ Em. rapporterede 11. Flotille at have været angrebet af fjendtlige Krydsere Kl. 10¹⁵ Em. ¹⁾. (Udfærdiget Kl. 22⁴⁰).

Vanguard: Kl. 10¹⁰ Em. Torpedoangreb paa 2. Slagskibseskadre tværs om Styrbord af Vanguard, 1—2 Sømil borte ²⁾.

Kl. 10³⁵ Em. Torpedoangreb paa 2. Slagskibseskadre paa Styrbords Laaring af Vanguard og 1—2 Sømil Afstand.

Vanguard kunde have skudt paa dette Angreb uden Anvendelse af Projektører, da Fjendens Fartøjer var synlige i 2. Slagskibseskadres Projektørstraaler ³⁾. — — —

Dette Angreb, øjensynligt foretaget agterfra, syntes at lide en god Del ved 2. Slagskibseskadres Ild. En fjendtlig Flotillejager observeredes ramt adskillige Gange af Granater, som fik den til at gløde stærkt flere Sekunder hver Gang. Den blev sandsynligvis stærkt ødelagt.

Til Chefen for 2. Slagskibseskadres Rapport har Vanguard desuden opgivet følgende:

Kl. 10³⁵ Em. Flotillejager gløder af Granatsprængninger.

Til samme Rapport opgiver desuden:

Temeraire: Kl. 10³⁵ Em. Flotillejager forsvandt eller sank ³⁾.

¹⁾ Klokkeslættet findes ikke i Castors Telegram, og Afsendelsestiden for Telegrammet, som gik over Kempensfelt, er 10⁵⁰ Em. (Forf.).

²⁾ Da 2. Slagskibseskadre ikke havde Projektørerne afdækkede og ej heller afslog Torpedoangreb, kan formentlig Observationerne kun have Værdi med Hensyn til Tid og Retning. (Forf.).

³⁾ Refererer til samme Kamp som Vanguard. (Forf.).

Benbow:¹⁾ Kl. 10¹² Em. Skydning begyndt tværs om Styrbord.

Kl. 10⁴⁵ Em. Stærk Skydning paa Styrbords Laaring.

Superb: Kl. 10¹⁸ Em. Stærk Skydning paa Styrbords Laaring, øjensynligt en Jagerkamp. Direkte Skudglimt observeredes og nogle røde Lyskugler eller noget af den Slags.

Royal Oak: Kl. 10¹² Em. og Kl. 10⁴⁵ Em. observeredes Skydning paa Styrbords Laaring; i den sidste deltog øjensynligt en Slagskibsddivision, eftersom Skibe af den Art af og til saas som Silhouetter imod Projektørlyset.

Neptune: Ca. Kl. 10⁴⁰ Em. observeredes stærk Skydning, øjensynligt fra en Kamp mellem lette Krydsere og Jagere, i NV. t. V. $\frac{1}{4}$ V., ca. 4—5 Sømil Afstand. Et Skib syntes at være i Brand.

Colossus: Kl. 10¹⁰ Em. Skydning tværs om Styrbord. Varede 4 Minutter.

Kl. 10³⁵ Em. Skydning paa Styrbords Laaring. Varede ca. 10 Minutter. En af vore Jagere øjensynligt i Brand.

Agincourt: I Løbet af Natten forefaldt 3 tydeligt adskilte Kampe; den første paa Styrbords Laaring, den anden 2 Streger agterfra om Styrbord og den tredie ret agter.

Hercules: Fra Kl. 10¹⁵ Em. til Kl. 0³⁰ Fm. $\frac{1}{6}$ synes fem adskilte Kampe at have fundet Sted. Hver varede ca. 5—10 Minutter. Ved den første Kamp observeredes Projektørlys og Kamp i VNV. $\frac{1}{4}$ V. Pejlingen af de observerede Angreb flyttede sig efterhaanden Nordi til N. $\frac{1}{4}$ V.

Revenge: Kl. 10⁴⁰ Em. observeredes Glimt fra stærk Skydning og 2 Explosioner lyse paa Himmelen i den Retning²⁾. Samtidigt var det mit Indtryk, at et Skib sprang i Luften.

Marlborough: Kl. 10⁵ Em.³⁾ observeredes Artilleriild tværs om Styrbord og igen Kl. 10⁴⁰ Em. agten for tværs om Styrbord i en Afstand af c. 8 Sømil.

¹⁾ Bemærkningerne findes kun i den fælles Signalfortegnelse og stammer antagelig derfor fra Signalstationen. (Forf.).

²⁾ Pejling ikke opgivet. (Forf.).

³⁾ Skal antagelig være 10¹⁵, da Skibe af egen Division og nærmeste Division har dette Klokkelæt. (Forf.).

Barham: Kl. 10¹⁵ Em. observeredes stærk Skydning lidt agten for tværs om Styrbord, hvad jeg formodede at være Angreb af Fjendens lette Fartøjer paa vore lette Krydsere og Jagere.

Kl. 10³⁹ Em. observeredes stærk Skydning paa Styrbords Laaring og Jagere syntes at angribe Krydsere.

Valiant: Kl. 10¹⁵ Em, Observerede stærk Skydning tværs om Styrbord ca. 10 Sømil borte. Skydningen varede 5 Minutter. En stærk Explosion blev bemærket.

Kl. 10³⁹ Em. Observerede stærk Skydning paa Styrbords Laaring. I Følge Udtalelser af forskellige Officerer og Signalofficeren, som alle var paa Broen paa dette Tidspunkt og var Vidne dertil, syntes dette at være et Natangreb af en af vore lette Krydsere og fire af vore Jagere paa en Kølvandsorden af Fjendens Skibe. Vor lette Krydser observeredes at blive ramt af 3 paa hinanden følgende Salver fra en tysk Krydser med 4 Skorstene¹⁾. Ogsaa to af vore angribende Jagere observeredes at blive ramte slemt. Dette Angreb fandt Sted paa Fjendens Bagbords Side og de syntes at staa Sydi. Adskillige Skud fra denne Kamp faldt nær ved *Valiant*.

Kl. 10⁴⁹ Em. passerede en let Krydser af Southampton-Klassen os paa Bagbords Side.²⁾

Malaya: Kl. 10²⁰ Em. Observerede Skydning tværs om Styrbord. I Glimtene kunde en af vor Dublin-Klasse skelnes. Fjendtlige Jagere³⁾ saas paa den anden Side af den og brugte en Slags Verylys. Det syntes som om en⁴⁾ af de fjendtlige Jagere kom i Brand og sank.

Fra 2. Lette Krydsereskadre.

Southampton: Skydning agter hørtes med Afbrydelser mellem Kl. 10³⁰ Em. og Kl. 2⁰⁰ Fm.

¹⁾ Af 2. Eklæringsgruppe, da 4. Eklæringsgruppes Krydsere højst havde 3 Skorstene. (Forf.).

²⁾ Birmingham af 2. Lette Krydsereskadre; jvfr. Uddrag af dennes Rapport (Forf.).

³⁾ 4. Eklæringsgruppes Krydsere, som meget nær havde samme Længde som de engelske Jagere og kun var dobbelt saa store som disse i Deplacement. Deraf antagelig Forvekslingen. (Forf.).

⁴⁾ Frauenlob. (Forf.).

Som det fremgaar af de anførte Beretninger fra »Iagttagerne« er der, ligesom i »de agerendes« Beretninger, Forskel i tilsvarende Klokkeslæt, men Forskellen er dog ikke nær saa stor og kan f. Eks. dels tilskrives den Omstændighed, at Urene i de forskellige Skibe ikke gik ens som Følge af de Rystelser adskillige af dem havde været udsat for i Dagens Løb paa Grund af Skydningen, dels og vel ikke mindst den Omstændighed, at den sydvestlige Vind af og til medførte Striber af let Taage (Dis), som paa forskellige Tidspunkter trak ligesom et Slør for Øjnene af »Iagttagerne« og derved gav det Udseende af, at Skydningen hidrørte fra forskellige Kampe, til Trods for at den foregik i samme Retning; denne synes jo i de fleste Tilfælde at være opgivet ens til sammenfaldende Klokkeslæt.

2, Lette Krydsereskadrens Kamp.

Fra »de agerende« foreligger følgende Tidsopgivelser om Kampen:

Navn	Begyndelses- tid	Varighed	Afslutnings- tid
Southampton.....	10 ²⁰	ca. 15 m	10 ³⁵
Dublin	10 ⁴⁰	20 m	11 ⁰⁰
Nottingham	—	—	—
Birmingham	10 ¹⁵	—	—

Som det fremgaar heraf, er der en lille halv Time, 25 Minutters Forskel paa de to opgivne Klokkeslæt for Kampens Afslutning, og en Afgørelse af hvilket, der er det rigtige, vilde være vanskelig, saafremt der ikke var givet en Art storslaaet »Tidssignal«, nemlig Frauenlobs Explosion. Denne opgives fra tysk Side af Admiral Scheer til Kl. 10⁴⁵ Em. og fra engelsk Side af Broke og Revenge til c. 10⁴⁰ Em., altsaa en Forskel paa c. 5 Minutter. Afgørelsen af hvilket Klokkeslæt, der er det

rigtige, vilde atter være meget vanskelig, saafremt ikke en paafølgende Tildragelse var forbundet med dette Explosionsklokkeslæt, nemlig Valiants Observering af Birmingham Kl. 10⁴⁹ Em. Som det vil erindres var paa dette Tidspunkt Malaya og Valiant for Nordgaaende (se Pag. 266) og Birmingham, som var for Østgaaende, maatte dreje af for de to Skibe (se Pag. 262). Birminghams Fuldkraftsfart var 25 Knob, og da der fra det Sted, hvor den kæmpede med 4. Eklæreringsgruppe var mindst ca. 5 Sml. til Stedet, hvor den og Valiant kunde observere hinanden, kan den dertil fornødne Tid, ca. 12 Minutter, kun fremkomme ved at sætte Explosionsklokkeslættet til 10⁴⁰ Em. og fremskaffe de manglende Minutter fra det Tidsforløb, Torpedoen har været om at gennemløbe sin Bane, gaaende ud fra, at den er blevet skudt ud ved Southamptons Afdrejning, thi det er jo den, der har bragt Frauenlob til at springe i Luften. Regnes dette Tidsforløb til ca. 3 Minutter, maa Kampen saaledes senest være afbrudt Kl. 10⁸⁷ Em., og dette maa ogsaa være Tidspunktet for Torpedoens Udskydning og ikke Kl. 10²¹ Em., som af Southampton opgivet. Kampens Varighed sættes af Dublin til 20 Minutter og af Southampton til ca. 15 Minutter, hvilket giver henholdsvis Kl. 10¹⁷ Em. og Kl. 10²² Em. som Begyndelsesklokkeslæt, men dette opgives af Southampton til Kl. 10²⁰ Em. og af Birmingham, som var Vimpelføjmand og til at begynde med »Iagttagere«, til Kl. 10¹⁵ Em.

Nu maa det undertiden, naar en eller anden Tildragelse finder Sted, anses for rigtigt, at den af »Iagttagerne« afgivne Beretning om Tildragelsens forskellige Afsnit samt Tidspunkterne for disse tillægges en større Grad af Nøjagtighed end den af »de agerende« afgivne Beretning, selvfølgelig under passende Hensyntagen til, hvem disse »Iagttagere« er, hvor de har været placeret og hvorledes deres Beretning lyder.

Fra andre »Iagttagere« end Birmingham foreligger der

imidlertid indenfor Tidsrummet Kl. 10⁰⁰ Em. og Kl. 10²⁰ Em. saadanne Observationer for Kampe, hvis Tidsopgivelser i Forbindelse med Retningen og »Iagttageren«s Placering formentlig kan henføres til Krydserkampens Begyndelse, at der intet ses til Hinder for, at det af Birmingham opgivne Tidspunkt er det rigtige og 2. Lette Krydsereskadres Kamp med 4. Eklæreringsgruppe kan derfor med nogenlunde Sikkerhed sættes til at have fundet Sted fra Kl. 10¹⁵ Em. til Kl. 10³⁷ Em.

11. Flotilles Kamp.

Støttet paa Flotilleførerens Rapport, der udtaler, at Fjenden observeredes ca. Kl. 10⁵ Em., henfører Corbett: »Naval operations« Kampens Begyndelse til ca. Kl. 10⁰⁶ Em., medens Naval staff: Narrative of the battle of Jutland« uden Hensyn til Rapporten deler Kampen i 2 Afsnit og henfører den ene til Kl. 10¹⁵ Em. og den anden til Kl. 10⁴⁵ Em.

Som det fremgaar af Flotilleførerens Rapport var Kampen ret haard og ikke særlig langvarig, men selv om den kun har varet en kort Tid, maa det vel anses for usandsynligt, at Glimtene og Knaldene fra 15 cm Kanonerne samt Projektørlyset ikke skulde være blevet observeret, først og fremmest af Jagerflotillerne tværs om Bagbord af 11. Flotille, men dernæst af de nærmest ved denne marcherende Slagskibsddivisioner, Barham- og Marlboroughdivisionen, samt af Active, Boadicea og 2. Lette Krydsereskadre. Ingen af disse melder imidlertid om observeret Kamp i den Retning, hvor 11. Flotille marcherede i Forhold til dem, og den Grund, som ellers med Rette kunde anføres for de foran 11. Flotille marcherende Enheder til ikke at have observeret Kampen, nemlig at deres Opmærksomhed var rettet forud efter Fjenden, den er ikke til Stede i dette Tilfælde, idet Barhamdivisionen netop paa dette Tidspunkt stod Nordpaa og Kl. 10⁰⁷ Em. drejede Bagbord over, altsaa over

mod 11. Flotille. Der synes derfor at være stærk Sand- synlighed for, at 11. Flotille ikke har observeret de om- talte Krydsere og heller ikke har været i Kamp med dem paa det Tidspunkt, som Flotilleføreren opgiver i sin Rapport, men, som det nu skal paavises, paa et Tidspunkt, der ligger nøjagtigt en halv Time senere.

Som tidligere anført udtaler Flotilleføreren, at der i Maskinen i tre af Jagerne i 11. Flotille hørtes en stærk Undervandsdetonation paa samme Tidspunkt, som Castor, Magic og Marne afskød deres Torpedoer, samt endvidere, at Cheferne for disse tre Jagere observerede Lyset gaa ud i det andet Skib og saa Glimt af en Explosion paa dets Side. Da der imidlertid ikke fra tysk Side fore- ligger nogen Meddelelse om, at en tysk Krydser er blevet ramt af en Torpedo i Tidsrummet Kl. 10 Em. til Kl. 11 Em. udover Frauenlob, maa antagelig den af Cheferne observerede Explosion tilskrives Sprængningen af en 15 cm Granat, medens Undervandsdetonationen, som mærkedes i Maskinerne, antagelig skyldtes en Torpedo- sprængning, hvilket med andre Ord synes at kunne tyde paa, at 11. Flotille har afbrudt Kampen og drejet Bagbord over paa samme Tidspunkt, som Frauenlob blev torpedosprængt, altsaa Kl. 10⁴⁰ Em. Revenge's Obser- vation af 2 Explosioner Kl. ca. 10⁴⁰ Em. synes ogsaa at kunne støtte denne Antagelse, ligesom ogsaa Pelikans Observation (se Pag. 267) samt Udfærdigelsesklokkeslættet 22⁴⁰ for Castors Telegram angaaende Kampen til den Kommanderende og Udfærdigelsesklokkeslættet 22⁴⁸ for dennes telegrafiske Forespørgsel om Kampen til Castor.¹⁾

Som yderligere Grunde for denne Antagelse, at 11. Flotilles Kamp fandt sin Afslutning paa dette Tidspunkt, taler endvidere følgende:

1. Castor anfører i sin Rapport intet om at have

¹⁾ Telegrammerne krydsede hinanden; anført i Signalforteg- nelsen. (Forf.).

observeret Kampen mellem 4. Eklæreringsgruppe og 2. Lette Krydsereskadre, der var paa sit højeste henad dette Tidspunkt, antagelig fordi 2. Eklæreringsgruppe marcherede mellem denne og Castor og ved Skibsskrogene og det skarpe Lys fra Projektørerne og Affyringen af Kanonerne hindrede Observation i den Retning.

2. Castor anfører i sin Rapport, at flere af Jagercheferne ikke skød, fordi de troede, at der fandt en Fejltagelse Sted, med andre Ord gik ud fra, at der blev skudt paa dem af 2. Lette Krydsereskadre, som de vidste marcherede Vesten for dem, samt fordi de maaske paa et tidligere Tidspunkt havde observeret denne Eskadre i Kamp med Styrbords Bredside og derfor vanskeligt kunde tænke sig, at fjendtlige Krydsere kunde være mellem denne og 11. Flotille.

3. Castors Telegram via Kempfenfelt til den Kommanderende: Min Plads — Kurs — Fart — S. l. O. $\frac{1}{4}$ O., 17 Knob. Har været angrebet¹⁾ af fjendtlige Krydsere.

Hvad angaar Tidspunktet for Kampens Begyndelse, saa foreligger der saadanne Observationer for Kampe, hvis Tidsopgivelser i Forbindelse med Retningen og »Iagttagersens« Placering formentlig kan henføres til 11. Flotilles Kamp, at denne synes at have varet ca. 5 Minutter, og 11. Flotilles Kamp med 2. Eklæreringsgruppe kan derfor antagelig sættes til at have fundet Sted fra Kl. 10³⁵ Em. til Kl. 10⁴⁰ Em. Endvidere synes at fremgaa, at de Krydsere af 2. Eklæreringsgruppe, som deltog i denne Kamp, er passeret Thunderer og Boadicea ca. Kl. 10³⁰ Em. for Nordgaaende, er drejet til sydlig Kurs efter at have observeret 11. Flotille, og umiddelbart derefter har Kampen taget sin Begyndelse.

Hvad dernæst den indbyrdes Placering af 2. Lette Krydsereskadre og 11. Flotille angaar, saa viser Afsætningen af Observatorernes Pladser i Forbindelse med

¹⁾ Udhævet af Forfatteren. Klokketæt se pag. 279.

Retningen til Kampene og de for disse opgivne Klokkeslæt, at 2. Lette Krydsereskadre har marcheret Vesten for 11. Jagerflotille.

11. Flotilles Tildragelser Natten mellem den 31. Maj og 1. Juni maa derfor, fortsat fra Pag. 257, antagelig lyde som følger:

Kl. 10⁸⁵ Kl. 10⁸⁵ observerede Castor paa Styrbords Bov Em. 3 eller flere Krydsere og gav Natkendetegn¹). Dette blev imidlertid ikke besvaret, men Krydserne holdt ned mod Castor og kort efter gav den førende Krydser Natkendetegn²). De to første Bogstaver stemte overens med den engelske Flaades Natkendetegn paa det paagældende Tidspunkt, men de to sidste var forkerte. Da Afstanden var reduceret til ca. 2300 m., afdækkede de to førende Skibe, som at dømme efter Slagskibet Valiants Rapport maa have været af 2. Eklæreringsgruppe, deres Projektører og aabnede Ilden paa Castor, der svarede igen med sine 15 cm Kanoner og efter ca. 4 Minutters Artillerikamp, affyrede en Torpedo paa 1800 m's Afstand og drejede af til Bagbord.

Af de otte Jagere (Ossory, Martial, Magic, Kempfenfelt, Marne, Milbrook og Manners), der paa Grund af Flotillens Formation marcherede i

¹) $\frac{1}{6}$ 5⁴⁶ Fm. Castor til Ossory (Projektørsignal): Hvad mener De Krydserne var for nogle, som angreb mig sidste Nat? Svar: 2 Krydsere med 3 Skorstene. Lignede tyske. Jeg saa kun 2, de samme vi saa forinden, da De gav Natkendetegn til dem og de ikke svarede. Jeg tror ikke de var vore.

²) De tyske Krydseres Kendskab til den engelske Flaades Kendetegn skyldtes antagelig Observeringen af Admiral Beatty's Signal med elektrisk Blinklanterne Kl. 9⁵² Em. til Princess Royal: •Vær venlig at give mig det i Øjeblikket anvendte Kaldesignal og Svarsignal, eftersom de er mistede., og det derpaa følgende Svar fra Princess Royal med Kendetegnets 4 Bogstaver, men kan ogsaa skyldes Castors Opkalden af Krydserne umiddelbart inden Kampen. (Forf.).

dennes Styrbords Kolonne i Castors Kølvand, afskød kun Magic og Marne¹⁾ hver en Torpedo, men de resterende 6 ingen; de nærmest ved Castor marcherende Jagerne, fordi de blev blændede af dennes Artilleriild og saaledes intet kunde se, og de øvrige, fordi de var overbeviste om, at de blev beskydte af deres egne Skibe.

Følgende Projektørsignal fra Flotillechefen til Ossory, Castors Agtermand, $\frac{1}{6}$ Kl. 4¹⁶ Fm. kan dog under Henvisning til ovenstaaende have sin Interesse: »Kunde De ikke have afskudt Torpedoer sidste Nat?«, hvortil Ossory svarede: Jeg troede ikke, der var Chance for at ramme og derfor skød jeg ikke.«

De seks Jagerne i Formationens Bagbords Kolonne var antagelig forhindrede af Jagerne i Styrbords Kolonne i at angribe, i al Fald udskød de ingen Torpedoer.

Ved Beskydningen af Castor blev blandt andet ogsaa Kablerne til de elektriske Signaleringsmidler skaaret over og Radiotelegrafens midlertidig sat ud af Virksomhed og Castor kunde derfor, i Følge Flotillechefens Rapport, ikke signalere til Jagerne og var saaledes, i Følge Admiral Jellicoe's Rapport, ude af Stand til at beordre Jagerne i Angreb.²⁾

At dømme efter Signallisten i »Official despatches« var Castors elektriske Blinklanterne atter i Orden Kl. 10⁵⁰ Em. og Radiostationen for Modtagelse Kl. 10⁴⁶ Fm., men for Afsendelse først ca. Kl. 5³⁰ Fm. d. $\frac{1}{6}$.

Imidlertid var Kampen mellem 2. Eklæreringsgruppe og 11. Flotille blevet observeret om Bord i Flagskibet Iron Duke, hvorfor Admiral Jellicoe Kl. 10⁴⁶ Em. sendte følgende radiotelegrafiske Forespørgsel til Flotilleføreren:

¹⁾ Corbetts Opgivelse af, at disse to Jagerne var førende for Castors to Divisioner, er ikke rigtig jvfr. Castors Rapport om at de Jagerne, der fulgte den nærmest i Kølvet, blændedes af Kanonglimtene. Magic og Marne gik tværtimod som Nr. 3 og 6 efter Castor (se ogsaa den taktiske Inddeling pag. 255. (Forf.).

²⁾ Udhævet af Forfatteren.

»Haster. Er De i Kamp med Fjendens Jagerer?» (Udfærdiget Kl. 22⁴⁵), hvortil Flotilleføreren via Kempenfelt svarede: »Nej» (Udfærdiget Kl. 23⁰⁰).

Som Følge af Admiralens »iltelegrafiske» Forespørgsel var Flotilleføreren's Radiomelding om Kampen blevet forsinket, hvorfor denne, via Kempenfelt, Kl. 10⁵⁰ først blev afsendt Kl. 10⁵⁰ Em.: Min Plads, — Kurs, — Em. Fart, S. t. O $\frac{1}{4}$ O., 17 Knob; har været i Kamp med fjendtlige Krydsere.» (Udfærdiget Kl. 22⁴⁰).

Umiddelbart efter at Castor havde afskudt sin Torpedo, tabtes 2. Eklæreringsgruppe af Sigte, vel sagtens fordi hele Flotillen fulgte Castors Drejning til Bagbord, og saaledes stod Nordpaa i ca. 10 Minutter, hvilket ogsaa synes at fremgaa af Signalfortegnelsen i »Official despatches«, idet Flotillechefen Kl. 10⁵⁰ Kl. 10⁵⁰ Em. med elektrisk Blinklanterne gav Ordre Em. til at ændre Kursen 16 Streger udad, hvilket kun kan opfattes som værende til Bagbord.

At 11. Flotille er staaet Nordi, endda med stærk Fart, i Tidsrummet fra Kl. 10⁴⁰ Em. til Kl. 10⁵⁰ Em. og saaledes har tabt Følingen med Slagskibsflaaden, synes til al Tydelighed at fremgaa af Signalfortegnelsen i »Battle of Jutland official despatches«, dels af Flotilleføreren's telegrafiske Forespørgsler til den Kommanderende om dennes Plads, Kurs og Fart Kl. 11³¹ Em. (Tidspunktet for Nabo-flotillen, 4. Flotilles Kamp med 2. Eklæreringsgruppe og 1. Slagskibseskadre) og Kl. 2⁰⁶ Fm. $\frac{1}{6}$, dels af Flotillens fra Kl. 12 M. N. foretagne Fartforøgelser, helt op til 25 Knob, og endelig den Omstændighed, at Flotillen ved 12-Tiden om Natten var paa Signalfastand med elektrisk Blinklanterne med 12. Flotille, som marcherede yderst paa venstre Fløj af Flotillerne og paa dette Tidspunkt var ca. 16 Sml. Nord for sin beordrede Post¹⁾.

¹⁾ Se iøvrigt Fodnote 2, pag. 308. (Forf.).

Der kan næppe være Tvivl om dette, thi fra ca. Kl. 11¹⁵ Em. passerede hele den tyske Slagskibsflaade i en ca. 6 Sømil lang Kølvanndslinie med 16 Knobs Fart og paa en Kurs, der konvergerede ca. 15⁰ med den engelske Slagskibsflaades Kurs, henover den Plads, som 11. Flotille skulde ¹/₆ indtage, hvis den havde holdt sin Position.

Kl. 0¹⁵ ¹/₆ Kl. 0¹⁵ Fm. observeredes en Jager paa Styr-Fm. bords Bov af Castor og saa snart denne blev gjort ud til at være fjendtlig, drejede Castor for at vædre og aabnede Ilden. Den fjendtlige Jager drejede imidlertid af i Tide, men modtog en Salve fra alle bærende Kanoner med nedskudt Opsats, hvorefter den ikke saas mere, og gaaende ud fra, at den var sunket, drejede Castor tilbage til Kursen S. t. O. ¹/₄ O.

Efter mange Kurs- og Fartændringer fik Flotillen Kl. 8³⁶ Kl. 8³⁶ Fm. Slagskibsflaaden i Sigte; Kl. 8⁴⁵ Fm. Fm. stødte den til denne og dannede U-Baadsdækning^g.

Af Flotillens samlede Torpedobeholdning paa 64 Torpedoer, hvoraf 60 Torpedoer til Udskydning til begge Sider og 4 Torpedoer kun til Udskydning til een Side, var saaledes kun 3 Torpedoer kommet til Anvendelse, men uden Resultat.

4. Flotille.

Taktiske Inddeling.

1. Halvflotille.		2. Halvflotille.	
Flotillejager Tipperary (Flotillechef 4)		Flotillejager Broke	
Jager Spitfire	} 1. Div.	Jager Achates	} 1. Div.
- Sparrowhawk		- Ambuscade	
- Garland		- Ardent	
- Contest		- Fortune	
		- Porpoise ¹⁾	
		- Unity ¹⁾	

¹⁾ Horte til 2. Halvflotilles 2. Division.

1. Halvflotille.		2. Halvflotille.	
Jager Shark	} 2. Div.	Jager Owl	} 2. Div.
- Acasta		- Midge	
- Ophelia ¹⁾		- Hardy	
- Christopher		- Mischief ²⁾	

^{31/5}

Ca. Kl. 9 Den 31. Maj ved Ni-Tiden om Eftermiddagen
Em. var 4. Flotilles Jagere fordelte som følger:

Tipperary med 1. Halvflotilles	} Foran for Slagskibsflaaden.
1. Division og	
Broke med 2. Halvflotilles	
2. Division.	
	Formation: Kolonneorden,
	1. Halvflotille om Styrbord.
	Kurs: S. t. O. $\frac{1}{4}$ O.
	Fart: 18 Knob.

1. Halvflotilles 2. Division:	} Foran for Slagkrydserflaaden.
Ophelia og Christopher.	
(Shark sunket, Acasta havareret.)	
	Formation: IU-baadsdækning.
	Kurs: SV. $\frac{3}{4}$ S.
	Fart: 17 Knob.

2. Halvflotilles	} Ved 2. Krydsereskadre.
2. Division	
	Formation: Køl vandsorden.
	Kurs: SV. t. S.
	Fart: 18 Knob.

Alle ved Slagskibsflaaden marcherende Enheder havde deres fulde Torpedobeholdning. Se iøvrigt Bilag Nr. 1, Pag. 315.

Kl. 9⁴⁵ Kl. 9⁴⁵ Em. modtog Tipperary fra Castor Ordre
Em. til at tage Post 5 Sml. agten for Slagskibsflaaden,
hvorpaa de denne tildelte Jagere af 4. Flotille

¹⁾ midlertidig tildelt 4. Flotille.

²⁾ Afgivet af 12. Flotille til 4. Flotilles 2. Halvflotilles 2. Division
i Følge Signal fra Flotilleføreren (Chefen for 11. Flotille) den 30. Maj
om Formiddagen.

Kl. 9⁶⁰ Kl. 9⁶⁰ Em. drejede 16 Streger til Bagbord og Em. stod Nordpaa gennem Slagskibsflaadens Kolonner.

Kl. 9⁵⁸ Kl. 9⁵⁸ Em., da Flotillen stadig i Kolonneorden, Em. 1. Halvflotille om Styrbord var ved at dreje 16 Streger til Bagbord til Kursen S. t. O. $\frac{1}{4}$ O. for at indtage den beordrede Post, observerede Garland 4 tyske Jagere i Kolonneorden styrende ned mod den og givende Natkendetegn, der endte med røde vertikale Lys. Understøttet af Artilleriild fra Contest og Fortune aabnede Garland straks Ilden og sendte følgende Radiomelding til Tipperary: Kl. 9⁵⁸ Em.¹⁾: »Tyske Jagere styrende SO. (misv.).«

De tyske Kolonneførere affyrede hver en Torpedo og alle 4 Jagere drejede derpaa af og stod med høj Fart Vestpaa.²⁾

Begge Torpedoenne gik agten om Garland.

Kl. 10⁰⁸ Kl. 10⁰⁸ Em. gav Garland følgende Radiomelding Em. til Tipperary: »Tyske Undervandsbaade agter« (Udfærdiget Kl. 22⁰⁰), men dette skyldtes antagelig en Forveksling med andre tyske Jagere, som kort efter tabtes af Syne.

Kl. 10⁰⁶ Kl. 10⁰⁶ Em. var Flotillen atter paa Kursen S. t. Em. O. $\frac{1}{4}$ O., Fart 17 Knøb, og 2. Halvflotillen tog paa Signal fra Tipperary Post agten for 1. Halvflotille.

Imidlertid synes Flotillechefen³⁾ at være kommet

¹⁾ Kl. 10⁰⁰ Em. samme Telegram fra Contest. (Forf.).

²⁾ Naval staff: »Narrative of the battle of Jutland«s Beretning om, at Garland var i Kamp med 4 Jagere ved 9-Tiden om Eftermiddagen, skyldes Garlands Rapport, men stemmer ikke med Spitfires Rapport og heller ikke med Tidspunkterne for de afgivne Signaler i »Battle of Jutland official despatches«, hvorfor »Narrative of the battle of Jutland« formentlig ikke er rigtig paa dette Punkt. (Forf.).

³⁾ Tipperary blev sænket i Lobet af Natten, hvorfor en stor Del af dens Signaler ikke findes i »Battle of Jutland official despatches« (Forf.).

i Tanker om, at de af Garland og Contest afgivne Meldinger maatte have Interesse for Admiral Jel-Kl.10²⁵ liceo og Kl. 10²⁵ Em. afsendte han derfor en radio-Em. telegrafisk Melding til denne; men Meldingen fik en uheldig Form, idet den ikke omtalte Jagerne, og desuden var den uforstaaelig, for Telegrammet lød: »Undervandsbaad 5 Sml. Nord (misv.) for Dragonfly Kl. 10 Em.« (Udfærdiget Kl. 22²⁰).

Samtidigt synes Flotillechefen at have forlangt nærmere Oplysninger af Contest, Garland og Fortune om det forefaldne, thi følgende Meldinger indløb til denne fra:

Contest Kl. 10²⁷ Em. med elektrisk Blinklanterne: »Contest affyrede 1 Salve efter 3 tyske Jagere agter styrende SO. (misv.)« (Udfærdiget Kl. 22²⁵).

Garland Kl. 10³⁰ Em. med elektrisk Blinklanterne: »Garland skød paa fjendtlige Jagere agter.« (Udfærdiget Kl. 22²⁵), og

Fortune Kl. 10⁴³ Em. pr. Radio: »Fortune affyrede 1 Salve Kl. 9⁵⁵ Em. i den Retning Torpedoen kom fra.« (Udfærdiget Kl. 22³⁵).

Contest's Signal blev imidlertid aflæst, men ikke nøjagtigt, af Slagskibet Canada¹), som Kl. 10³⁰ Em. med elektrisk Blinklanterne gav følgende Signal til den Kommanderende: »Contest til Flotillechefen. Haster. Tyske Jagere styrende NO. (misv.)«

Kl.10³⁵ Kl. 10³⁵ Em. observerede Garland en tysk Kryd-Em. ser af Graudenz-Klassen Vesten for sig (altsaa om Styrbord) styrende Syd (misv.), gisset Fart 17 Knob, hvilket blev indrapporteret til Flotillechefen.

Kort efter Kl. 10³⁰ Em. var imidlertid om Bord i Spitfire og i Broke blevet observeret stærk Skydning paa Styrbords Bov, i SV-lig Retning (misv.), og i Broke var følgende Telegram blevet

¹) Afstanden mellem de to Enheder var ca. 7 Sml. (Forf.).

opsnappet: »Flotillechef 11 til den Kommanderende: Har været angrebet af fjendtlige Jagere»¹⁾, og ca. Kl. 10⁴⁰ Em. observeredes i Broke i S. by E.²⁾ en stærk Explosion, som om et Skib sprang i Luften.

Noget senere observerede Contest atter Jagere om Styrbord, og følgende Telegram afsendtes Kl. 10⁴⁸ Kl. 10⁴⁸ Em. til Flotillechefen: »Jagere paa Styrbords Laaring styrende Ost (misv.).«

Imidlertid synes Broke, antagelig for bedre at kunne aflæse Flotillechefens Signaler, at være skaaret ud af den samlede Køl vandsorden og efterhaanden med sin Halvflotille at være trukket betydeligt op om Bagbord af 1. Halvflotille, thi Kl. 10⁵² Kl. 10⁵² Em. paabegyndte Tipperary følgende Signal med elektrisk Blinklanterne til Broke: »Giv mig Plads til at manøvrere. De har Lys paa forreste Bro og paa Bakken,« (Sluttet Kl. 11⁰¹ Em.), Kl. 10⁵⁴ paa hvilket Signal Broke Kl. 10⁵⁴ Em. begyndte Em. at sakke agterud med 2. Halvflotille for at skære ind i Køl vandet paa Contest.

Under denne Manøvre observeredes de tyske Jagere ogsaa af Porpoise og Unity, af hvilke Kl. 10⁵⁵ Porpoise Kl. 10⁵⁵ Em. sendte følgende Telegram Em. til Flotillechefen: »Tysk Jager agter styrende Ost (misv.)«, medens Unity blev angrebet af den førende Jager, der, drejende af med de to andre Jagere, afskød en Torpedo, som Unity undgik ved at gaa »Fuld Kraft« frem og dreje imod, givende fuldt Ror.

Kl. 11¹⁰ Ca. Kl. 11¹⁰ Em. observerede Spitfire, Sparrowhawk og Garland Skibe paa Styrbords Laaring overhalende Flotillen og tilsyneladende styrende en Kurs, der konvergerede lidt mod Flotillens

¹⁾ Castor gav Krydsere i Telegrammet. [Forf.]

²⁾ se Fodnote 2, pag. 267. [Forf.]

Kurs, men udover at det førende Skib havde tre Skorstene, kunde de ikke ses tydeligt, eftersom Natten, skønt lys, var diset. Skibene blev straks af Garland pr. Radio meldt til Flotillechefen (Tipperary), som imidlertid ansaa dem for egne og derfor sendte tilbage pr. Radio: »11. Jagerflotille er paa vor Styrbords Side,» (Udfærdiget Kl. 23¹⁵).

Kl.11²² Antagelig paa samme Tid, Kl.11²² Em., obser-
Em. verede Unity 2 fjendtlige Jagerer tværs om Styr-
bord, hvorfor den pr. Radio gav Fortune Ordre
til at slukke Agterlanteren og umiddelbart der-
efter aabnede den Ilden paa Jagerne, som drejede
bort.

Da det førende af Skibene¹⁾ var kommet foran
for tværs af Tipperary i ca. SV. t. V., gav det Nat-
kendetegn ved at tænde og slukke et System af
grønne Lys, og umiddelbart derefter afskød det
en Lysgranat, afdækkede Projektører, rettede ind
paa Tipperary, og aabnede Ilden paa denne.

Kl.11²⁵ Klokken var da antagelig 11²⁵ Em.

Em. Det vil nu være nødvendigt at følge hver Jager
for sig.

Tipperary: Da Lysgranaten blev afskudt, af-
dækkede Tipperary sin Bagbords Projektør og
lyste paa det førende Skib, som umiddelbart efter
aabnede Ilden og med første Salve ramte Tippe-
rary i Forskibet og satte dette i Brand. Tippe-
rary aabnede nu Ilden med Agterkanonerne og
affyrede begge sine Styrbords Torpedoer; men
stadig faldt Salve paa Salve i Forskibet, en Gra-
nat ramte et Damprør og Tipperary indhylledes
i Ild, Røg og Damp. Da Beskydningen havde
varet i ca. 3 Minutter, holdt den inde, og Tippe-

¹⁾ Regensburg, Rostock, Elbing, Frankfurt og Pillau af 2 Eklæ-
reringsgruppe. (Forf.).

rary laa nu med Stævnen Nordi, uden Damp og stærkt brændende i Forskibet og paa Kommandobroen. Fjenden var ikke mere at se; største Delen af Besætningen, deriblandt Chefen, var dræbt, og paa Bakken exploderede den ene Kasse Granater efter den anden.

Den eneste tilbageværende Søofficer, en Sekondløjtnant, lod de fortrolige Sager kaste over Bord, og for at hindre yderligere Explosioner blev de 2 Bagbords Torpedoer skudt ud. Ved 2-Tiden om Morgenen den $\frac{1}{6}$ sank Tipperary.

Spitfire: Da Tipperary aabnede Ilden, afskød Spitfire sin agterste Torpedo mod det andet Skib, som var en Krydser med 4 Skorstene¹⁾, og en Explosion observeredes mellem anden Skorsten og Stormasten. Affyrende den anden Torpedo mod samme Maal nogle faa Sekunder efter den første og aabnende Ilden paa Fjenden for at aflede dennes Opmærksomhed fra Tipperary stod Spitfire Syd paa forbi denne og drejede derpaa Bagbord over og Østpaa²⁾ for at indsætte Reservetorpedoen. For ikke at udsætte sig for Beskydning fra 13. Flotille, tændte Spitfire Kamp- og Skibslanternerne for nogle Sekunder og drejede derpaa Sydi til sin gamle Kurs. Haabende saaledes at have givet tilstrækkelig Tid til at gøre Torpedoen klar til Skud, drejede Spitfire nu til NV-lig Kurs for at angribe et fjendtligt Skib, som holdt en Projektørkegle rettet paa Tipperary. Da Orden blev givet til at afskyde Torpedoen, viste det sig imidlertid, at denne endnu ikke var kommet ind i Torpedoapparatet, fordi dettes Besætning var saaret og Torpedodaviden havareret

¹⁾ Rostock. (Forf.).

²⁾ I sin Rapport skriver Spitfire »Vest«, men dette kan næppe være rigtigt, 1) fordi denne Kurs meget hurtigt vilde føre Spitfire for Boven af de Krydsere, mod hvilke den lige havde afskudt sine Torpedoer og som nu var i Færd med at beskyde den, 2) fordi Kursen tilbage til Tipperary opgives til NV. og 3) fordi Nassau, som den stødte sammen med, umiddelbart forinden laa SO. (Forf.).

og indskrænkende sig til at affyre nogle Salver mod Projektøren, som ogsaa slukkedes, nærmede Spitfire sig til Tipperary, men blev øjeblikkelig observeret af 2 fjendtlige Slagskibe tæt ved, styrende SO-lig Kurs (misv.). Den nærmeste og sydligste af dem ændrede øjensynligt Kurs for at vædre, hvorfor Spitfire lagde Roret haardt Bagbord og tørnende med sin Bagbords Bov mod Slagskibets¹⁾ Bagbords Bov, sliredes Spitfire ned langs dettes Bagbords Side medtagende 6 Meter af den øverste Pladerang fra Bakken. Spitfire blev ramt af 2—28 cm Granater; den ene passerede gennem Kommandobroens Styrbords Broklæde og den anden gennem Skorsten Nummer 2, fra Forkant om Bagbord til Agterkant om Styrbord og strejfende Kedeltoppen, men ingen af Granaterne exploderede. Ved Sammenstødet, som fandt Sted ca. Kl. 11⁸⁰ Em., blev endvidere et stort Stykke af Bagbords Skibsside revet af Bakken og forreste Skorsten, forreste Mast, og Projektørplatformen revet ned, ligesom ogsaa Kommandobroen, hvorfor man maatte overgaa til Styling fra agterste Bro.

Som Følge af Havariets Omfang ansaa Chefen Spitfire for ukampdygtig, og de fortrolige Sager blev derfor kastede over Bord og Kursen sat mod Tyne, hvortil Spitfire ankom ved Middagstid den 2. Juni.

Sparrowhawk: Da Tipperary aabnede Ilden, beordrede Chefen for Sparrowhawk Torpedoerne affyrede mod det tredje Skib i Linien, men det lykkedes kun at afskyde den ene paa en gisset Afstand af under 900 m, og kort efter observeredes en Explosion. Sparrowhawk drejede derpaa til Bagbord ud af Linien og tog Post agten for Broke. Ca. 10 Minutter efter, ca. Kl. 11⁸⁵ Em., blev Broke beskudt fra Styrbords Bov, hvorfor den noget efter drejede Bagbord over, og Sparrowhawk drejede da ligeledes til Bagbord for ikke at dreje i dens Kølvand.

¹⁾ Nassau. (Forf.).

Fjenden indstillede derpaa Skydningen. Som Følge af at Roret havde forkilet sig »haardt ovre» om Bord i Broke (se senere), fortsatte denne imidlertid Drejningen og ramte Sparrowhawk lige foran for Kommandobroen, skærende sin Stævn halvvejs ind i denne og naglende begge Jagerne sammen, og kort derefter blev den ogsaa ramt af Contest, som skar ca. 1,5 m af dens Agterende og bøjede Rørfladen stærkt til Bagbord.

Efter at være kommet fri, forsøgte Sparrowhawk at komme Vestover ved Hjælp af Skruerne, men det gik kun langsomt, hvorfor den ved Fire-Tiden om Morgen den 1. Juni blev taget paa Slæb af Flotillejageren Marksman, efter at Besætningen var taget om Bord i denne. Som Følge af manglende Stevn og bøjet Rør gjorde Sparrowhawk imidlertid for megen Modstand mod Slæbning, Trossen sprang og efter Ordre fra Chefen for 1. Slagskibseskadre Kl. 8⁴⁵ Fm. blev den derpaa sænket ved Artilleriild.

Garland: Garland aabnede Ilden samtidigt med Tipperary, passede Østen om denne, da den blev havareret, og efter dernæst at være kommet i en fordelagtig Position, drejede den Bagbord over og afskød en Torpedo mod en Krydser med 3 Skorstene, udfør hvis Stormast der kort efter observeredes en Explosion. Umiddelbart derefter var det, at Broke og Sparrowhawk tørnede sammen. Det lykkedes Garland at gaa klar ved at dreje til Styrbord og fortsættende Drejet til Nord, stod den derpaa videre til Tipperary for at assistere denne, men sættende Farten ned agten for den ca. Kl. 11⁴⁰ Em., passerede samtidigt 2 fjendtlige Skibe tæt forbi Tipperary og aabnede Ilden paa dem begge, og Garland blev derfor tvunget til at forlade Tipperary og flygte Østpaa. Senere drejede den Sydi, og Kl. 11⁵⁵ Em. lykkedes det den at slutte sig til Achates, Ambuscade, Ardent, Fortune og Porpoise.

Contest: Contest fulgte efter Garland i dennes Kølvand Østen om Tipperary, og efter ligeledes at være kommet i en fordelagtig Position, drejede den Bagbord over og afskød en Torpedo mod en Krydser med 3 Skorstene, paa hvis Side Explosion observeredes. Medens Garland drejede til Styrbord, fortsatte Contest sit Drej til Bagbord med det ovenanførte Resultat. Efter at være kommet fri, tabte Contest Følingen med den øvrige Del af Flo-tillen. Kl. 0³⁰ Fm. $\frac{1}{6}$ afsendte den følgende Telegram til Achates: Har mistet 1. Division, kan kun gaa 20 Knob. Udbeder mig Forholdsordrer (Udfærdiget Kl. 0¹⁶). Senere hen lykkedes det den at slutte sig til Garland (se denne Pag. 295).

Broke: Da Projektørerne rettedes mod Tipperary og Ilden aabnedes mod denne, forblev Broke upaaagtet af Fjenden, og den drejede derfor til Bagbord og affyrede Styrbords agterste Torpedo (Baksningsvinkel 90⁰) mod den agterste Krydser. Fortsættende Drejet til SO. t. O. $\frac{1}{4}$ O. forcerede Broke frem forbi Tipperary, Sparrowhawk, Garland og Contest og drejede derpaa tilbage til sin oprindelige Kurs S. t. O. $\frac{1}{4}$ O. Noget efter, ca. Kl. 11⁵⁵ Em., observeredes 2 Streger foran for tværs om Styrbord af Broke et stort Skib, som havde 2 Skorstene og 2 Kræner¹⁾ og som styrede omtrent S. t. V. Chefen gav Ordre til at give Natkendetegnet, men i samme Øjeblik viste Skibet et System af grønne Lys, afdækkede Projektørerne og aabnede Ilden. Chefen gav nu Ordre til at affyre den anden (og sidste) Styrbords Torpedo, gik »Fuld Kraft frem« paa begge Skruer, aabnede Ilden med Kanonerne, og efter at have givet en passende Tid til Affyringen af Torpedoen, gav han Ordre til at lægge Roret haardt Styrbord. Sigteren havde imidlertid ikke faaet taget sit Sigte, blandt andet fordi han mente at observere, at Maalet gik paa »modgaende Kurs« og i

¹⁾ Nassau-Klassen. (Forf.).

Overensstemmelse hermed derfor havde ændret Indstillingen af Sigteapparatet, som stod paa »medgaaende Kurs« efter Opgivelse fra Broen, og Torpedoen (Bakningsvinkel 80°) blev derfor ikke skudt ud, men dette var Chefen uvidende om paa det paagældende Tidspunkt.

Umiddelbart efter Drejningen til Bagbord observerede Chefen Sparrowhawk paa sin Bagbords Side og gav derfor Ordren »Haardt Bagbord«. Da imidlertid Rørgængerer ikke svarede, gik Navigationsofficeren ned til Broen under nedden, hvor han fandt alle Mand dræbte og Roret forkilet »haardt Styrbord«. Chefen gav da Ordre til »Fuld Kraft bak«, men som Følge af Beskydningen kunde den Bagbords Telegraf kun bevæges lidt og den Styrbords — slet ikke, og Broke ramte Sparrowhawk som ovenfor meddelt; Klokkeren var da ca. 11^{40} Em. Som Følge af Beskadigelse paa forreste Fyrplads og stærk Udstømning af Damp varede det en betydelig Tid, inden Forbindelse opnaaedes med Maskinen, og først da ældste Maskinist kom paa Dækket og modtog Ordren, lykkedes det at faa Maskinen stoppet. Efter at der var skiftet om til Styring »Agter«, bakkede Broke sig fri af Sparrowhawk og satte Kursen Vestpaa, men kunde kun gøre ringe Fart som Følge af, at 3 Kedler var faldet fra.

Ca. Kl. 1^{15} Fm. $\frac{1}{8}$ nærmede 2 Jager sig til Broke, og den forreste kaldte op med et Signal, som syntes at begynde med Bogstavet K. Broke gav da Natkendetegnet, hvorpaa den forreste Jager afdækkede en Projektør og i ca. 450 m's Afstand paa Bagbords Laaring aabnede Ilden paa Broke, som drejede fra, svarende med agterste Bagbords Kanon, som var den eneste Kanon, der kunde anvendes paa det paagældende Tidspunkt.

Efter at have affyret ca. 6 Salver, som ramte Broke midtskibs, drejede Jagerne af og Broke fortsatte Vestpaa og ankom til Tyne den 3. Juni Kl. 5 om Eftermiddagen.

Achates: Da Broke drejede ud af Linien og for-

cerede frem for at overtage Føringsen af Flotillen, sluttede Achates op efter Contest. Kort efter observeredes Broke skærende ud til Bagbord og uden at være under Kontrol, og med Nød og næppe undgaaende Kollision med den, fortsatte Achates Sydi som Fører for Resten af Flotillen. Samtidigt gav Chefen Ordre til at afskyde Torpedoerne, saa snart der var Sigte, men da han noget efter fik det Indtryk, at egne Krydsere var i Kamp med Fjenden mellem denne og Flotillen, annullerede han Ordren af Frygt for, at egne Krydsere skulde komme i Skudlinien, drejede af til Bagbord og stod Østpaa.

Ambuscade: Ambuscade fulgte efter Achates, passerende Tipperary i ca. 1100 m's Afstand og kort efter at Achates havde overtaget Føringsen, afskød den begge sine Torpedoer, som menes at have truffet, at dømme efter en senere observeret Explosion, drejede Bagbord over og stod Østpaa efter Achates.

Ardent, Fortune, Porpoise og Unity: Ardent, Fortune, Porpoise og Unity gik ikke i Angreb, men drejede Bagbord over til en SO-lig Kurs (misv.) og satte Farten op for at komme i en gunstig Position for et Torpedoangreb.

Under denne Manøvre tabte imidlertid Unity Følningen med de tre andre Jagere, og medens det lykkedes disse at slutte sig til Achates og Ambuscade, fortsatte Unity Østpaa, hvorved den fik Føling med andre engelske Jagere, som den sluttede sig til, dog paa det paagældende Tidspunkt uvidende om, at den havde skiftet Flotille og nu marcherede efter 9. og 10. Flotille.

Hermed sluttede den tyske Slagskibsflaades første Sammenstød med 4. Flotille. Klokken var da antagelig ca. 11⁴⁰ Em.

Som samlet taktisk Enhed bestod saaledes 4. Flotille nu kun af Achates, Ambuscade, Ardent, Fortune og Porpoise. Alle Jagerne var ubeskadigede og havde deres

fulde Torpedobeholdninger med Undtagelse af Ambuscade, der kun havde een Torpedo, Reservetorpedoen, tilbage.

Efter at være staaet Østover i nogen Tid, genoptog Achates med de efter denne følgende Jagere Flotillens tidligere Kurs S. t. O. $\frac{1}{4}$ O. og Fart Kl. 11⁵⁵ 17 Knob. Kl. 11⁵⁵ Em. sluttede Garland sig til Em. Flotillen og skar ind i Kølvet paa Porpoise. $\frac{1}{6}$ Den $\frac{1}{6}$ Kl. 0¹⁰ Fm. afsendte Achates følgende Kl. 0¹⁰ Radiotelegram til Flotilleføreren (Castor): »4. Flo-Fm. tilles 2. Division styrer stadig Syd (misv.). Er dette rigtigt?« (Udfærdigt Kl. 00⁰⁷).

Lige forinden Afsendelsen af dette Telegram observeredes agten for tværs om Styrbord 4 store Skibe, som nærmede sig paa en SO-lig Kurs (misv.). Det førende af Skibene gav Natkendetegn ved at tænde og slukke forskellige Grupper af grønne og røde Lys og umiddelbart derefter, Kl. 0¹⁰ Fm. afdækkede de Projektørerne og aabnede Ilden, først og fremmest paa Fortune og Porpoise.

Achates: Achates drejede af og flygtede Østpaa forfulgt af fjendtlige Krydsere og Kl. 0³³ Fm. afsendte den følgende Telegram til Flotilleføreren (Castor): »Bliver jaget Østpaa.« (Udfærdiget Kl. 00³¹). Derefter paabegyndte den en Eftersøgning af Ambuscade til ca. Kl. 5 Fm., da den opsnappede et af Propoise afsendt Telegram om Assistance og dermed overgik til Søgning efter denne, hvilken Søgning dog senere blev afbrudt som Følge af indtrædende Brændstofmangel og Achates stod nu Vestpaa mod Rosyth, hvortil den ankom den 2. Juni Kl. 4 Fm.

Ambuscade: Ambuscade affyrede en Torpedo (den sidste) mod Skibe, som koncentrerede deres Ild paa Ardent, og drejede derpaa Bagbord over og stod

Østpaa efter Achates, unddragende sig Virkningen af den fjendtlige Ild ved Udsendelsen af stærk Røg i Forbindelse med Zigzagning. Det lykkedes imidlertid ikke Ambuscade at faa Føling med Achates, hvorfor den Kl. 1¹⁵ Fm. afsendte følgende Telegram til Flotilleføreren (Castor): »Op-giv Plads«. (Udfærdiget Kl. 01⁰⁰).

Det fremgaar ikke af Signalfortegnelsen, naar den fik Svar eller om den i det Hele taget har faaet et Svar paa dette Telegram, men i al Fald lykkedes det Ambuscade at støde til Flotilleføreren ved Halvfem-Tiden om Morgen.

Ardent: Observerende, at den fjendtlige Ild var rettet mod Fortune og at denne straks blev ramt, drejede Ardent til Styrbord for at assistere og i en Afstand af ca. 1800 m. tværs om Bagbord af det førende Skib affyrede den en Torpedo. Det andet Skib i Linien rettede nu sine Projektører paa Ardent og aabnede Ilden, hvorfor denne satte Farten op, drejede Bagbord over og stod Østpaa. Faa Minutter efter drejede den derpaa tilbage til Flotillens tidligere Kurs for at slutte sig til Ambuscade, og styrende efter, hvad den mente, dennes Røg, fandt den sig ca. Kl. 0²⁰ Fm. pludseligt i Nærheden af 4 store Skibe, der styrede SO-lig Kurs (misv.) og løb høj Fart. Da det var for sent til at komme af Vejen¹⁾, angreb Ardent med det samme og afskød en Torpedo mod det førende Skib, som øjeblikkeligt sammen med det efterfølgende Skib afdækkede Projektørerne og aabnede en kraftig Ild paa den. Efter at Beskydningen havde varet i ca. 5 Minutter, hørte den op, Projektørerne slukkedes og Ardent var nu fuldstændigt Vrag og i Færd med at synke. De fortrolige Sager kastedes over Bord. Da imidlertid kort efter Ilden atter aabnedes paa Ardent af andre forbi passerende Skibe, sprang Besætningen over Bord paa Chefens Ordre og umiddelbart derefter gik Ardent ned med Flaget vajende.

Fortune og Porpoise: Som tidligere anført aabnedes

¹⁾ Anført i Chefens Rapport. (Forf.).

Ilden først og fremmest mod Fortune og Porpoise. Fortune blev straks ramt og blev liggende udsendende stærk Røg og Damp, hvorfor Porpoise drejede Bagbord over for at gaa fri af den. Under Drejningen blev imidlertid Porpoise truffet af en 28 cm. Granat, hvis Sprængstykker blandt andet ødelagde Rattet og Maskintelegrafan paa Kommandobroen samt ramte Reservetorpedoens Luftkedel, som exploderede. Ved Explosionen blev Dækket slaaget ind og Hoveddamprøret sprængt. Til al Held for Porpoise var den imidlertid stoppet op med Fortune liggende mellem sig og Fjenden, der endnu i nogen Tid fortsatte Beskydningen, uden dog yderligere at ramme Porpoise paa Grund af det af Fortune dannede Røg- og Dampdække. Efter at have skiftet om til Styring »Agter« samt foretaget midlertidige Reparationer stod Porpoise Nordpaa med langsom Fart (ca. 10 Knob). Ved 5-Tiden om Morgenen udbad den sig Assistance pr. Radio og ca. Kl. 11 Fm. lykkedes det Garland og Contest at finde den, hvorpaa disse ledsagede den til Tyne.

Fortune sank.

Garland: Da Ilden aabnedes paa Fortune og Porpoise, drejede Garland Bagbord over og affyrede sin forreste Torpedo paa det førende Skib. Garland blev derpaa jaget Nordost i og tabte derved Følingen med de af Achates førte Jagere, som den lige havde sluttet sig til. Senere drejede den tilbage til Flotillens oprindelige Kurs S. t. O. $\frac{1}{4}$ O. og Kl. 0⁴² Fm. afsendte den følgende Radiotelegram til Flotilleføreren (Castor): »Min nuværende Kurs er S. (misv.). Hvad skal jeg styre?« (Udfærdiget Kl. 00³⁰), paa hvilken Foranledning denne afsendte følgende Telegram Kl. 0⁵⁶ Fm. til Flotillecheferne for 4. og 12. Flotille samt 4. og 12. Flotilles Jagere: »Min Kurs og Fart er S. (misv.), 18 Knob.« (Udfærdiget Kl. 00⁴⁵), en forøvrigt mærkelig Oplysning, eftersom Flotilleføreren i sin Egenskab af Flotillechef Kl. 0³⁵ Fm. havde givet følgende Signal til 11. Flotille: »Farten bestemmes til 20 Knob« og Kl. 1 Fm.

gav: »Farten bestemmes til 25 Knob»; begge med elektrisk Blinklanterne.

Senere traf Garland sammen med Contest og disse to observerede adskillige tyske Jagere, som imidlertid alle fjernede sig for fuld Fart, saa snart de fik Øje paa dem.

Ca. Kl. 2²⁵ Fm. observeredes 4 tyske Jagere styrende SO-lig Kurs (misv.) med høj Fart, hvorfor Garland og Contest ændrede Kurs for at gaa foran dem og aabnede Ilden paa ca. 4600 m. De tyske Jagere drejede til parallel Kurs og besvarede Ilden, men afbrød kort efter Kampen og drejede af.

Da der ikke mere syntes nogen Mulighed for at finde Resten af Flotillen, satte Garland og Contest Kursen mod Tyne, paa Vejen søgende efter Porpoise paa Anledning af dennes telegrafiske Anmodning om Assistance og efter at have sluttet sig til denne, fortsatte de alle tre i Forening til Tyne.

Den tyske Slagskibsflaades andet Sammenstød med 4. Flotille ophørte Kl. ca. 0²⁵ Fm. Da dette var forbi, havde 4. Flotille ophørt at eksistere som taktisk Enhed.

Af Flotillens samlede Torpedobeholdning: 24 Torpedoer til Udskydning til begge Sider og 4 Torpedoer kun til Udskydning til een Side samt 10 Reservetorpedoer, ialt 38 Torpedoer, var saaledes kun 13 Torpedoer kommet til Anvendelse og med det Resultat, at Krydseren Rostock var blevet gjort manøvrendygtig og senere blev sænket af sin egen Besætning. Der er dog en Mulighed for, at ogsaa Krydseren Elbing er blevet ramt, idet formentlig denne Krydsers mislykkede Gennembrud af 1. Slagskibeskadres Kølvandslinie, som resulterede i, at den kom for Boven af Linieskibet Posen og blev vædret, kan føres tilbage til manglende Fartoverskud som Følge af en Torpedotræffer, idet mange Jagere opgiver at have sigtet paa en Krydser med 3 Skorstene (Rostock havde 4 Skorstene) og have observeret Træfning.

Resumé.

4. Flotille.	1. Angreb			2. Angreb		
	Udskudte Torpedoer		Jageren	Udskudte Torpedoer		Jageren
	1. Afsnit	2. Afsnit		1. Afsnit	2. Afsnit	
1. Halvflotille.						
Tipperary.....	2		sank			
Spitfire.....	2		udgik			
Sparrowhawk ..	1		sank			
Garland.....	1		uskadt	0		uskadt
Contest.....	1		udgik			
2. Halvflotille.						
Broke.....	1	0	udgik	.		
Achates.....	0	0	uskadt	0		uskadt
Ambuscade.....	0	2	.	1		.
Ardent.....			.	1	1	sank
Fortune.....			.	0		.
Porpoise.....			.	0		udgik
Unity.....			. ¹⁾			
Antal udskudte Torpedoer.....	8	2		2	1	ialt 13

13. Flotille.

Taktiske Inddeling.

Let Krydser Champion

(Flotillechef 13).

Jager Onslow	} 1. Div.	Jager Obdurate	} 3. Div.
- Moresby		- Narborough	
- Nerissa		- Pelican	
- Termagant ²⁾		- Petard	
- Nestor	} 2. Div.	- Turbulent ²⁾	} 4. Div.
- Nomad		til Eftersyn	
- Nicator			

Angaaende Torpedo-Armering se Bilag Nr. 1 Pag. 316.

¹⁾ Overgik til 9. og 10. Flotille. (Forf.).²⁾ Afgivet fra 10. Flotille til 13. Flotille i Følge Ordre fra Chefen for Slagkrydserflaaden den 30. Maj om Formiddagen.

Flotillen, som var underlagt Slagkrydserflaaden, havde sammen med denne deltaget i dennes Kamp med 1. Eklæringsgruppe og havde derved mistet 2 Enheder, Jagerne Nestor og Nomad. Senere var desuden Jageren Onslow under et Angreb paa Fjendens Slagkrydser om Eftermiddagen blevet ramt af en svær Granat, der satte den ude af Stand til at marchere videre, hvorfor den Kl. 7¹⁵ Em. var blevet taget paa Slæb af Jageren Defender, som bugserede den til Aberdeen med Ankomst hertil den 2. Juni Kl. 1 Em.

Foruden at Flotillen saaledes havde mistet 3 Enheder, var dens samlede Torpedobeholdning som Følge af Forbrug i Dagens Løb gaaet noget ned og ved Halvtiden om Eftermiddagen, da Admiral Jellicoe gav Flotilleføreren (Castor) Ordre til at lade Jagerne tage Post agten for Slagskibsflaaden, havde Enhederne følgende Antal Torpedoer tilbage:

Enhed	Torpedobeholdning		
	Navn	^{21/6} Kl. 4 Em.	Forbrug
Champion	4	0	4
Moresby	4	1	3
Nerissa	4	0	4
Termagant	4	0	4
Nicator	4	3	1
Obdurate	4	0	4
Narborough	4	0	4
Pelican	4	0	4
Petard	4	4	0
Turbulent	4	? ¹⁾	? ¹⁾

¹⁾ Kan ikke opgives, da Jageren sank i Løbet af Natten; men da den gik i Angreb sammen med Petard (Forbrug 4), har den antagelig ogsaa afskudt Torpedoer. (Forf.).

81/5

c. Kl. 9 Den 31. Maj ved Ni-Tiden om Eftermiddagen marcherede Flotillen om Bagbord af 5. Slagskibseskadre paa Kursen S. t. O. $\frac{1}{4}$ O., Fart 20 Knob.

Kl. 9³⁰ Kl. 9³⁰ Em. sattes Farten ned til 17 Knob og Em. Kl. 10⁰⁵ Em. yderligere til 10 Knob, som Følge Kl. 10⁰⁵ af Flotilleførerens Ordre om at tage Post 5 Sml. Em. agten for Slagskibsflaaden, hvilken Post synes at Kl. 10²⁰ være indtaget Kl. 10²⁰ Em., eftersom Farten paa Em. dette Tidspunkt sattes op til 17 Knob (Slagskibsflaadens Marchfart).

Formationen var Kølvaandsorden med Enhederne marcherende i følgende Orden: Champion, Obdurate, Moresby, Nerissa, Termagant, Nicator, Narborough, Pelican, Petard og Turbulent.

Ca. 300 m Østenfor marcherede 9. og 10. Flotille, som af de foreliggende Rapporter at dømme synes at være mere eller mindre underlagt Flotillechef 13 (Champion).

Kl. 10²⁰ Kl. 10²⁰ Em. observerede Termagant Skydning Em. og Projektørløys om Styrbord. Det samme gjorde Ca. ogsaa Pelican ca. Kl. 10³⁵ Em. i c. NV. t. V., kort Kl. 10³⁵ efter fulgt af en stærk Explosion i samme Retning.

Kl. 11³⁰ Kl. 11³⁰ Em., da 4. Flotille var under Beskydning Em. ning af 2. Eklæreringsgruppe, senere understøttet af 1. Slagskibseskadre, blev 13., 9. og 10. Flotille belyste af Projektører fra denne Kamp, og mange for lange Skud begyndte at falde imellem Flotillerne, fra en Retning agten for tværs af de forreste Jager i 13. Flotille¹⁾, hvilket gav Anledning til at Flotillechef 13 (Champion) Kl. 11³⁵ Kl. 11³⁵ Em. uden nogetsomhelst Signal²⁾ Em. gik fuld Kraft frem og kun fulgt af Obdurate

¹⁾ Nerissas Rapport (4. Jager i Linien). (Udhævet af Forf.)

²⁾ Landrails Rapport. (Udhævet af Forf.)

og Moresby stod Østpaa lige foran om 9. og 10. Flotille.¹⁾

Flotillechefens Forsvinden Østpaa observeredes i 13. Flotille kun af Nerissa, og det endda kun indirekte, idet denne anfører i sin Rapport: »Kl. 11⁴⁵ Em.: Table Følingen med Moresby²⁾ og blev sammen med Lydiard³⁾); Resten af 13. Flotille opdagede det ikke før Daggry. I 9. og 10. Flotille observeredes det af Lydiard, Landrail og Moorsom.

Paa sin videre Flugt Østefter kom Champion med Obdurate og Moresby for Boven af 12. Flotille, som maatte dreje Bagbord over til NO-lig Kurs og sætte Farten ned for at undgaa Kollision, og først noget efter Midnat drejede Champion tilbage til sydlig Kurs.

¹⁾ Uddrag af Flotillechefens Rapport: Ca. Kl. 11³⁰ Em. observeredes stærk Skydning tværs om Styrbord, øjensynligt rettet mod nogle af vore Jagerer mellem 13. Flotille og Fjenden. Jeg stod Østpaa, da jeg var ude af Stand til at angribe med nogen af vor egen Flotille, eftersom vore Styrker var mellem mig og Fjenden. Jeg genoptog derpaa Kursen S. t. O. $\frac{1}{4}$ O. Skydning blev observeret med Mellemrum i Løbet af Natten tværs om Styrbord. Med Undtagelse af Jagerne Obdurate og Moresby mistede 13. Flotilles Jagerer Føling med mig i Løbet af Natten. Narborough, hvis Chef nu var den ældste, melder, at han tog Ledelsen af de tilbageværende Jagerer — —, men

Narborough skriver i sin Rapport: »Ved Daggry observerede jeg, at Jagerne foran mig ikke havde Føling med Champion. Jeg tog Ledelsen af 13. Flotilles Jagerer: Narborough, Pelican, Nerissa og Petard og underlagde mig Lydiard af 9. Flotille. — — — og endelig beretter

Lydiard: »Kl. 6 Fm. opdagede jeg, hvad Disen hidtil havde skjult for mig, at jeg havde en lang Linie af »stragglers» agten for min Division: Narborough, Pelican, Nicator, Nerissa, Petard, Termagant og Morris.»

²⁾ Den forangaende Jager, 2. Jager efter Champion. (Forf.).

³⁾ Førende Jager af 9. og 10. Flotille, som marcherede tværs om Bagbord af Champion, inden dennes Flugt. (Forf.).

$\frac{1}{6}$ Kl. $\frac{1}{6}$ Kl. 2²⁰ Fm. observerede Champion Marks-
 2²⁰ Fm. man af 12. Flotille kommende imod sig Vestfra,
 hvorfor den afgav følgende Signal med elektrisk
 Blinklanterne: »Hvor er Fjendens Skibe?«, hvor-
 til Marksman svarede: »Mistænkelige Skibe Syd
 Kl. 2²⁵ (misv.)«, og 5 Minutter efter, Kl. 2²⁵ Fm., atter til
 Fm. Marksman: »Hvor er vor Slagskibsflaade?«, hvortil
 denne svarede: »I Syd (misv.)«. Kort derefter ob-
 serveredes Skibe i sydlig Retning, og Marksman
 Kl. 2³⁰ gav da Kl. 2³⁰ Fm. med elektrisk Blinklanterne til
 Fm. Champion: »Hvad er det for Skibe i Syd (misv.)?«,
 hvortil Champion svarede: »Tyske¹⁾, tror jeg«.

Kl. 2³⁴ Kl. 2³⁴ Fm. observerede Moresby 4 Skibe af
 Fm. Deutschland-Klassen styrende SO-lig Kurs (misv.),
 i V-lig Retning (misv.) i en Afstand af 3600 m,
 højste Kompassignalet W for at vække Flotille-
 chefens Opmærksomhed, drejede Bagbord over
 og affyrede en Torpedo Kl. 2³⁷ Fm. Flere Tor-
 pedoer kunde ikke afskydes, eftersom Dobbelt-
 apparatet agter var tomt og Sigteapparatet var
 ødelagt paa det forreste Dobbeltapparat. 2 Mi-
 nutter efter Affyringen af Torpedoen bemærkedes
 en Explosion, og antagelig er det denne Torpedo,
 der har sænket V 4 og ikke en Mine som op-
 givet fra tysk Side. Kl. 2⁴⁷ Fm. sluttede Moresby
 sig atter til Champion.

Kl. 2³⁵ Kl. 2³⁵ Fm. modtog Marksman følgende Radio-
 Fm. telegram fra sin Flotillechef (Flotillechef 12) »Gaa
 efterhaanden rundt til Syd (misv.)«, (Udfærdiget
 Kl. 02²⁰), hvilken Ordre Marksman lod gaa videre
 til Champion med følgende samtidige Forespørgsel:
 »Skal jeg slutte mig til Dem«, der af Champion
 blev besvaret med »Ja«.

Kort derefter observerede Marksman Jageren
 Maenad, ligeledes af 12. Flotille, og til denne gav

¹⁾ Antagelig af 1. Slagskibseskadre. (Forf.).

da Marksman følgende Signal med elektrisk Blink-Kl. 2⁴⁰ lanterne Kl. 2⁴⁰ Fm.: »Jeg slutter mig til Champion Fm. pion«. Inden Maenad besluttede sig til at gøre det samme, gjorde den dog et Forsøg paa at faa Føling med sin egen Flotillechef, til hvem den Kl. 2⁴² Kl. 2⁴² Fm. gav følgende Radiotelegram: »Hvad Fm. er Deres Kurs og Fart?« Maenad ses imidlertid ikke at have faaet noget Svar, og kort efter sluttede den sig til Champion, som Kl. 2⁵⁵ Fm. ved Fm. Flagsignalet: »Drej i hinandens Køl vand til VNV (misv.), Farten bestemmes til 19 Knob«, førte Obdurate, Moreshby, Marksman og Maenad Vesteri for at slutte sig til Slagskibsflaaden.

Kl. 3²⁵ Kl. 3²⁵ Fm. modtog Flotillechef 13 (Champion) Fm. følgende Radiotelegram fra Narborough: »Henstiller jeg tager Kommandoen over Pelican, Nicator, Nerissa og Petard, som følger med mig. Petard kan kun gaa 28 Knob. Nicator melder alvorligt Havari. Anmoder om Forholdsordre.« (Udfærdiget Kl. 03⁰⁵). Telegrammet ses ikke at være besvaret af Champion.

Paa samme Tidspunkt observerede Champion 4 Jagere styrende S-lig Kurs (misv.). Paa Grund af Dis kunde Champion ikke straks bestemme Kl. 3³⁰ deres Nationalitet, men Kl. 3³⁰ Fm. blev den klar Fm. over, at de var tyske og aabnede Ilden paa en Afstand af ca. 2700 m.¹⁾

Jagerne afskød 4 Torpedoer, 2 mod Champion og 2 mod Moreshby. Champion og Moreshby drejede begge af for Torpedoerne, af hvilke 2 passerede tæt forbi Champions Stævne og 1 tæt

¹⁾ Jagerne var antagelig G 37, G 38, G 40 og V 45, som med de 1250 overlevende af Slagkrydseren Lützow's Besætning om Bord i Følge Admiral Scheer's Opgivelse havde to Kampe paa Vejen hjem med fjendtlige Krydsere og Jagere. Under den sidste Kamp fik G 40 en Træffer i Maskinen og maatte slæbes. (Forf.).

forbi Moresby. Som følgende af modgaaende Kurser og Afdrejningen forsvandt Jagerne kort efter i Disen.

Champion med efterfølgende Jagere fortsatte c. Kl. 6 derpaa NV i med varierende Farter, og ca. Kl. 6 Fm. Fm. detacherede den Marksman for at undersøge en Jager, som viste sig at være Sparrowhawk. Marksman blev hos Sparrowhawk som tidligere meddelt, medens Castor og de øvrige Jagere c. Kl. 7 fortsatte deres Kurs og c. Kl. 7 Fm. stødte til Fm. Slagskibet Marlborough.

Efter at Flotillechef 13 i Champion, fulgt af Kl. 11³⁵ Obdurate og Moresby, Kl. 11³⁵ Em. var flygtet Em. Østpaa, bestod 13. Flotille nu kun af Nerissa, Termagant, Nicator, Narborough, Pelican, Petard Kl. 11⁴⁵ og Turbulent, som Nerissa Kl. 11⁴⁵ Em., da den Em. ikke mere kunde observere sin Formand, førte Bagbord over og ind i Kølvandet paa 9. og 10. Flotille, der gik ca. 300 m Østen for den.

Dermed ophørte 13. Flotille at være en selvstændig taktisk Enhed.

9. og 10. Flotille.

Taktiske Inddeling.

Jager Lydiard	} 1. Div.	Jager Moorsom	} 2. Div.
- Liberty		- Laurel	
- Landrail		- Morris	

Af ovennævnte Jagere hørte Lydiard, Liberty, Landrail og Laurel til 9. Flotille og Moorsom og Morris sammen med Termagant og Turbulent til 10. Flotille. Jagerne, hvis Flotiller begge havde Station i Harwich, var i Følge Admiralitetets Ordre midlertidigt afgivet til Slagkrydserflaaden, hvis Chef den 30. Maj om Morgenen pr. Signal havde beordret Termagant og Turbulent afgivet

til 13. Flotille (Champion), og de resterende 6 Jagerer var da af Chefen for Lydiard blevet delt i de ovenanførte to Divisioner. (I Signalet benævnt Underdivisioner).

Jagerne havde sammen med Slagkrydserflaaden deltaget i dennes Kamp med 1. Eklæreringsgruppe, men havde ikke haft Lejlighed til at angribe, og alle Enheder havde saaledes deres fulde Torpedobeholdninger. Se iøvrigt Bilag Nr. 1 Pag. 316.

⁸¹/₅ c.Kl. Den 31. Maj ved Ni-Tiden om Eftermiddagen 9 Em. marcherede Flotillen paa Bagbords Side af 13. Kl. 9³⁰ Flotille paa Kursen S. t. O. ¹/₄ O. Fart 20 Knob. Em. Kl. 9³⁰ Em. sattes Farten ned til 17 Knob, og Kl. 10⁰⁵ Kl. 10⁰⁵ Em. yderligere til 10 Knob som Følge Em. af Flotilleføreren (Castor)'s Ordre om at tage Post 5 Sml. agten for Slagskibsflaaden. Omtrent samtidigt beordrede Lydiard Moorsom til at afgaa til Kl. 10¹⁵ sin Basis paa Grund af Brændstofmangel og Hul Em. i Agterenden, og Kl. 10¹⁵ Em. drejede da Moor-Kl. 10²⁰ som ud af Linien og stod Nord i. Kl. 10²⁰ Em. Em. synes den befalede Post at være indtaget, eftersom Farten paa dette Tidspunkt blev sat op til 17 Knob. (Slagskibsflaadens Marchfart).

Formationen var Kølvandsorden med Enhederne marcherende i følgende Orden: Lydiard, Liberty, Landrail, Morris og Laurel.

Kl. 11³⁰ Kl. 11³⁰ Em. blev Flotillen fra en Afstand af Em. ca. 3600 m om Styrbord beskydt af 4 store Skibe, som flere af Jagerne, deriblandt Lydiard (Flotillechefen) i Begyndelsen antog for egne Skibe.

Kl. 11³⁵ Kl. 11³⁵ Em. observeredes Champion (Flotillechef 13) pludseligt dreje Bagbord over og for »Fuld Fart» staa Østefter lige for Boven af Lydiard, som, antagelig paa dette Tidspunkt blevet klar over, at Flotillen blev beskydt af fjendtlige

Kl. 11⁴⁰ Skibe Kl. 11⁴⁰ Em., ligeledes drejede Bagbord Em. over, satte Farten op til 20 Knob og førte Flotillen videre paa SO-lig Kurs (misv.).

Under denne Manøvre skar Unity, som uden at ane det, havde tabt Følingen med sin egen, 4. Flotille under dennes Afdrejning (se Pag. 291), ind i Kølvanet paa Laurel, og Nerissa, som noget forinden havde tabt Følingen med sin Formand Moresby, der sammen med Obdurate var fulgt efter Flotillechefen (Champion) Østpaa,

Kl. 11⁴⁵ drejede nu Kl. 11⁴⁵ Em. ligeledes Bagbord over Em. og tog med de efter denne følgende Jagere Plads i Kølvanet paa Unity.

9. og 10. Flotille bestod nu saaledes af følgende Enheder: Lydiard, Liberty, Landrail, Morris, Laurel, Unity, Nerissa, Termagant, Nicator, Narborough, Pelican, Petard og Turbulent.

$\frac{1}{6}$ Kl. $\frac{1}{6}$ Kl. 0¹⁵ Fm. satte Lydiard Farten op til 25 0¹⁵ Fm. Knob (senere til 30 Knob) og drejede med Flotillen, af og til belyst og beskudt, gennem Syd til SV.t.S. for at komme foran om Fjenden og rette et Angreb Vestfra paa denne, som paa dette Tidspunkt af Nicator opgives til at være ca. 1400 m borte.

Imidlertid er Vejret antageligt kort efter blevet ret diset, eftersom de 9 første Jagere passerede foran om Fjenden uden at opdage denne.

Narborough: Som den forreste af de 4 sidste Kl. 0³⁵ Jagere opdagede Narborough Kl. 0³⁵ Fm. ca. 900 m Fm. for om Styrbord et fjendtligt Skib, der gav Natkendetegn ved i et Par Sekunder at vise 2 røde Lys over 1 grønt Lys, alle 3 i en vertikal Linie, og derpaa afdækkede Projektørerne, belyste de agterste Jagere og aabnede en hæftig Ild paa dem. Skibet tabtes kort efter af Sigte som Følge af stærk Røg.

Pelican: Umiddelbart efter Narborough observerede Pelican paa Styrbords Laaring to Skibe og antagende dem for egne Krydsere, viste den sine Kamplanterner et Øjeblik. Det førende Skib viste samtidigt det ovenfor anførte Natkendetegn, af-dækkede Projektørerne og rettede dem, efter et kort Øjeblik at have belyst Pelicans Agterende, paa Petard og Turbulent. Da Pelican i Følge Chefens Rapport befandt sig i en Stilling, som var ugunstig for Angreb, og da Skibene kort efter tabtes af Sigte, fortsatte den SV i efter Flotillen.

Petard: Petard observerede det førende Skib (Slagskib)¹⁾ paa SO-lig Kurs ca. 6 Streger foran for tværs om Styrbord i en Afstand af ca. 400 m, men da Petard ikke havde flere Torpedoer, kunde den ikke angribe og for ikke at blive vædret, satte den Farten op, drejede lidt Bagbord over og passerede ca. 200 m foran om Fjenden, der derpaa belyste den med Projektører og sammen med det efterfølgende Skib aabnede en kraftigt Ild paa den. Petard blev ramt af to Salver, som forarsagede en Del Skade, blandt andet paa Fyrplads Nr. 2, hvor en Granat ved Overskæring af et Rør paa en Olietrykpumpe satte Ild i Brændstoffet.

Som Følge af Afdrejningen havde Petard mistet Følingen med de øvrige Jagere og først ved Dag gry lykkedes det den atter at slutte sig til dem.

Turbulent: Turbulent blev sænket enten ved Vædring eller ved Artilleriild.

Kl. 1²⁰ De øvrige Jagere fortsatte SV i indtil Kl. 1³⁰ Fm., Fm. da Lydiard drejede Nord i til V. t. N. og satte Kl. 2⁴⁰ Farten ned til 25 Knob og Kl. 2⁴⁰ Fm. yderligere Fm. til 15 Knob. Kl. 2⁵⁵ Fm. drejede Lydiard til SV-lig

¹⁾ Af Deutschland-Klassen. (Forf.).

Kl. 2⁵⁵ Kurs og da det nu var blevet tilstrækkeligt lyst, op-
 Fm. dagede Narborough, at den ikke fulgte sin Flotille-
 Kl. 3²⁵ chef (Champion) og Kl. 3²⁵ Fm. afsendte den da
 Fm. det Pag. 301 anførte Telegram til denne.

Ved Fire-Tiden meldte Laurel, at den kun havde
 Brændstof til at naa til Land samt at den behøvede
 Lægehjælp til de overlevende fra Queen Mary,
 Kl. 4¹⁵ hvorfor den Kl. 4¹⁵ Fm. detacheredes af Lydiard
 Fm. til Firth of Forth.

Kl. 5²⁰ Kl. 5²⁰ Fm. drejede Lydiard til ONO og satte
 Fm. Farten op til 20 Knob for at støde til Slagkrydser-
 flaaden.

Kl. 6⁰⁰ Kl. 6⁰⁰ Fm. opdagede Lydiard, hvad Disen hidtil
 Fm. havde skjult for den, at Jagerne Narborough,
 Pelican, Nicator, Nerissa, Petard og Termagant
 havde sluttet sig til Flotillen i Løbet af Natten.

Kort derefter viste det sig, at de fleste af Jagerne
 kun havde Brændstof nok til at naa til Land og
 Kl. 6¹⁰ overgivende Kommandoen Kl. 6¹⁰ Fm. over Nerissa,
 Fm. Pelican og Termagant til Narborough, som stod
 Østpaa med 25 Knob, afgik Lydiard med Liberty,
 Landrail, Nicator og Petard til Rosyth, hvortil
 Ankomst fandt Sted samme Dags Eftermiddag ved
 Otte-Tiden.

Samtidigt med de ovenanførte Jagere var Unity
 ogsaa drejet af for at støde til Slagskibsflaaden,
 men Kl. 7⁴⁵ Fm. viste det sig, at den heller ikke
 havde Brændstof nok og den bestemte sig da til
 at gaa til Aberdeen, hvortil Ankomst fandt Sted
 Kl. 10 Em. s. D.

Kl. 10⁰⁵ Fm. ankom Narborough til Lion, dog
 kun med Nerissa og Pelican, idet Termagant
 Kl. 7⁴⁰ Fm. som Følge af Mangel paa Kedelvand
 og Brændstof maatte detacheres til Rosyth, hvortil
 den ankom ved Midnatstid s. D.

Af 13., 9. og 10. Flotilles samlede Torpedobeholdning, som $8\frac{1}{5}$ Kl. 11⁸⁰ Em., det Tidspunkt, da de endnu marcherede som samlede taktiske Enheder, bestod af 46 Torpedoer til Udskydning til begge Sider og 2 Torpedoer kun til Udskydning til een Side, ialt 48 Torpedoer¹⁾, var saaledes kun 1 Torpedo kommet til Anvendelse og med det Resultat, at Jageren V 4 var blevet sænket, medens paa den anden Side Turbulent var gaaet ned.

12. Flotille.

Taktiske Inddeling.

1. Halvflotille.		2. Halvflotille.	
Flotillejager Faulknor (Flotillechef 12).		Flotillejager Marksman	
Jager Obedient	} 1. Div.	Jager Opal	} 1. Div.
- Mindful		- Nonsuch	
- Marvel		- Menace	
- Onslaught		- Munster	
- Maenad	} 2. Div.	- Mary Rose	
- Narwhal			
- Nessus			
- Noble			

Alle Enheder havde deres fulde Torpedobeholdninger. Se iøvrigt Bilag Nr. 1 Pag. 316.

$8\frac{1}{5}$ c. Kl. Den 31. Maj ved Halvti-Tiden om Eftermiddagen 9⁸⁰ Em. marcherede 12. Flotille Halvflotillevis i 2 Kolonneordener efter hinanden ca. 450 m agten for Slagskibet Agincourt (6. Slagskibsddivision), d. v. s. agten for Slagskibsflaadens venstre Fløj, paa Kursen Kl. 9⁸⁸ S. t. O. $\frac{1}{4}$ O., Fart 18 Knob. Kl. 9⁸⁸ Em. sattes Em. Farten ned til 12 Knob, som Følge af Flotilleførerens Ordre om at tage Post 5 Sml. agten

¹⁾ Idet Turbulents Torpedobeholdning sættes til 0. (Forf.).

Kl. 10⁴² for Slagskibsflaaden. Kl. 10⁴² Em. havde Flotillen Em. indtaget den befalede Post, og Farten sættes op til 17 Knob.

Kl. 10³⁵ Kl. 10³⁰¹⁾ Em. observerede Obedient Angreb paa Em. Jagere tværs om Styrbord, og et Skib observeredes Kl. 11²⁵ i Brand. Kl. 11²⁰¹⁾ Em. observerede ligeledes Em. Obedient for om Styrbord en af egne Flotiller angribe den fjendtlige Slagskibsflaade. Tre Torpedoexplosioner observeredes, ligesom ogsaa et Skib observeredes i Brand.

Kl. 11⁴⁰ Kl. 11⁴⁰ Em. blev Flotillen af Champion med Em. efterfølgende Jagere tvunget til at sætte Farten op til 20 Knob og dreje 2 Streger til Bagbord, men da imidlertid Champion stadigvæk pressede paa, maatte Drejet fortsættes til NO. t. N. og Farten sættes ned til 15 Knob.

$\frac{1}{6}$ Kl. $\frac{1}{6}$ Kl. 0⁰⁴ Fm. afgav Flotillechefen (Faulknor) 0⁰⁴Fm. følgende Signal med elektrisk Blinklanterne til Flotilleføreren (Castor): »1. Slagskibseskadre er i Syd (misv.) 5 Sml.²⁾ Skal jeg følge Dem eller styre Syd (misv.) efter Flaaden?» (Udfærdiget Kl. 23⁵⁰), hvortil Flotilleføreren svarede tilbage: »Hold Føling med Flaaden«. (Udfærdiget Kl. 00¹⁵).

Paa dette Tidspunkt synes Champion, Obdurate og Moresby endelig at være passeret foran om Kl. 0⁰⁵ Flotillen, thi Kl. 0⁰⁵ Fm. afgav Faulknor følgende Fm. Signal med elektrisk Blinklanterne til denne: »Drej i hinandens Køl vand til OSO (misv.)».

¹⁾ Obedients Klokkeslætsopgivelser er undertiden 5 Minutter bag efter dens Flotillechefs, som f. Eks. her, hvor Tiderne er 10³⁵ og 11²⁵, (Forf.).

²⁾ Da Faulknor tog den befalede Afstand til Marlboroughdivisionen i Stedet for til den samlede Slagskibsflaade var Afstanden ved Telegrammets Udfærdigelse alene af den Grund godt 9 Sml. og ved Telegrammets Afsendelsesklokkeslæt var i Virkeligheden Afstanden ca. 21,5 Sml. (Forf.).

Kl. 0¹⁶ Kl. 0¹⁶ Fm. styrede Flotillen atter S. t. O. $\frac{1}{4}$ O. Fm. og Farten sattes op til 17 Knob paa Signal med elektrisk Blinklanterne. Umiddelbart derefter blev Flotillen beskudt af fjendtlige Krydsere¹⁾ agterfra, jaget NO i og spredt²⁾.

*Nonsuch*³⁾ mistede herunder Følingen med Flotillen, og der hørtes intet fra den før Kl. 4⁴⁰ Fm., da den afsendte følgende Telegram til Flotillechef 12: »Afskaaret af Fjendens Krydsere. Kender ikke min Plads. Styrer S. (misv.). Anmoder om Forholdsordrer.« (Udfærdiget Kl. 02³⁰).

I Overensstemmelse med det modtagne Svar Kl. 5¹⁸ Fm. stod *Nonsuch* derpaa Nordi og Kl. 9⁴⁰ Fm. afsendte den følgende Telegram til Flotilleføreren, samt til *Acastas* og egen Flotillechef: »Jeg eskorterer *Acasta* til *Aberdeen* med 10 Knob. Den er stærkt havareret.« (Udfærdiget Kl. 08⁴⁰). Ved Middagstid tog *Nonsuch* *Acasta* paa Slæb, og samme Dags Aften ved Otte-Tiden ankom de begge til *Aberdeen*.

Ca. Kl. Ca. Kl. 0⁸⁰ Fm. var Flotillen med Undtagelse af 0⁸⁰ Fm. *Nonsuch* atter samlet og fortsatte nu paa sin gamle Kurs S. t. O. $\frac{1}{4}$ O., og Kl. 0⁸⁰ Fm. afgav da *Faulknor* følgende Telegram til Flotilleføreren (*Castor*): »Hvad er Deres Plads, Kurs og Fart?« (Udfærdiget Kl. 00²⁷), paa hvilket Telegram Flotilleføreren Kl. 0⁵⁶ Fm. svarede: »Min Kurs og Fart er Syd (misv.), 18 Knob.« (Udfærdiget Kl. 00⁴⁵)⁴⁾.

¹⁾ Antagelig Frankfurt og Pillau af 2. Eklæringsgruppe. (Forf.)

²⁾ Er anført i *Faulknors* Signaljournal og medtaget i Signalfortegnelsen i »Battle of Jutland official despatches«, men er ikke omtalt hverken i »Naval Operations« eller i »Narrative of the battle of Jutland«. (Forf.)

³⁾ »Battle of Jutland official despatches« indeholder ingen Rapport fra *Nonsuch*. (Forf.)

⁴⁾ Farten var imidlertid 20 Knob. (Forf.)

Kl. 1 Kl. 1 Fm. sattes Farten op til 18 Knob paa Fm. Signal med elektrisk Blinklanterne.

Kl. 1⁴⁵ Kl. 1⁴⁵ Fm. observeredes for om Styrbord frem-Fm. mede Skibe styrende SO-lig Kurs (misv.), og da de kort efter viste sig at være Skibe af Deutschland-Klassen, drejede Faulknor til parallel Kurs, satte Farten op til 25 Knob og gav 1. Division, som marcherede paa Styrbords Laaring, Ordre til at gaa i Angreb.

Angrebet, ført paa medgaaende Kurs, blev imidlertid observeret af Fjenden, som asparerede det ved samtidig Drejning »Alle paa een Gang» til Styr-Kl. 1⁵⁰ bord, hvorfor 1. Division Kl. 1⁵⁰ Fm. faldt tilbage Fm. paa Flotillejageren, som beordrede den til at tage Post agten for sig og derpaa, drejende Styrbord over for at angribe paa modsat Kurs, gav hele Flotillen Ordre til at følge med og angribe.

Kl. 1⁵⁶ Kl. 1⁵⁶ Fm. afsendte Faulknor følgende Telegram til Admiral Jellicoe: »Haster, Expres. Fjendens Slagskibe i Sigte. Min Plads 10 Sml.¹⁾ agten for 1. Slagskibseskadre«. (Udfærdiget Kl. 01⁵² og givet 2 Gange med fuld Energi²⁾).

Kl. 2⁰⁰ Umiddelbart derefter, Kl. 2⁰⁰ Fm. observeredes Fm. Fjenden igen, atter paa SO-lig Kurs (misv.), hvorpaa Faulknor gik i Angreb, kun fulgt af 1. Division og ca. 10 Minutter senere af Maenad og Narwhal af 2. Division.

Faulknor: Faulknor affyrede 2 Torpedoer fra Bagbords Apparater paa ca. 2700 m, den første mod Skib Nr. 2 og den anden mod Skib Nr. 3. Da det tredie Skib var ca. 2 Streger agten for tværs af

¹⁾ Afstanden var i Virkeligheden paa dette Tidspunkt godt 28 Sml. (Forf.).

²⁾ Dette Signal blev ufuldstændigt indført i Faulknors Skibsjournal, og der findes Ingen Oplegninger om, at det er blevet modtaget i Iron Duke. (Battle of Jutland official despatches).

Faulknor, observeredes en stærk Explosion og Skibet¹⁾ sprang i Luften. Fortsættende NV i, beskød Faulknor de resterende 3 Slagskibe, men derefter blev den jaget Nordi af tre fjendtlige Krydsere²⁾, som gik frem agten for 2. Slagskibeskadre.

Kl. 2⁰⁸ Kl. 2⁰⁸ Fm. afsendte Faulknor følgende Telegram til den Kommanderende: »Haster. Jeg an-Kl. 2¹⁸ griber.« (Udfærdiget Kl. 02⁰⁷)³⁾, og Kl. 2¹⁸ Fm. Fm. ligeledes til den Kommanderende: »Haster. Ejendens Kurs SSV (misv.).« (Udfærdiget Kl. 02¹²)⁴⁾. Begge Telegrammer blev givet 2 Gange med fuld Energi.

Obedient: Obedient affyrede 2 Torpedoer, en mod Skib Nr. 3 og en mod Skib Nr. 5. Den blev beskudt, men uden Resultat, og stod efter Faulknor.

Mindful: Mindful, som ikke havde sin fulde Kedelkraft, brød ud af Divisionen for at gaa i Angreb inden denne drejede 16 Streger til modsat Kurs, men dens Fart var for ringe og Onslaught og senere Maenad kom i Vejen for den og den blev begge Gange tvunget til at dreje af for ikke at blive vædret af dem og kom saaledes ikke i Angreb. Den sluttede sig senere til Opal.

Marvel: Marvel affyrede 4 Torpedoer, blev beskudt, men uden Resultat, og stod efter Faulknor.

Onslaught: Onslaught affyrede 4 Torpedoer og blev stærkt beskudt. En Granat, som sprang ved Anslag mod Kommandobroen, ødelagde denne komplet, satte Ild i Be-

¹⁾ Pommern. (Forf.).

²⁾ Antagelig af 4. Eklæreringsgruppe. (Forf.).

³⁾ Der findes ingen Optegnelser om, at dette Signal er blevet modtaget af nogetsomhelst Skib. (Battle of Jutland official despatches).

⁴⁾ Der findes ingen Optegnelser om, at dette Signal er blevet modtaget af nogetsomhelst Skib undtagen af Marksman. (Battle of Jutland official despatches).

stiklukafet og en Kasse Ammunition og dræbte og saarede alle paa Broen, saaledes at yngste Søofficer, en Sekondtløjtnant, maatte overlage Kommandoen. Efter at have skiftet om til Styring »Agter«, fulgte Onslaught efter Mindful og sluttede sig til Opal. Henholdsvis Kl. 2³⁶ Fm. og Kl. 2⁴³ Fm. afsendte Onslaught to Telegrammer om det forefaldne til sin Flotillechef, men da der ved Tre-Tiden endnu ingen Ordre var modtaget, afsendtes Kl. 3²⁰ Fm. følgende Telegram til Flotilleføreren (Castor): »Alle Torpedoer afskudte. Næstkommanderende og Artilleriofficeren dræbt, Chefen haardt saaret. En Kanon¹⁾ ubrugelig. Anmoder om Tilladelse til at vende tilbage til Basis.« (Udfærdiget Kl. 03¹⁰), hvorpaa der Kl. 04⁵⁰ modtoges: Bifaldes.

Onslaught satte derpaa Kursen mod Rosyth, paa Vejen løbende indtil 30 Knob, og ankom samme Aften dertil.

Maenad: Da Maenad modtog Ordren til at gaa i Angreb, troede den, at dette skulde finde Sted paa medgaaende Kurs og svingede derfor sine Apparater Styrbord ud. Noget efter drejede Faulknor 16 Streger til Styrbord og gik i Angreb, medens Maenad fortsatte for at faa Tid til at svinge Apparaterne ud til Bagbord, og saa snart et af disse var klar, drejede den af og afskød en Torpedo. Fortsættende Drejet til medgaaende Kurs, svingede Maenad atter Apparaterne Styrbord ud, skar ind paa Fjenden og affyrede 2 Torpedoer paa Afstande mellem 3700 og 4600 m. Fjenden drejede af, aabnede Ilden paa Maenad, som paa sin Side ogsaa drejede af og aabnede Ilden med Agterkanonen. Maenad, som ikke blev ramt, slottede sig derpaa til Champion (se denne Pag. 301).

Narwhal: Narwhal fulgte efter Maenad og affyrede 2 Torpedoer i en Afstand af ca. 2700 m, den ene mod det tredie Skib og den anden mod det sidste Skib, hvorpaa den sluttede sig til Opal.

¹⁾ Var ubrugelig inden Angrebet. (Forf.).

Nessus, Nobel, Marksman, Opal, Menace, Munster og Mary Rose: Der findes ingen Rapporter¹⁾ i »Battle of Jutland official despatches» fra ovennævnte Jagere, men følgende Semaforsignal den $\frac{1}{6}$ Kl 11 Fm. fra Flotillechef 12 (Faulknor) til Marksman: »Angreb De og 2. Division den fjendtlige Slagskibsflaade efter mig i Morges?» samt Marksmands Svar: »Mit Angreb blev ødelagt af 12. Flotille, som kom ned midt i 2. Halvflotille. Ved at gaa af Vejen for dem, mistede jeg Følingen med 2. Halvflotille, saa jeg ved ikke, om de angreb; Fjenden drejede derpaa øjensynligt bort,«²⁾ synes at tyde paa, at alle ovennævnte Jagere, ligesom Maenad (se denne Pag. 312) har troet, at Angrebet skulde finde Sted paa medgaaende Kurs og derfor er gaaet i Angreb handlende i Overensstemmelse med denne Opfattelse. Under Udførelsen af dette Angreb har da 1. Halvflotille sat sit Angreb ind paa modgaaende Kurs, er kommet mellem Fjenden og ovennævnte Jagere og har derved tvunget dem til at opgive Angrebet og dreje af, og medens Marksman herunder har tabt Følingen

¹⁾ Medens Flotillechefen (Faulknor)'s og Divisionschefen (Obedient)'s Rapporter begynder den 31. Maj, henholdsvis Kl. 7⁵⁵ Em. og Kl. 5⁴⁶ Em., begynder Mindful, Marvel, Onslaught, Maenad og Narwhals' Rapporter først den 1. Juni ca. Kl. 2 Fm., altsaa med Angrebet. (Forf.).

²⁾ »Naval Operations»'s Udtalelse: «— — —, men Resten af Divisionen (2.) kunde overhovedet ikke angribe og hvad angaar 3. Division, havde den ikke bedre Held, eftersom den øjensynligt blev forhindret deri af fjendtlige Krydsere», samt

»Narrative of the battle of Jutland»'s Udtalelse: »Hvad angaar Nessus, Noble, Opal, Menace, Munster og Mary Rose's Bevægelser efter at Faulknor drejede til NV, kan der ikke siges noget bestemt, eftersom der ikke kan findes nogen Rapport fra disse Jagere. Maaske eller maaske ikke har de fulgt Maenad og Narwhal, men de affyrede ingen Torpedoer og det maa derfor antages, at de ikke tog Del i Angrebet. Marksmands Bevægelser er ogsaa ukendt indtil det Tidspunkt den observerede Champion og sluttede sig til denne Kl. 2²⁰ Fm.»

synes derfor ikke helt korrekte. (Forf.)

med dem og er staaet SO i og har sluttet sig til Champion (se denne Pag. 299) er de andre antageligt blevet jagede af de fjendtlige Krydsere, som efter at have jaget Faulknor Nordover atter stod Sydpaa til egne Skibe, og har senere sluttet sig til Miodful, Onslaught og Narwhal, idet Opal Kl. 3²⁰ Fm. afsendte følgende Telegram til Flotillechefen (Faulknor): »Opal og 8 Jagere, Kurs S (misv.), 16 Knob, 15 Sml. Vesten for Deres 02⁰⁰ Plads» (Udfærdiget Kl. 03¹⁵). Herpaa svarede Flotillechefen Kl. 3⁴⁶ Fm.: Har sluttet mig til Slagskibsflaaden, Kurs Nord, Fart 17 Knob. Ret Dem derefter.» (Udfærdiget Kl. 03³⁰).

Efter at de tyske Krydsere en kort Tid havde forfulgt Nord i, drejede de af og søgte tilbage til deres egne Skibe og Faulknor ændrede da Kursen SV i og fik Føling med Obedient og Kl. 2²⁰ Marvel, med hvilke den senere, Kl. 2²⁰ Fm. drejede Fm. til S. t. O. $\frac{1}{4}$ O. for at holde Føling med Fjenden, og samtidigt, som tidligere berettet, forgæves forsøgende at samle Flotillen ad radiotelegrafisk Vej (jvfr. Telegrammet til Marksman, Føreren af 2. Halvflotille, Pag. 300).

Kl. 2²⁵ Kl. 2²⁵ Fm. observerede Faulknor en Krydser Fm. styrende imod sig, hvorfor den ændrede Kurs Vestefter, men herved tabte den Krydseren af Synet og den blev ikke senere observeret til Trods for at Faulknor drejede tilbage til Syd. Derpaa Kl. 3⁴⁶ sluttede Faulknor sig Kl. 3⁴⁶ Fm. til Slagskibs-Fm. flaaden, hvortil den, som ovenfor anført, beordrede den øvrige Del af Flotillen.

Af en samlet Torpedobeholdning paa 56 Torpedoer til Udskydning til begge Sider og 4 Torpedoer til Udskydning kun til een Side, ialt 60 Torpedoer, var saaledes 14 Torpedoer kommet til Anvendelse, med det Resultat at Slagskibet Pommern blev sprængt i Luften.

BILAG NR. 1.

11. Flotille. Flotillefører og Flotillechef 11: Commodore *I. R. Hawksley.*

Klasse	Navn	De- place- ment ts	Læng- de m	Fart Knob	Armering	
					Artilleri cm	Torpedøer cm
Let Krydser	Castor	3800	136	30.0	3-15 ^{L/50} , 8-10 ^{L/50}	4-53 (Dobbeltapp.) ¹⁾
Flotillejager	Kempenfelt	1600	99	35.0	4-10 ^{L/50}	· ¹⁾
Jager	Ossory	900	82	34.0	·	4-53 (Dobbeltapp.)
—	Martial	·	·	·	·	·
—	Magic	·	·	·	·	·
—	Minion	·	·	·	·	·
—	Mystic	·	·	·	·	·
—	Mons	·	·	·	·	·
—	Mandate	·	·	·	·	·
—	Michael	·	·	·	·	·
—	Marne	·	·	·	·	·
—	Milbrook	·	·	·	·	·
—	Manners	·	·	·	·	·
—	Moon	·	·	35.0	·	·
—	Mounsay	·	·	·	·	·
—	Morning Star	·	·	·	·	·

4. Flotille. Flotillechef 4: Kommandør *Charles Wintour.*

Flotillejager	Tipperary	1700	101	32.0	4-10 ^{L/50}	4-53 (Enkeltapp.) ¹⁾
—	Broke	·	·	·	·	· ¹⁾
Jager	Spitfire	1000	81	30.0	3-10 ^{L/50}	2-53 (Enkeltapp.)
—	Sparrowhawk	·	·	30.5	·	·
—	Garland	·	·	31.0	·	·
—	Contest	·	·	31.0	·	·
—	Achates	·	·	32.0	·	·
—	Ambuscade	·	·	30.5	·	·
—	Ardent	·	·	·	·	·
—	Fortune	·	·	·	·	·
—	Porpoise	·	·	30.0	·	·
—	Unity	·	·	·	·	·

¹⁾ Kun 2 til hver Side.

Rettelse: Pag. 282, 1. og 5. Linie f. o.: Bagbord rettes til Styrbord.

13. Flotille. Flotillechef 13: Kommandør *James U. Farrie.*

Klasse	Navn	De- place- ment ts	Læng- de m	Fart Knob	Armering	
					Artilleri cm	Torpedoer cm
Let Krydser	Champion	3800	136	29.5	2-15 ^L / ₆₀ , 8-10 ^L / ₆₀	4-53 (Dobbeltapp.) ¹⁾
Jager	Onslow	900	82	34.0	3-10 ^L / ₆₀	4-53 (Dobbeltapp.)
—	Moresby	"	"	"	"	"
—	Nerissa	"	"	35.0	"	"
—	Termagant	1100	94	32.0	5-10 ^L / ₆₀	"
—	Nestor	900	82	34.0	3-10 ^L / ₆₀	"
—	Nomad	"	"	"	"	"
—	Nicator	"	"	"	"	"
—	Obdurate	"	"	"	"	"
—	Narborough	"	"	"	"	"
—	Pelican	"	"	"	"	"
—	Petard	"	"	"	"	"
—	Turbulent	1100	94	32.0	5-10 ^L / ₆₀	"

9. og 10. Flotille. Fører: Kaptajn *Malcolm Goldsmith.*

Jager	Lydiard	1000	82	30.0	3-10 ^L / ₆₀	4-53 (Dobbeltapp.)
—	Liberty	"	"	"	"	"
—	Landrail	"	"	"	"	"
—	Moorsom	"	84	34.0	"	"
—	Laurel	"	82	30.0	"	"
—	Morris	"	84	34.0	"	"

12. Flotille. Flotillechef 12: Kommandør *Anselan I. B. Stirling.*

Flotillejager	Faulknor	1700	101	32.0	4-10 ^L / ₆₀	4-53 (Enkeltapp.) ¹⁾
—	Marksmann	1600	99	35.0	"	4-53 (Dobbeltapp.) ¹⁾
Jager	Obedient	900	82	34.0	"	4-53 (Dobbeltapp.)
—	Mindful	"	"	"	"	"
—	Marvel	"	"	"	"	"
—	Onslaught	"	"	"	"	"
—	Maenad	"	"	"	"	"
—	Narwhal	"	"	"	"	"
—	Nessus	"	"	"	"	"
—	Noble	"	"	"	"	"
—	Opal	"	"	"	"	"
—	Nonsuch	"	"	"	"	"
—	Menace	"	"	"	"	"
—	Munster	"	"	"	"	"
—	Mary Rose	"	"	"	"	"

¹⁾ Kun 2 til hver Side.

Afdrej fra Torpedoer.

Af Kommandørkaptajn R. Moth.

For at undersøge hvorledes et Kystforsvarsskib af *Hørluf Trolle Typen* eller *Orlogsskibet Niels Juel*, der jo meget nær har samme *Manøvreevne* og *Drejningsdiameter* som disse, bedst bør manøvrere for at undgaa *Torpedotræfning* enten fra *Overfladeskibe* eller fra *Undervandsbaade*, er der skitseret nogle *Planer*, hvor *Torpedoen* udskydes først i en *Afstand* af 300 m fra *Træffepunktet* og efterhaanden med *Afstanden* voksende til 700 m fra dette *Punkt*. Ved *Træffepunktet* forstaas det *Punkt*, hvor *Torpedoen* træffer *Maalets Centrum*, naar *Maalet* holder *Kurs* og *Fart*, og *Torpedoen* holder sin *Bane* nøjagtig med rigtig *Bedømmelse* af *Maalets Kurs* og *Fart* ved *Udskydningen*. Der er i *Planerne* gaaet ud fra, at disse *Forordringer* er opfyldte. Naturligvis vil *Torpedoen* ikke i *Reglen* ramme *Centrum*, selv om *Maalet* holder *Kurs* og *Fart*, dog er det jo mest sandsynligt, at *Torpedoen* vil ramme i *Nærheden* heraf, særlig naar den ikke er udskudt paa for stor *Afstand* og fra en *Undervandsbaad* om *Dagen*; thi denne har jo gode *Betingelser* for at bedømme *Maalets Kurs* og *Fart* rigtigt. Ved *Undersøgelserne* er jeg gaaet ud fra, at *Maalet* straks manøvrerer for at undgaa *Træfning*, naar det enten ser en *Torpedo* udskudt fra et *Overfladefartøj* eller frygter, at en saadan er udskudt fra en af *Dækningen* lokaliseret *Undervandsbaad*, thi skal *Maalet* vente med at manøvrere, til *Torpedokølvand* er observeret, vil det ofte være for sent, da man særlig med en *Smule Sø* ikke ser *Torpedokølvandet* ret langt. I *Planerne* er der gaaet ud fra, at *Maalets Drejningsdiameter* er 300 m, og at det straks, naar det giver *Ror*, drejer i en *Cirkel*, samt at *Farten*

reduceres med 25 % i Drejningscirklen. Dette er vel ikke helt rigtigt, Skibet fortsætter vel den rette Linje et lille Stykke, inden det kommer i fuldt Drej, ligesom det ikke momentant taber saa stærkt i Hastighed, saa det kommer vel i Reglen et lille Stykke udenfor de i Planerne angivne Drejningscirkler og lidt længere frem, dog spiller dette vist ikke nogen større Rolle, thi vil man manøvrere for at undgaa en Torpedo, som befrygtes eller ses udskudt fra et givet Punkt, bør man som Regel hurtigst muligt dreje lige imod eller bort fra dette Punkt og derfor samtidig med, at der gives haardt Rør, bakke fuld Kraft paa den Skrue, der vender imod Drejningscentrum, indtil Skibet stevner lige imod eller bort fra Punktet, da der bør støttes og gaaes fuld Kraft frem paa begge Skruer. Bakkens der derfor under Drejet paa den ene Skrue, vil Maalets Drejningsdiameter blive betydeligt mindre end den i Planerne angivne, og dette vil i mange Tilfælde i høj Grad forøge Chancen for at undgaa Torpedotræfning. Hvad der ovenfor er sagt gælder naturligvis ikke, naar man fra Maalet ser selve Torpedoenes Køl-vand, thi her kan jo kun det øvede Sømandsblik afgøre, hvorledes der skal manøvreres.

I Planerne I til V er der gaaet ud fra, at Torpedoenes Fart er 37 Knob og Maalets Fart 14 Knob, hvad der vel almindeligt svarer til Krigsforhold. Disse Planer skal nu nærmere diskuteres; de af dem udledede Resultater kan naturligvis ikke betragtes som andet end Tilnærmelser, men de giver dog efter min Mening et godt Blik over, hvorledes Forholdene omtrent stiller sig.

Plan I. Udskydes Torpedoen fra Punkt e og Maalet drejer til Bgb., maa det erindres, at samtidig med, at Torpedoen er i b, er Maalet i d, og Torpedoen vil være c. 2 Sek. om at naa det herfra, i hvilken Tid Maalet bevæger sig c. 10 m; saa havde Torpedoen ramt Centrum, dersom Maalet havde holdt Kurs og Fart, vil den ogsaa nærlig ramme Centrum, dersom Maalet drejer til Bgb.

med haardt Ror, og Træffesandsynligheden vil forøges ved denne Manøvre. Drejer Maalet til Stb., vil Torpedoen udskudt fra e passere paa modsat Kurs c. 30 m fra, saa Træffesandsynligheden vil ved denne Manøvre blive betydelig mindre.

Udskydes Torpedoen fra f, og Maalet drejer til Bgb.,

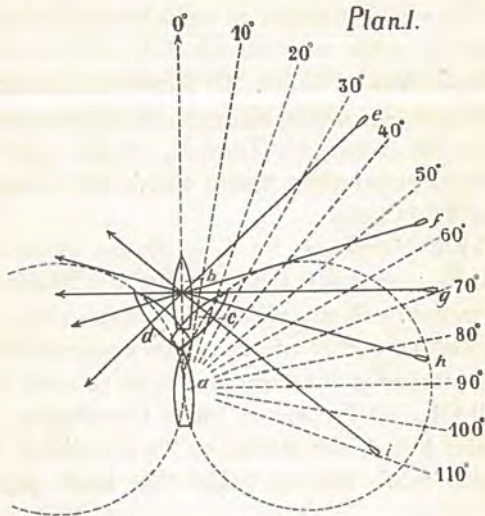

PLAN I. Maalets Længde 90 m, Maalets Fart 14 Knob, Maalets Drejningsdiameter 300m, Farten reduceres i Drejet til $10\frac{1}{2}$ Knob. Undervandsbaaden udskyder sin Torpedo, medens Maalet er i a, med Punktet b i en Afstand af 300 m fra dette Punkt og med en Torpedofart af 37 Knob, saaledes at Torpedoen er $16\frac{1}{2}$ Sek. om at naa b. Maalet vil, dersom det holder Kurs og Fart, være i b efter $16\frac{1}{2}$ Sekunders Forløb, drejer Maalet med haardt Ror i samme Øjeblik, Torpedoen udskydes, vil det, naar Torpedoen er i b, være enten i c eller d.

vil Torpedoen ramme c. 40 m fra Stevnen. Drejer Maalet til Stb., vil Torpedoen gaa c. 20 m foranom, da Torpedoen er c. 3 Sek. om at gaa fra Maalet hen til Punkt b, i hvilken Tid Maalet har udløbet ca. 15 m. Denne Manøvre vil altsaa være den bedste overfor en fra f udskudt Torpedo, særlig dersom Maalet, samtidig med det giver haardt Bgb.'s Ror, bakker fuld Kraft paa Stb.'s Skrue, hvorved det

rimeligvis vil kunne opnaa at stevne f, inden Torpedoen passerer, og herved er Træffesandsynligheden reduceret til en meget lille Værdi.

Udskydes Torpedoen fra g, og Maalet drejer til Bgb., træffer Torpedoen c. 20 m fra Stevnen og denne Manøvre vil kun være rigtig, dersom Torpedoen havde ramt forreste Del af Maalet, naar dette holdt Kurs og Fart, Torpedoen vil da ved Drejning til Bgb. kunne bringes til at gaa foranom, særlig naar der samtidig bakkes paa Bgb.'s Skrue. Drejer Maalet til Stb., vil Torpedoen passere c. 10 m fra Stevnen, og denne Manøvre vil derfor være bedst overfor en fra g udskudt Torpedo, særlig naar Maalet, samtidig med at det giver haardt Bgb.'s Ror, bakker fuld Kraft paa Stb.'s Skrue.

Udskydes Torpedoen fra h, og Maalet drejer til Bgb., vil Torpedoen gaa tæt foranom. Bakker Maalet under Drejet paa Bgb.'s Skrue, vil det rimeligvis opnaa at ligge parallelt med Torpedoen's Kurs, inden denne passerer, og dette formindsker jo Træffesandsynligheden meget. Drejer Maalet til Stb., vil Torpedoen træffe i Nærheden af Stevnen. Maalet bør derfor overfor en fra h udskudt Torpedo give haardt Stb.'s Ror og bakke fuld Kraft paa Bgb.'s Skrue.

Udskydes Torpedoen fra i, og Maalet drejer til Bgb., vil Torpedoen passere med samme Kurs som Maalet og i ca. 30 m Afstand. Drejer Maalet til Stb., vil Torpedoen træffe c. 25 m fra Stevnen, og Træffesandsynligheden vil forøges ved denne Manøvre. Maalet bør overfor en fra i udskudt Torpedo give haardt Stb.'s Ror og bakke fuld Kraft paa Bgb.'s Skrue.

Resumé. Dersom en Torpedo udskydes eller befrygtes udskudt under de i *Plan I* angivne Forhold mod et Maal fra en Peiling mellem ret for og 2 Streger foranfor tværs, bør Maalet dreje imod det Punkt, hvorfra Torpedoen udskydes. Er Peilingen, hvorfra Torpedoen udskydes, agterligere end 2 Streger foranfor tværs, bør Maalet dreje bort

fra Torpedoen. Under saavel Drejning imod som bort fra Torpedoen bør Maalet bakke fuld Kraft paa den Skrue, der vender imod Drejningscentrum, indtil Maalets Kurs er modsat eller lig Torpedoens Kurs, da der bør støttes og gaas fuld Kraft frem overalt.

Plan II. Udskydes Torpedoen fra Punkt e, og Maalet

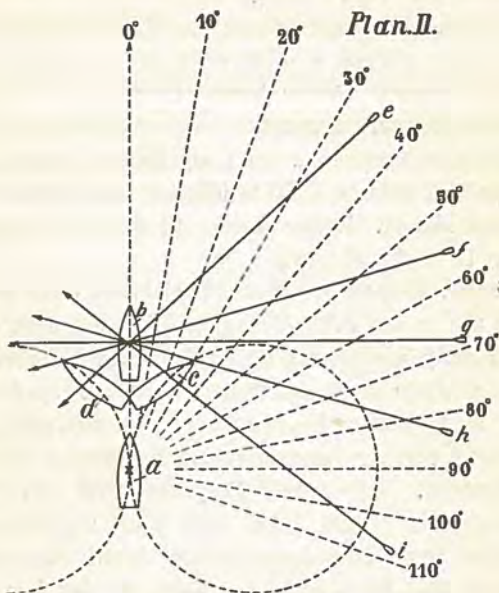

PLAN II. Samme Forhold som i Plan I med Undtagelse af at Undervandsbaaden nu er 400 m fra Punktet b, naar den udskyder sin Torpedo, saaledes at Torpedoen er 21,0 Sek. om at naa b, Maalets Distance, dersom det holder Kurs og Fart, er i denne Tid $21,0 \cdot 7 = 151,2 \text{ m} = a b$, drejer Maalet henholdsvis til Stb. eller Bgb., er Maalets Distance i samme Tid $= a c$ eller $a d$.

drejer til Bgb., vil Torpedoen træffe lidt agterfor Centrum, og Træffesandsynligheden vil forøges ved denne Manøvre. Drejer Maalet til Stb., vil Torpedoen passere ca. 50 m udenom Maalet paa nærlig modsat Kurs.

Udskydes Torpedoen fra f, og Maalet drejer til Bgb., vil Torpedoen træffe c. 20 m fra Stevnen, da Maalet be-

væger sig godt 20 m i den Tid, Torpedoen gaar fra b til Maalet. Drejer Maalet til Stb., ses Torpedoen at passere ca. 40 m udenom paa nærlig modsat Kurs.

Udskydes Torpedoen fra g, og Maalet drejer til Bgb., vil Torpedoen passere c. 15 m udenom Maalets Stb.'s Boug. Drejer Maalet sig til Stb., gaar Torpedoen c. 30 m udenom paa Bgb.'s Boug.

Udskydes Torpedoen fra h, og Maalet drejer til Bgb., vil Torpedoen passere c. 40 m udenom med nærlig samme Kurs som Maalet. Drejer Maalet til Stb., vil Torpedoen passere c. 20 m fra Stevnen.

Udskydes Torpedoen fra i, og Maalet drejer til Bgb., vil Torpedoen passere c. 50 m udenom med nærlig samme Kurs som Maalet. Drejer Maalet til Stb., vil Torpedoen træffe c. 10 m fra Stevnen.

Resumé. Dersom en Torpedo udskydes eller befrygtes udskudt under de i *Plan II* angivne Forhold mod et Maal fra en Peiling mellem ret for og 2 Streger foranfor tværs, bør Maalet dreje imod det Punkt, hvorfra Torpedoen udskydes. Er Peilingen, hvorfra Torpedoen udskydes, agterligere end 2 Streger foranfor tværs, bør Maalet dreje bort fra Torpedoen. Under saavel Drejning imod som bort fra Torpedoen, bør Maalet bakke fuld Kraft paa den Skrue, der vender imod Drejningscentrum, indtil Maalets Kurs er modsat eller lig Torpedoen's Kurs, da der bør støttes og gaas fuld Kraft frem overalt. Reglen er altsaa den samme som i *Plan I*, kun er Sandsynligheden for at undgaa Træfning stegen.

Plan III. Udskydes Torpedoen fra Punkt e, og Maalet drejer til Bgb., vil Maalet bevæge sig fra d til k, medens Torpedoen bevæger sig fra b til Maalet, og denne vil træffe c. 20 m agterfor Centrum. Drejer Maalet til Stb., vil Torpedoen gaa c. 70 m udenom Agterenden.

Udskydes Torpedoen fra f, og Maalet drejer til Bgb., vil Torpedoen gaa c. 10 m udenom Maalets Stb.'s Boug.

Drejer Maalet til Stb., vil Torpedoen gaa c. 80 m udenom dette paa nærlig modsat Kurs.

Udskydes Torpedoen fra g, og Maalet drejer til Bgb., vil Torpedoen passere c. 40 m udenom paa nærlig sam-

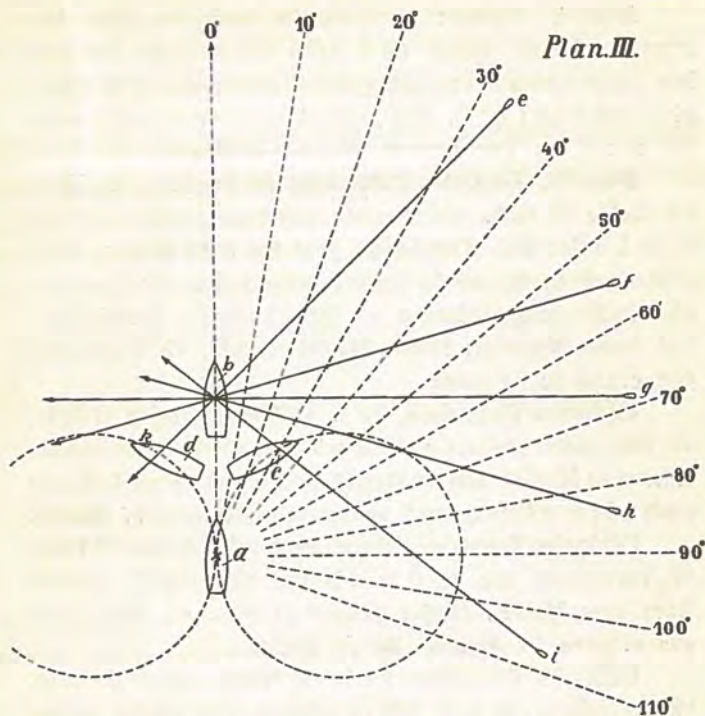

PLAN III. Samme Forhold som i Plan I og II med Undtagelse af at Undervandsbaaden nu er 500 m fra Punktet b, naar den udskyder sin Torpedo, saaledes at Torpedoen er 27 Sek om at naa b. Maalets Distance, dersom det holder Kurs og Fart, er i denne Tid $27 \cdot 7 = 189 \text{ m} = a b$, drejer Maalet henholdsvis til Stb. eller Bgb., er dets Distance i samme Tid $= a c$ eller $a d$.

me Kurs. Drejer Maalet til Stb., vil Torpedoen passere c. 60 m udenom Maalets Bgb.'s Bong.

Udskydes Torpedoen fra h, og Maalet drejer til Bgb., vil Torpedoen passere c. 70 m udenom paa nærlig samme

Kurs. Drejer Maalet til Stb., vil Torpedoen gaa c. 40 m foranom dettes Bgb.'s Boug.

Udskydes Torpedoen fra i, og Maalet drejer til Bgb., vil Torpedoen gaa c. 70 m udenom dette. Drejer Maalet til Stb., vil Torpedoen gaa tæt foranom dette.

Resumé. Dersom en Torpedo udskydes eller befrygtes udskudt under de i *Plan III* angivne Forhold, bør Maalet manøvrere paa ganske samme Maade som angivet ved Plan I og II. Det bemærkes, at Sandsynligheden for at undgaa Træfning er stegen yderligere.

Plan IV. Udskydes Torpedoen fra Punkt e, og Maalet drejer til Bgb., vil Maalets Centrum bevæge sig fra d til k i den Tid, Torpedoen gaar fra b til Maalet, Torpedoen vil derfor træffe dette c. 30 m agten for Centrum, og Træffesandsynligheden er ikke kendelig formindsket ved denne Manøvre. Drejer Maalet til Stb., vil Torpedoen gaa c. 100 m agtenom.

Udskydes Torpedoen fra f, og Maalet drejer til Bgb., vil Torpedoen passere c. 40 m udenom med nærlig samme Kurs som Maalet. Drejer Maalet til Stb., vil Torpedoen gaa godt 100 m udenom med nærlig modsat Kurs af Maalet.

Udskydes Torpedoen fra g, og Maalet drejer til Bgb., vil Torpedoen gaa c. 70 m udenom med nærlig samme Kurs som Maalet. Drejer Maalet til Stb., vil Torpedoen gaa c. 90 m fra Maalets Bgb.'s Boug.

Udskydes Torpedoen fra h, og Maalet drejer til Bgb., vil Torpedoen gaa godt 100 m udenom med nærlig samme Kurs som Maalet. Drejer Maalet til Stb., vil Torpedoen gaa c. 60 m udenom Maalets Bgb.'s Boug.

Udskydes Torpedoen fra i, og Maalet drejer til Bgb., vil Torpedoen gaa godt 100 m udenom Maalets Stb. Laaring. Drejer Maalet til Stb., vil Torpedoen gaa c. 20 m foranom Maalet.

Resumé. Dersom en Torpedo udskydes eller befrygtes udskudt under de i *Plan IV* angivne Forhold mod et Maal fra en Peiling mellem ret for og c. 3 Streger for-

anfor tværs, bør Maalet dreje imod det Punkt, hvorfra Torpedoen udskydes. Er Peilingen, hvorfra Torpedoen udskydes, agterligere end 3 Streger foranfor tværs, bør Maalet dreje bort fra Torpedoen. Skal Maalet

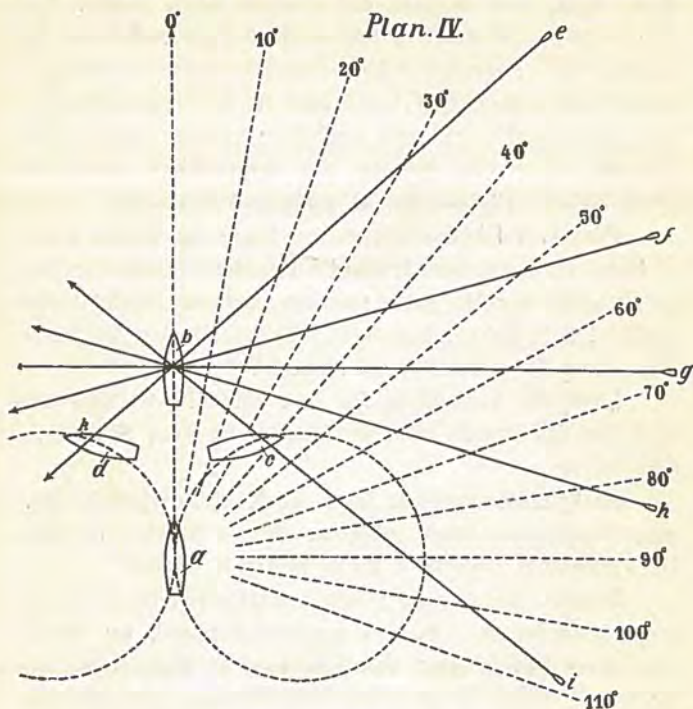

PLAN IV. Samme Forhold som i Plan III med Undtagelse af at Undervandsbaaden nu er 600 m fra Punktet b, naar den udskyder sin Torpedo, saaledes at Torpedoen er 32,4 Sek. om at naa b. Maalets Distance, dersom det holder Kurs og Fart, er i denne Tid $32,4 \cdot 7 = 226,8 \text{ m} = a b$, drejer Maalet henholdsvis til Stb. eller Bgb., er dets Distance i samme Tid $= a c$ eller $a d$.

dreje mere end c. 3 Streger for at faa det Punkt, hvorfra Torpedoen er udskudt, ret for eller ret agter, bør det under Drejet bakke fuld Kraft med den Skrue, der vender mod Drejningscentrum, indtil det paagældende Punkt havest ret for eller ret agter, da der bør støttes

og gaas fuld Kraft frem overalt. I ovennævnte Regel kunde det synes forkert, at Maalet skal dreje bort fra en Torpedo, der er udskudt mellem 2 og 3 Streger foranfor tværs, da det jo herved kommer noget nærmere Torpedoen, end dersom det drejede imod denne. Ved denne sidste Manøvre udsætter Maalet sig imidlertid for atter at blive angrebet af Undervandsbaaden paa nærmere Hold; drejer Maalet derimod bort fra Undervandsbaaden, kan denne jo ikke gentage Angrebet; hvorfor denne sidste Manøvre efter min Mening bør foretrækkes, hvor den giver rimelig Chance for at undgaa Torpedoen.

Plan V. Udskydes Torpedoen fra e, og Maalet drejer til Bgb., vil Torpedoen træffe i Nærheden af Agterstevnen, og antagelig var den gaaet udenom, dersom Maalet under Drejet havde bakket paa Bgb.'s Skrue. Drejer Maalet til Stb., gaar Torpedoen langt udenom.

Udskydes Torpedoen fra f, g eller h, vil den gaa et betydeligt Stykke udenom Maalet, til hvad Side dette end drejer.

Udskydes Torpedoen fra i, og Maalet drejer til Bgb., gaar Torpedoen langt udenom. Drejer Maalet til Stb., vil Torpedoen passere c. 35 m foranom Maalet.

Resumé. Dersom en Torpedo udskydes eller befrygtes udskudt under de i Plan V angivne Forhold, og Maalet blot giver haardt Ror, samtidig med at Torpedoen udskydes, vil denne i Reglen ikke træffe Maalet, dette bør dog vistnok dreje imod det Punkt, hvorfra Torpedoen udskydes, naar dette ligger mellem ret for og 4 Streger foranfor tværs; ligger Punktet agterligere end 4 Streger foranfor tværs, bør Maalet dreje bort fra Punktet. Vælger Maalet at dreje bort fra en Torpedo, der udskydes fra et Punkt mellem e og f, eller en Undervandsbaad, som er opdaget her af Dækningen, bør Maalet under Afdrejningen bakke fuld Kraft paa Bgb.'s Skrue, det vil da sikkert lykkes at faa Agterenden vendt imod Torpedoen, inden denne passerer. Vælger Maalet at dreje imod en fra et Punkt mellem e

og f udskudt Torpedo, vil Træffesandsynligheden ganske vist være ringe for denne Torpedo, men det maa erindres, at Maalet er godt 2 Minutter om at naa op til et Punkt

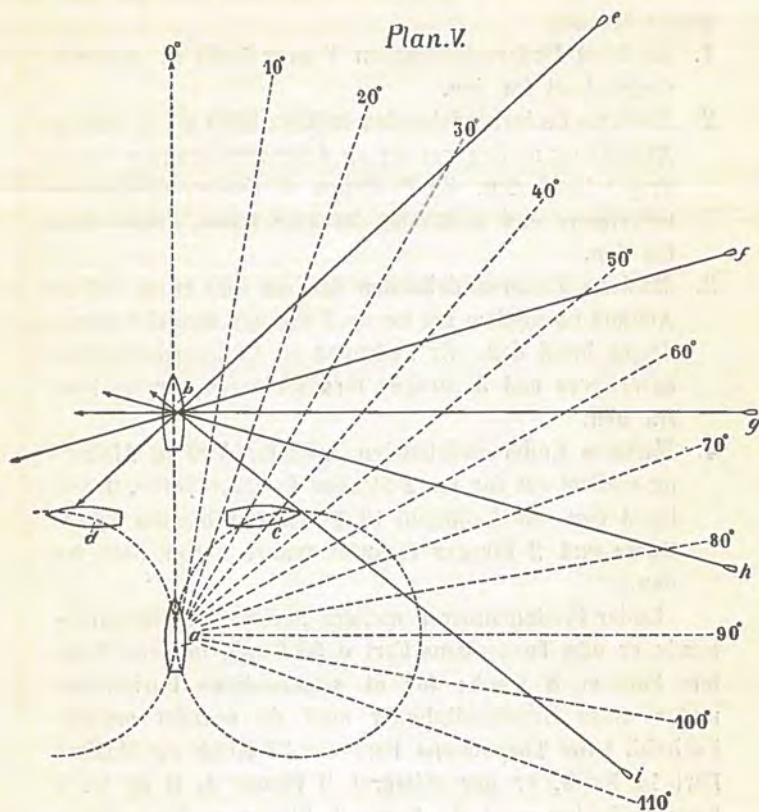

PLAN V. Samme Forhold som i Plan IV med Undtagelse af at Undervandsbaaden nu er 700 m fra Punktet b, naar den udskyder sin Torpedo, saaledes at Torpedoen er 37₈ Sek. om at naa b. Maalets Distance, dersom det holder Kurs og Furt, er i denne Tid $37_{8} \cdot 7 = 264_{8}$ m = a b, drejer Maalet henholdsvis til Stb. eller Bgb., er dets Distance i samme Tid a c eller a d.

mellem e og f, og har en Undervandsbaad været her, kan denne jo faa en god Lejlighed til at afgive en Torpedo paa nærmere Hold.

Som Hovedresultat af de 5 Planer synes mig at fremgaa, at dersom et af vore Orlogsskibe med 14 Knob's Fart og med Dækning mod Undervandsbaade ser Dækningen markere en saadan, bør det manøvrere paa følgende Maade:

1. *Markeres* Undervandsbaaden i over 1200 m Afstand, drejes bort fra den.
2. *Markeres* Undervandsbaaden mellem 1200 m og 900 m Afstand og mellem ret for og 4 Streger foranfor tværs, drejes imod den. Er Peilingen til Undervandsbaaden agterligere end 4 Streger foranfor tværs, drejes bort fra den.
3. *Markeres* Undervandsbaaden mellem 900 m og 700 m Afstand og mellem ret for og 3 Streger foranfor tværs, drejes imod den. Er Peilingen til Undervandsbaaden agterligere end 3 Streger foranfor tværs, drejes bort fra den.
4. *Markeres* Undervandsbaaden indenfor 700 m Afstand og mellem ret for og 2 Streger foranfor tværs, drejes imod den. Er Peilingen til Undervandsbaaden agterligere end 2 Streger foranfor tværs, drejes bort fra den.

Under Fredsmanøvrer mellem Skibe og Undervandsbaade er ofte Torpedoens Fart c. 30 Knob, medens Maalets Fart er 8 Knob; for at sammenligne Forholdene under disse Omstændigheder med de ovenfor omtalte Forhold, hvor Torpedoens Fart var 37 Knob og Maalets Fart 14 Knob, er der skitseret 3 Planer A, B og C. I Sammenligning med de første 5 Planer er Torpedoens Fart i Plan A, B og C reduceret med 19⁰/₁₀₀, medens Maalets Fart er reduceret med 43⁰/₁₀₀, altsaa med mere end det dobbelte af det, Torpedoens Fart er reduceret med, hvilket i høj Grad formindsker Maalets Chancer for ved Manøvrer at undgaa Torpedotræfning.

Plan A. Sammenlignes denne Plan med Plan I, ses det, at Torpedoens Baue er den samme i dem begge,

medens Maalets Distance, i den Tid Torpedoen gaar fra Udskydningspunktet til b, er meget reduceret i Plan A.

Udskydes Torpedoen fra e, og Maalet drejer til Bgb., vil en Træffer i Centrum, dersom Maalet holder Kurs og Fart, efter Afdrejningen ogsaa nærlig blive en Træffer i

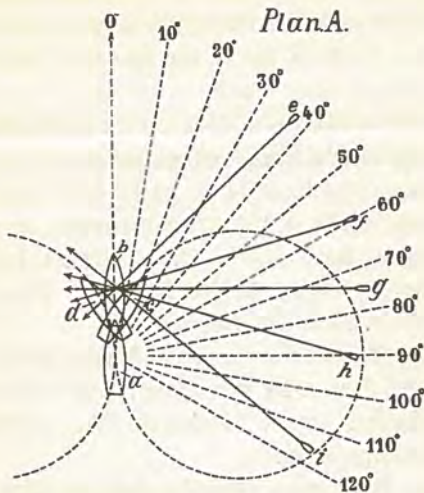

PLAN A. Maalets Længde 90 m, Maalets Fart 8 Knob, Maalets Drejningsdiameter 300 m, Farten reduceres i Drejet til 6 Knob. Torpedoen udskydes, medens Maalet er i a, mod Punktet b i en Afstand af 300 m fra dette Punkt og med en Torpedofart af 30 Knob, saaledes at Torpedoen er 20 Sek om at naa b. Maalet vil, dersom det holder Kurs og Fart, være i b efter 20 Sek. Forløb. Drejer Maalet med haardt Ror i samme Øjeblik, Torpedoen udskydes, vil det, naar Torpedoen er i b, være enten i e eller d.

Centrum, og Maalet kommer ved denne Manøvre omtrent vinkelret paa Torpedoen Kurs, saa Træffesandsynligheden stiger. Det ses saaledes, at en Torpedo, der, naar Maalet holder Kurs og Fart, gaar tæt foran om eller agtenom Maalet, vil træffe henholdsvis i Nærheden af Maalets Stevn eller Agterende, dersom Maalet drejer til Bgb.

Drejer Maalet til Stb., vil Torpedoen gaa tæt uden om paa nærlig modsat Kurs, og denne Manøvre vil gøre Træffesandsynligheden ringe.

Udskydes Torpedoen fra f, og Maalet drejer til Bgb., vil Torpedoen træffe c. 40 m fra Stevnen. Drejer Maalet til Stb., vil Torpedoen træffe i Nærheden af Stevnen, og Træfningen kunde antagelig være afværget, ved samtidig med, at der gives haardt Bgb.'s Ror, at bakke fuld Kraft med Stb.'s Skrue.

Udskydes Torpedoen fra g, og Maalet drejer til Bgb., vil Torpedoen træffe c. 30 m fra Stevnen. Drejer Maalet til Stb., vil Torpedoen træffe c. 15 m fra Stevnen, og maaske kan Træfningen undgaas, dersom Maalet bakker fuld Kraft paa Stb.'s Skrue under Drejet.

Udskydes Torpedoen fra h, og Maalet drejer til Bgb., vil Torpedoen træffe c. 15 m fra Stevnen og rimeligvis kunne undgaas, naar Maalet under Drejet bakker fuld Kraft paa Bgb.'s Skrue. Drejer Maalet til Stb., vil Torpedoen træffe c. 25 m fra Stevnen.

Udskydes Torpedoen fra i, og Maalet drejer til Bgb., vil Torpedoen gaa c. 15 m udenom paa nærlig samme Kurs som Maalet. Drejer Maalet til Stb., vil Torpedoen træffe c. 35 m fra Stevnen.

Resumé. Dersom en Torpedo udskydes eller befrygtes udskudt under de i Plan A angivne Forhold mod et Maal fra en Peiling mellem ret for og $1\frac{1}{2}$ Streger foranfor tværs, bør Maalet dreje imod Torpedoen. Er Peilingen hvorfra Torpedoen udskydes, agterligere end $1\frac{1}{2}$ Streger foranfor tværs, bør Maalet dreje bort fra Torpedoen. Under saavel Drejning imod som bort fra Torpedoen bør Maalet bakke fuld Kraft med den Skrue, der vender imod Drejningscentrum, indtil Maalets Kurs er modsat eller lig Torpedoens Kurs, da der bør støttes og gaas fuld Kraft frem overalt.

Plan B. Sammenlignes denne Plan med Plan III, ses det, at Torpedoens Bane er den samme i dem begge, medens Maalets Distance i den Tid, Torpedoen gaar fra Udskydningspunktet til b, er meget mindre i Plan B end i Plan III.

Udskydes Torpedoen fra e, og Maalet drejer til Bgb., vil Torpedoen træffe c. 35 m fra Stevnen, og Træffesandsynligheden forøges ved denne Manøvre. Drejer Maalet

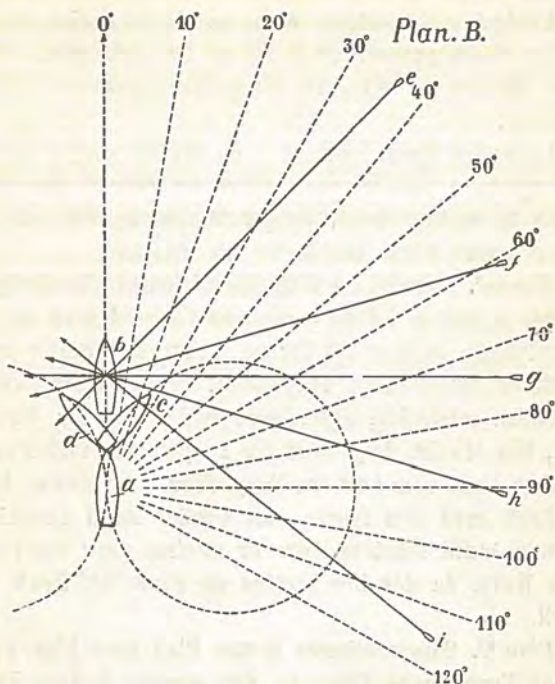

PLAN B. Samme Forhold som i Plan A med Undtagelse af at Undervandsbaaden nu er 500 m fra b, naar den udskyder sin Torpedo, saaledes at denne er $33\frac{1}{8}$ Sek. om at naa b. Maalets Distance, dersom det holder Kurs og Fart, er i denne Tid $33\frac{1}{8} \cdot 4 = 133\frac{1}{8}$ m = a b, drejer Maalet henholdsvis til Stb. eller Bgb., er dets Distance i samme Tid = a c eller a d.

til Stb., vil Torpedoen passere paa modsat Kurs og i godt 40 m Afstand.

Udskydes Torpedoen fra f, og Maalet drejer til Bgb., vil Torpedoen træffe nogle faa Meter fra Stevnen. Drejer Maalet til Stb., vil Torpedoen passere c. 40 m fra dets Bgb.'s Boug.

Udskydes Torpedoen fra g, og Maalet drejer til Bgb., vil Torpedoen passere c. 10 m fra dets Stb.'s Boug. Drejer Maalet til Stb., vil Torpedoen passere c. 25 m fra dets Bgb.'s Boug.

Udskydes Torpedoen fra h, og Maalet drejer til Bgb., vil Torpedoen passere godt 30 m fra dets Stb.'s Boug. Drejer Maalet til Stb., vil Torpedoen passere c. 15 m foran om.

Udskydes Torpedoen fra i, og Maalet drejer til Bgb., vil Torpedoen passere godt 40 m fra Maalet paa nærlig samme Kurs som dette. Drejer Maalet til Stb., vil Torpedoen træffe nogle faa Meter fra Stevnen.

Resumé. Dersom en Torpedo udskydes eller befrygtes udskudt under de i Plan B angivne Forhold mod et Maal fra en Peiling mellem ret for og 2 Streger foranfor tværs, bør Maalet dreje imod Torpedoen. Er Peilingen, hvorfra Torpedoen udskydes, agterligere end 2 Streger foranfor tværs, bør Maalet dreje bort fra Torpedoen. Under saavel Drejning imod som bort fra Torpedoen, bør Maalet bakke fuld Kraft med den Skrue, der vender imod Drejningscentrum, indtil Maalets Kurs er modsat eller lig Torpedoen's Kurs, da der bør støttes og gaas fuld Kraft frem overalt.

Plan C. Sammenlignes denne Plan med Plan V, ses det, at Torpedoen's Bane er den samme i dem begge, medens Maalets Distance i den Tid, Torpedoen gaar fra Udskydningspunktet til b, er meget mindre i Plan C end i Plan V.

Udskydes Torpedoen fra e, og Maalet drejer til Bgb., vil Torpedoen træffe c. 15 m agtenfor Centrum, og Træffesandsynligheden vil snarest forøges ved denne Manøvre. Drejer Maalet til Stb., vil Torpedoen passere c. 70 m fra dets Agterende.

Udskydes Torpedoen fra f, og Maalet drejer til Bgb., vil Torpedoen passere nogle faa Meter fra Stevnen. Drejer

Maalet til Stb., vil Torpedoen gaa godt 60 m udenom paa nærlig modsat Kurs.

Udskydes Torpedoen fra g, og Maalet drejer til Bgb., vil Torpedoen passere c. 40 m fra Maalets Stb.'s Boug.

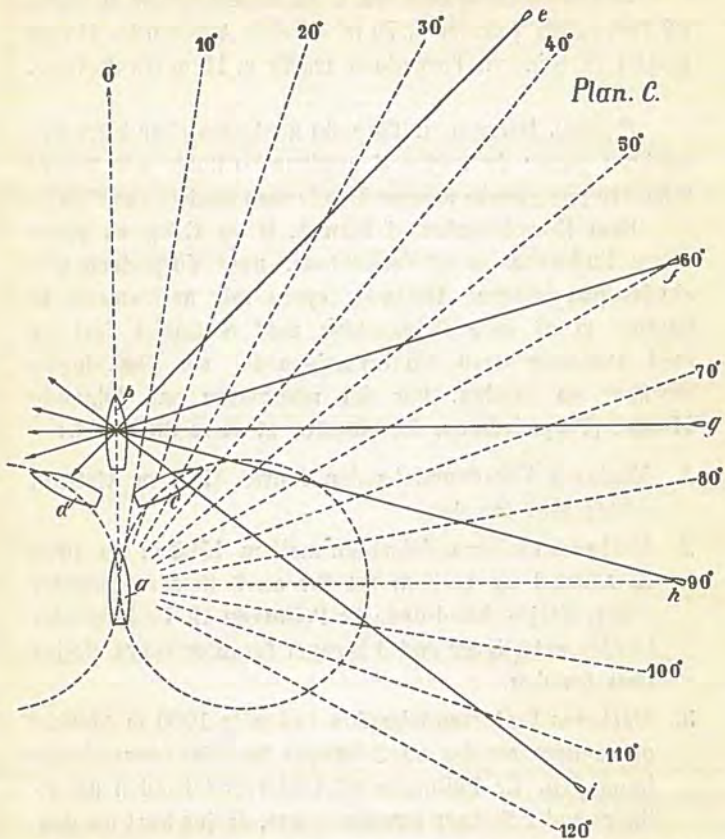

PLAN C. Samme Forhold som i Plan B med Undtagelse af, at Undervandsbaaden nu er 700 m fra b, naar den udskyder sin Torpedo, saaledes at denne er $46\frac{2}{5}$ Sek. om at naa b. Maalets Distance, dersom det holder Kurs og Fart, er i denne Tid $46\frac{2}{5} \cdot 4 = 186\frac{2}{5} \text{ m} = a b$; drejer Maalet henholdsvis til Stb. eller Bgb., er dets Distance i samme Tid = a c eller a d.

Drejer Maalet til Stb., vil Torpedoen passere c. 50 m fra Maalets Bgb.'s Boug.

Udskydes Torpedoen fra h, og Maalet drejer til Bgb., vil Torpedoen passere c. 70 m udenom paa nærlig samme Kurs som Maalet. Drejer Maalet til Stb., vil Torpedoen passere c. 30 m fra det Bgb.'s Boug.

Udskydes Torpedoen fra i, og Maalet drejer til Bgb., vil Torpedoen passere c. 70 m fra dets Agterende. Drejer Maalet til Stb., vil Torpedoen træffe c. 15 m fra Stevnen.

Resumé. Dersom en Torpedo udskydes eller befrygtes udskudt under de i Plan C angivne Forhold, bør Maalet manøvre paa ganske samme Maade som angivet for Plan B.

Som Hovedresultat af Plan A, B og C og en yderligere Undersøgelse af Forholdene, naar Torpedoen udskydes paa længere Afstande, synes mig at fremgaa, at dersom et af vore Orlogsskibe med 8 Knobs Fart og med Dækning mod Undervandsbaade, ser Dækningen markere en saadan, bør det manøvrere paa følgende Maade. (Torpedofarten forudsættes at være 30 Knob).:

1. Markeret Undervandsbaaden i over 1500 m Afstand, drejes bort fra den.
2. Markeret Undervandsbaaden mellem 1500 m og 1000 m Afstand og mellem ret for og 3 Streger foranfor tværs, drejes imod den. Er Peilingen til Undervandsbaaden agterligere end 3 Streger foranfor tværs, drejes bort fra den.
3. Markeret Undervandsbaaden indenfor 1000 m Afstand og mellem ret for og 2 Streger foranfor tværs drejes imod den. Er Peilingen til Undervandsbaaden agterligere end 2 Streger foranfor tværs, drejes bort fra den.
4. Er det under Fredsmanøvrer forbudt at dreje imod Undervandsbaaden, vil det dog i Reglen formindske Træffesandsynligheden altid at dreje bort fra den, selv om den er i en forlig Peiling, naar Afstanden til Undervandsbaaden er mindst 800 m, fremfor at holde Kurs.

I ovenstaaende Udvikling maa det jo stadig erindres, at man ved at dreje imod en Undervandsbaad kan give denne en Chance for at afgive et Torpedoskud paa nærmere Hold, men samtidig faar man ved denne Maanøvre en Chance for at løbe Undervandsbaaden i Sænk.

Nekrolog.

Kaptajn Svend Andreas Jessen er født i København den 29. Maj 1892 og Søn af Professor, Læge Carl Christian Jessen og Hustru Elise Mathilde Julie født Steinhauer.

Han blev Kadet i 1909 og afgik fra Kadetskolen den 19. September 1913 som Sekondløjtnant med Gerners Medaile og Kongens Æressabel. Den 1. August 1914 forfremmedes han til Premierløjtnant og blev snart derefter ansat ved Undervandsbaadene, hvor han i Tidsrummet 1917—19 var Chef for forskellige Baade. I 1919—20 var han stillet til Raadighed for Udenrigsministeriet og gjorde Tjeneste som Attaché ved Gesandtskabet i Berlin. I Foraaret 1920 var han udkommanderet som Næstkommanderende i Krydseren Geiser, der blandt andet sendtes til Færøerne med Forsyning til Øernes Befolkning under Sømandsstrejken, herefter tiltraadte han atter en kort Tid Tjeneste som Chef for Undervandsbaade, hvorefter han ansattes i Flaadens Stab. Samtidig med denne Tjeneste var han sagkyndig Tilforordnet den interallierede Grænsereguleringskommission til Fastsættelse af Grænsen mellem Danmark og Tyskland. I 1921—22 var han udkommanderet som Næstkommanderende med Inspektionsskibet Islands Falk paa Fiskeriinspektion ved Island og blev ved Hjemkomsten herfra

ansat som Afdelingschef i Flaadens Stab (Marinestaben). Den 14. December 1922 forfremmedes han til Kaptajnløjtnant, og i Sommeren 1923 gjorde han Tjeneste som Adjutant i Øvelseseskadren. Fra Efteraaret 1923 var han tillige Lærer i Retslære (Folkeret) ved Officersskolens Afdeling for Søofficerer og fra 1923—25 Formand i Søløjtnantselskabet. Den 9. April 1924 forfremmedes han til Kaptajn.

Som man vil se, var det en ualmindelig afvekslende Tjeneste Kaptajn Jessen fik Lejlighed til at udføre under sin desværre saa korte Løbebane som Søofficer. Og alle Vegne, hvor han har gjort Tjeneste, har han gjort særdeles god Fyldest. Rigt udstyret med gode Evner, hørte han fra sin Indtrædelse i Marinen til dem, til hvem man stillede de største Forhaabninger, og disse bleve aldrig skuffede. Han var i Besiddelse af sjælden Dygtighed, Energi, Pligtfølelse og Interesse for sin Gerning, hvilket i Forbindelse med hans udmærkede menneskelige Egenskaber gjorde, at han var afholdt og agtet af alle, hvem han kom i Forbindelse med.

Det var derfor et stort Tab for Marinen og en stor Sorg for alle, der kendte ham, at den unge dygtige Officer saa tidlig fik afbrudt sin Livsbane, som alle havde haabet og ventet skulde have været fortsat op til en af de højeste Stillinger i Marinen.

Han var en varm Fædrelandsven, en trofast Ven og Kammerat, hvis Minde længe vil blive bevaret i den danske Marine.

Han døde den 3. Maj 1925 paa Marinehospitalet i København som Følge af en Blodprop efter en Blindtarmsoperation og blev under stor Deltagelse begravet paa Holmens Kirkegaard.

Han var gift med Agnete f. Dam.

T. J.

Meddelelser fra fremmede Mariner.

Ved Kaptajnløjtnant Vedel.

England.

I Underhuset fremsatte the First Lord of the Admiralty forleden Dag nogle Meddelelser om, hvor meget de forskellige Kolonier og Dominions bidrog til Flaadeudgifterne. Tallene gengives her efter »The Naval and Military Record».

	Samlet Sum.	Sum pr. Indbygger.	Sum pr. £: 1000 af den samlede Imp. og Eksp.
Storbritannien	£: 55.800.000	1 £ 4 sh 10 d	25 £ 3 sh 9 d
Canada	£: 288.000	0 • 7 ¹ / ₂ •	0 • 3 • ¹ / ₂ •
Australien	£: 2.318.164	8 • 0 •	8 • 14 • 0 •
New Zealand	£: 523.079	8 • 0 •	5 • 5 • 8 •
Syd Afrika	£: 142.035	1 • 9 •	1 • 0 • 1 •

Hvad angaar Kolonierne og Protektoraterne, betaler Hongkong, Straits Settlements, Ceylon og Mauritius ikke til Admiralitetet, men til Krigsministeriet.

Det synes at være paafaldende saa lille en Del Canada yder og N. M. R. fremkommer i den Anledning med følgende Bemærkninger:

Man vil af Tallene se, at Misforholdet i Fordelingen af Flaadeudgifterne er endnu større end det almindelig var antaget, og naar man tænker paa den Fordel, som hele det britiske Kejserrige har af Flaaden, synes der at være berettiget Grund til Kritik over disse Forhold. Man erindrer de meget tydelige Udtalelser af Viceadmiral Frederick Field og af andre kendte Søofficerer, da den store Eskadre var i Canada i Fjor. Canada har en stor og stadig voksende Søhandel, og den Antagelse, at det er Englands Opgave at beskytte denne, er næppe holdbar.

Naar man husker den fremragende Tjeneste, som Canadierne ydede i Krigen, kan man ikke tro, at denne usle Politik virkelig repræsenterer Folkets almindelige Ønsker. Sandsynligvis er Sandheden den, at meget faa har blot den mindste Anelse om, hvorledes Forholdene virkelig er i denne Sag. Politikerne, som altid har inddraget Flaadespørgsmaal i Partipolitik, siger, at det kun er

et indre Spørgsmaal og tilbageviser al Kritik udefra. Men der kan ikke være Tale om indre Politik i et Spørgsmaal af saa stor Betydning som Spørgsmaalet om «the Seven Seas». — — —

Indtil 1 Januar 1925 er der ialt blevet anvendt £: 20,000 til Reparation af Nelsons Flagskib «Victory». Reparationsarbejdet menes at vilde strække sig over flere Aar og udføres udelukkende ved privat indsamlede Midler; der er indtil medio Maj 1925 ialt indkommet £: 81.000 (ca. 2,1 Millioner Kroner).

Admiral of the Fleet Sir F. C. Doveton Sturdee er afgaaet ved Døden i en Alder af omtrent 66 Aar den 6. Maj 1925. Admiral Sturdee er af alle kendt fra Kampen ved Falklandsøerne, hvor han sejrede over Admiral v. Spee og oprettede, hvad den engelske Flaade havde tabt ved Coronel.

Admiral Sturdee's Tjeneste har hele hans Officerstid været meget alsidig og afvekslende og er ikke uden Interesse som et Eksempel paa en engelsk Soofficers skiftende Arbejde og Udkommandoer. Som Midshipman tjente han i 2 Aar fra 1876 til 1878 i den ostindiske Eskadre i Flagskibet *Undaunted* og blev i Juni 1878 udnævnt til Sub. Lieutenant og i 1880 til Lieutenant. Efter i et halvt Aarstid at have gjort Tjeneste ved Flaadestationen i Portsmouth kom han 1881 om Bord i *Hecla* i Middelhavet og deltog i 1882 i Bombardementet paa Alexandria og senere i de følgende Landoperationer. Om Bord paa *Vernon* viste han sig som en meget dygtig Torpedoofficer og fik en større Belønning i den Anledning. I 1884 kom han om Bord paa *Vernon* som Stabsofficer og i 1885 i *Bellerophon* som Torpedoofficer med Station i Vestindien. I 1886 fik han Guldmedaille for en Prisaafhandling skrevet til the Royal United Service Institution.

Han kom i 1889 tilbage til *Vernon* som Stabsofficer og 1. Januar 1890 fik han sin første Chefskommando, nemlig for Tenderen *Vesuvius*. Den 30/1 1893 blev han udnævnt til Commander og var fra 1893 til 1897 ansat i Admiralitetet som Hjælper hos the Director of Naval Ordnance.

Fra 1897—1899 var han Chef for Porpoise i Australien og var som saadan Chef for de britiske Styrker ved Urolighederne paa Samoa. For denne Tjeneste blev Sturdee udnævnt til Captain. Fra 1899 til 1903 var han igen til Tjeneste i Admiralitetet. I 1903 var han Chef for *Minerva* i Krydsereskadren i Middelhavet; derefter for Krydseren *Bedford* i Kanalflaaden i ca. 1 Aar, derefter igen til Tjeneste i Admiralitetet og fra 1905 til 1907 Stabschef hos Lord Beresford i Middelhavet. I 1907 Chef for Krydseren *New*

Zealand i Kanalen, og i 1908 Adjutant hos Kongen og blev samme Aar udnævnt til Rear-Admiral.

I 1910 blev Admiral Sturdee Chef for en Del af Home Fleet og i Februar 1911 Formand for Admiralitetets Undervandsbaadskommission. I December samme Aar overtog han Kommandoen over femte Krydsereskadre og i 1912 over anden Krydsereskadre. I December 1913 blev han forfremmet til Vice-Admiral og gjorde igen Tjeneste i Admiralitetet, hvor han i 1914 (August) blev Chef for the War Staff efter Sir Henry Jackson. Efter Falklandsøerne vendte Admiral Sturdee tilbage til Admiralitetet, og fik af Parlamentet tilkendt £: 10.000. I 1915 blev Admiralen Chef for fjerde Slagskibseskadre og deltog i Jyllandsslaget; i 1917 udnævntes han til Admiral og var som saadan Øverstkommanderende i Distriktet the Nore indtil 1921.

Efter sin Afsked tog han ivrig Del i Arbejdet for at bevare Victory og satte sig i Spidsen for hele den Aktion, der blev rejst for at tilvejebringe Midler til de ganske nødvendige Reparationer af Skibet.

Efter Admiral Sturdee's Død er Admiral the Hon. Sir Sommerset A. Gough—Galthorpe blevet udnævnt til Admiral of the Fleet. Admiralen har været Øverstkommanderende for Flaadestationen i Portsmouth fra 1920 til 1923 og i Middelhavet fra 1917 til 1919. Under Krigen var Admiralen Chef for anden Krydsereskadre fra 1914 til 1916 og Second Sea Lord i 1916.

I Tilslutning til de her i Tidsskriftet tidligere fremsatte Bemærkninger om Kadetantagelsen skal — efter N. M. R. — tilføjes, at Dartmouth Naval College for Tiden forsyner Flaaden med ca. 100 Officerer om Aaret, et Tal, der ikke er tilstrækkeligt. Grunden til den daarlige Tilgang søges dels i den kraftige Reduktion af Personel efter Krigen, dels i den megen Tale om Afrustning, men menes dog kun at være af forbigaaende Natur. Dog viser det sig nu, at man i højere Grad end oprindelig antaget, maa stole paa Tilgangen af »special entry cadets».

Den Kommission, der er nedsat for at undersøge hele Spørgsmaalet om Nybygninger til Flaaden, har endnu ikke fremsat noget Forslag, men det menes, at Kommissionen vil anbefale at sætte i det mindste 3, maaske 5, Krydsere under Bygning i Aar. Hver af disse Krydsere vil koste ca. £: 1.500.000 (ca. 38 Mill. Kroner).

I Flaadebudgettet for 1925 findes som tidligere nævnt ingen Bevilling til Nybygninger, men det var ventet, at der vilde blive

stillet Forslag om saadanne i Løbet af Aaret, Idet man udsatte Sagen, indtil Kommissionen fremkommer med Forslag.

Da Mr. Amery var First Lord of the Admiralty i 1923, fremsatte han et Program for de aarlige Nybygninger. 5 nye Krydsere om Aaret og 8 i det første Aar mentes at være Minimum.

Da Arbejderministeriet kom til Magten reduceredes de 8 til 5, og disse er nu under Bygning.

Et af Mr. Churchills første Foretagender, da han blev Finansminister, var at imødekomme Admiralitetet i dets Fordring om de 5 Krydsere, der skal bygges i Aar.

Krydseren Effingham (10.2000 ts — 34 Knob — 7 Stkr. 19 cm Kanoner), hvis Bygning blev paabegyndt i April 1917, har afholdt afsluttende Prøver i April og Maj Maaned. Det er den sidste af Hawkins Klassen (Hawkins, Vindictive, Frøbisher og Effingham).

Frankrig.

For Deputeretkammeret er forelagt og vedtaget følgende Lovforslag:

Marineministeren bemyndiges til at sætte følgende Antal Skibe og Fartøjer paa Bedding i 1925:

- 1 let Krydser.
- 3 Jagere.
- 4 Torpedobaade.
- 7 Undervandsbaade af 1. Klasse.
- 9 — til Mineudlægning.
- 1 Mineskib.
- 1 Hangarskib.

Rusland.

Flaadebudgettet for 1925 er 88.252.980 Guldrubler (ca. 264 Millioner Kroner).

Wrangellaanden ligger stadig i Bizerta.

Tyrkiet.

Den tyrkiske Regering har afsluttet Kontrakt med et hollandsk Firma om Bygningen af 2 Undervandsbaade og en 26.000 ts stor Flydedok; den sidste til Brug ved Istandsættelsen af Goeben (nu Sultan Jawus Sellim) (1911 — 23.000 ts — 28 Sømil — 10 Stkr. 28 cm Kanoner og 12 Stkr. 15 cm Kanoner).

Tyskland.

Fra 1. April d. A. er følgende Skibe og Fartøjer underlagt den Øverstkommanderende over Søstridskræfterne i Østersøen:

Kampskibet Hannover (1905 — 13.200 t — 17 Knob — 4 Stkr. 28 cm Kanoner og 14 Stkr. 15 cm Kanoner).

— Hessen (1903 — 13.200 t — 17 Knob — 4 Stkr. 28 cm Kanoner og 14 Stk. 17 cm Kanoner).

Krydseren Nympe, Flagskib (1899 — 2.900t — 16 Knob — 10 Stkr. 10,5 cm Kanoner).

Opmaalingskibet Panther (1901 — 1.000t — 14 Knob).

1. Torpedobaadsflotille (delt i 1. og 2. Halvflotille).

En Ministrygerhalvflotille.

Tenderen M. 133.

Følgende Skibe og Fartøjer er fra samme Dag underlagt den Øverstkommanderende over Søstridskræfterne i Nordsøen:

Kampskibet Brannschweig, Flagskib (1902 — Øvrige Data som Hessen).

— Elsass (1903 — Øvrige Data som Hessen).

Krydseren Hamburg, Flagskib (1903 — 3.650t — 16 Knob — 10 Stkr. 10,5 cm Kanoner).

— Amazone, (1900 — Øvrige Data som Nympe).

2. Torpedobaadsflotille (delt i 3. og 4. Halvflotille).

Tenderen Hela (525 t).

— M. 146.

U. S. A.

Hangarskibet Saratoga er sat i Vandet den $\frac{7}{4}$ 1925. Længden er 890 feet (= ca. 271 m), Deplacemetet 33.000 t. Om Bord er Plads til 72 Flyvemaskiner, hvoraf 31 Bombemaskiner. Farten skal være 34 Knob og Maskinernes Hestkraft 18.000 (Turbinemaskiner, 4 Aksler). Skibets samlede Bekostning er beregnet til at vilde blive ca. 45 Mill. Dollars (= ca. 240 Mill. Kroner).

Fra den $\frac{1}{6}$ 1925 skal alle Elever — Kadetter og Midshipmen — paa U. S. A. Kadetskole have teoritisk og praktisk Uddannelse i Flyvning, saaledes, at de ved deres Udnævnelse til Officer kan gøre effektiv Tjeneste ved Flyvevaabnet som Fører eller Observator; for de, der skal blive ved Flyvevæsenet, fortsættes Uddannelsen.

Diskussionen for og imod »capital ships» har som bekendt i de sidste Aar igen været ført kraftigt i flere Lande; dog særligt i de forenede Stater, og i Maj Hefte af United States Naval

Institute Proceedings findes om dette Emne en prisheløntet Afhandling af Lieutenant Commender O. C. Badger. Afhandlingen, der bærer Titlen «History repeats or the application of lessons of history on a national problem of to-day» synes at have særlig Interesse, idet den viser, hvorledes den samme Diskussion tidligere er blevet fort og med hvilke Resultater. Artiklen — der fremsættes under Mottoet: «Ideas are like coins, those of the least value always have the greatest circulation» — skal derfor her gengives i Oversættelse.

«Kampskibet er fordømt!» læser man overalt i Pressen i 1924. «Det er kun en unyttig Anvendelse af Skatteborgernes Penge! Det kan fuldstændig tilintegøres af en Dværg — en Flyvemaskine —! Aeroplaner har fløjet hele Jorden rundt, de vil fuldstændig kunne rense Havet for fjendtlige Overfladefartøjer! «Dreadnaught'en er nu kun til at hugge op!» Disse Udbrud, og mange lignende, der nu til Dags fremsættes, oplages af mange som nye og originale Tanker. Mennesker med Kendskab til Søkrigshistorie og Vaabnernes Udvikling ved imidlertid, at det kun er Ekko af tidligere Tiders Idéer, der ofte har været gentaget for Aar tilbage.

«Kampskibet er fordømt!» læser man overalt i Pressen i 1870. «Det er kun en unyttig Anvendelse af offentlige Midler! Det kan fuldstændig tilintetgøres af en Dværg — en Torpedobaad —! Torpedobaade har med Held trodset det raabe Havs Storme, de vil kunne rense Havet for Kampskibe! «Kampskibet er nu kun til at hugge op!»

Den Lighed, der er mellem disse Udtryk, fremsatte med 50 Aars Mellemrum, skyldes en Lighed mellem Forholdene nu og den Gang. I begge Tilfælde skyldes de Indførelsen af et nyt og vigtigt Vaaben, nemlig nu Flyvemaskinen og tidligere Torpedoen.

Paa den Tid, da Torpedoen fremkom, var England og Frankrig i Besiddelse af Verdens mægtigste Flaader. Torpedoen forårsagede imidlertid, at disse to Lande slog ind paa vidt forskellige Former for Flaadepolitik og Nybygningsprogrammer. Med denne Kendsgerning staaer vi over for et interessant og betydningsfuldt Studium. Historien viser, at den Flaadepolitik, som England fulgte, havde til Resultat, at dette Land vedblev at beholde et ubestridt Overherredømme til Søs, hvorimod Frankrigs Flaade — ved at de ledende fulgte en anden Politik — led et alvorligt Prestigetab, som Nationen endnu ikke er kommet over.

Naar vi, saaledes som Tilfældet er, ser tilbage gennem 50 Aars Udvikling, er det vanskeligt at forstaa, at Torpedoen nogensinde har kunnet været en lige saa stor Trudsel mod Kampskibet, som Flyvemaskinen nu er. Nu til Dags er den Ulykke, som et Torpedo-

angreb kan fornarsage paa en velorganiseret og rigtig sammensat Flaade i høj Grad formindsket.

Men i 1875 var der ingen Skibe, der var byggede med ordentlig vandtæt Inddeling eller Skodder til Undervandsbeskyttelse. En eneste Torpedotræller betød fuldstændig Ødelæggelse. Der var ingen Jægere eller andre Fartøjer beregnet til at beskytte de store Skibe mod Torpedoangreb. Torpedobaadene kunde nærme sig og angribe uden at behøve at frygte Modstand af anden Art end fra Kampskibenes Kanoner, og dette betød praktisk talt intet, da der ingen Kanoner var, der passede til Formaålet. Det var en god Kanon, der kunde naa ud paa 2300 Meter, og da alle Kanoner var Forladere, var en Skudhastighed paa mere end 1 Skud i 2 Minutter sjælden. Endvidere var der ikke mange Kanoner, der kunde gives Sideretning, og de stod som oftest langt fra hinanden, saaledes at det var nødvendigt at manøvrere Skibet for at faa dem til at bære.

Udviklingen i Aarenes Løb har i høj Grad overvundet disse Vanskeligheder, saaledes at Torpedobaade, der ikke støtter sig til andre Skibe, nu kun kan nærme sig en fjendtlig Flaade med meget ringe Udsigt til Held. Som Forholdene er nu, indtager Torpedobaadene en forholdsvis fremtrædende Plads, men dog underordnet i Forhold til hele den samlede Flaade.

I Halvfjerdserne var kun Englands Flaade stærkere end Frankrigs; men de franske Finansforhold var yderst daarlige efter den for Frankrig saa ulykkelige Krig med Preussen. Torpedoenes Fremkomst blev derfor af mange hilst med Glæde, og man ansaa Indførelsen af dette Vaaben for at være den billigste Maade, paa hvilken det var muligt at reducere Englands Overlegenhed til Sos. Den franske Presse optog, understøttet af nogle faa, men dygtige Journalister, dette Spørgsmaal med stor Kraft og Iver. Den offentlige Mening blev paavirket imod Kampskibene og til Fordel for Torpedobaadene. Udgifterne til Bygning og Vedligeholdelse af Kampskibe blev betydelig reducerede, paavirket af den almindelige Stemning, idet man ventede sig meget af det nye Vaaben, og der blev kun taget lidet Hensyn til Advarsler fra konservativ Side. Kampskibet var efter den offentlige Mening fordømt, det var ubrugeligt.

Paa Grund af det franske Pengevæsens daarlige Tilstand, var det kun naturligt, at enhver Plan, der virkede i økonomisk Retning, havde stærk Tilslutning i Folket, og Forkæmperne for Torpedovaabnet benyttede Situationen yderst behændigt og fremsatte sammenlignende Tabeller over Udgifterne til een Torpedobaad og til eet Kampskib. De Mennesker, der kun læste Dagspressen, fik intet at vide om Torpedobaadenes forholdsvis kortere Levetid, de fik intet at vide om, at man nødvendigvis maatte have et meget stort

Antal Torpedobaade, og om Værkstedskibe og andet nødvendigt Materiel talte man, som om det kunde faas uden særlige Udgifter.

Frankrig havde sine Journalist-Strateger, som fremsatte nye Planer for Krigsførelsen, Planer der virkede overbevisende paa Lægfolk, der ikke var inde i Sagerne. Som det altid er Tilfældet under saadanne Forhold, var der ogsaa delte Meninger inden for Søofficererne, og dette benyttede Forkæmperne for det nye Vaaben sig af. Modstand fra Søofficerer, der saa deres Ansvar i at beskytte Landet under Krigsforhold, blev der ikke taget Hensyn til; saadan Modstand blev kun mødt med overdrevne Beretninger om Torpedobaadenes Evner og Kampkraft, Beretninger, der for en stor Del var baseret paa den falske Antagelse, at Fjenden intet havde at sætte imod dem.

Lederen af dette Parti, der saa stærkt fremhævede Torpedoen som Fremtidens Krigsvaaben, var paa den Tid Monsieur G. Charmes. Han var en ung og dygtig Journalist og havde tilstrækkelig Kendskab til Flaaden til, at han kunde skrive overbevisende om Emner, der angik denne. Hans virkelige Erfaring paa disse Omraader var imidlertid ret begrænset, men hvad han manglede i Erfaring, havde han i en livlig Fantasi og i Evner som en dygtig Skribent. De betydeligste Dagblade og Tidsskrifter, herunder *Le Temps*, *Revue Politique et Littéraire*, *Journal des Debats* og *Revue des deux Mondes*, tog alle hans Artikler, som paa den Maade fik en særlig stor Udbredelse. Hans Artikler blev senere samlet i to Bøger, nemlig *Torpilleurs Autonomes* og *Reform de la Marine*.

Dels paa Grund af en vis Tilbageholdenhed mod at tage Del i en saadan Diskussion og dels paa Grund af de forskellige Restrictioner med Hensyn til offentlig Skrivi er var der ikke mange af Datidens Søofficerer, der ud ad til optraadte imod G. Charmes og hans Tilhængere. Dog forblev disse ikke uimodsagte, idet M. Weyl*) og Viceadmiral Bouchois begge tog bestemt Afstand fra deres yderliggaaende Propaganda, og disse to Mænd — Weyl og Bouchois — havde begge mange Aars Tjeneste i Flaaden bag sig og særdeles godt Kendskab til de Forhold, hvorom de udtalte sig. De protesterede imod Odelæggelsen af Kampskibene, men fastholdt, at Frankrig burde antage Torpedobaadene som et vigtigt Led af Forsvaret til Søs.

I Ung har vi i de forenede Stater en Gentagelse af Historien. Stemningen i dette Land (U. S. A.) er afgjort til Fordel for enhver Plan, der vil kunne medføre Formindskelse i Forsvarsudgifterne.

*) Weyl har bl. a. skrevet *Les grandes manoeuvres*, der tidligere bragtes til Franskundervisning paa Kadetskolen. O. A.

Vi har vore Journalist-Strateger, vor Overdrivelse af Flyvevaabnets Betydning og vore Paastande om dette Vaabens Usaarbarhed. Saa parallellobende er i Virkeligheden de to Tilfælde, at man i Diskussionerne i 1870 kun behøver at rette tre Ord, for at de fuldstændig skal svare til vore nuværende Forhold.

Ved at erstatte Ordet »Torpedobaad« med »Aëroplan«, Ordet »Panserskib« med »Kampskib« og Ordet »Transportskib« med »Hangarskib« bliver Afhandlingerne og Artiklerne af Charmes og Weyl og deres samtidige letforstaaelige ogsaa for Nutidens Læsere. Et Par Eksempler vil vise det:

»Torpedoen (Aëroplanet) vil uden Tvivl overvinde Panserskibet (Kampskibet) og de nuværende Flaader vil passe bedst paa Musæet i Louvre, takket være den Omvæltning Torpedovaabnet (Aëroplanet) vil fremkalde. Panseret bliver besejret af Torpedoen (Aëroplanet), ikke af Kanonen«.

Charmes fortsætter, idet han taler om det konservative Synspunkt for Krigsskibbygningen:

»Som et Resultat af alt dette, synes Krigsskibet mere og mere at blive en mægtig Masse af Jærn og Staal, men alt andet end usaarbart, armeret med svært Artilleri med den størst mulige Gennemtrængningsevne, Maskiner af umaadelig Vægt, en Samling af utallige Mekanismer, et sandt Nutidens Mirakel, men med den dobbelte Mangel, at det for det første koster ca. 15 Millioner. . . .

. . . . Som det ofte hænder, var det kun et Sandkorn, der standsede Kæmpen og nu truer den med en hurtig Død. Fremkomsten af Torpedoen (Aëroplanet) etc.*

Hertugen af Joinville skriver samtidig med Charmes:

»For Tiden eksisterer der intet Forsvarsmiddel over for Torpedoen (Aëroplanet). I den første Krig, der kommer, vil den true baade smaa og store Skibe paa mange Maader.

En vel anbragt Ton Sprængstof vil være tilstrækkelig til at sende hele den fjendtlige Styrke til Bunds med alle de Millioner, den har kostet, sammen med de Hundreder af Mennesker, der er om Bord.»

Endnu nogle Udtalelser af Charmes viser tydeligt Ligheden mellem de franske Fanatikere og de nuværende Forkæmpere for Flyvevaabnets Alt-Overlegenhed.

»Ved at rette Dødsstødet mod Panserskibet (Kampskibet) af-

gjorde Fremkomsten af den selvbevægende Torpedo (Aéroplanet) med eet Slag den Kamp, der i en Del Aar havde staaet imellem Panseret og Projektilet. . . .

Marineministeren har i sin Skrivelse fremsat, at en Sum af 130 Millioner er nødvendig til at fuldende Bygningen af de 14 Panserskibe (Kampskibe), der nu er paa Bedding. Lad os tage 14 Millioner af denne Sum til Transportskibe (Hangarskibe), og der vil blive 116 Millioner tilbage, som vi kan bruge til at bygge Verdens bedste Torpedobaadsflotille (Aéroplaner) for. Den kunde komme til at bestaa af 45 Forsvarstorpedobaade (Kampflyvemaskiner) og 200 Torpedobaade (Bombemaskiner). Med en saadan Flaade vilde vi være ulmodstaelige paa Middelhavet og uovervindelige i Atlanterhavet*).

Søofficerernes Mening blev der ikke taget Hensyn til. Marineministeriet blev aabenlyst kritiseret og ved alt dette skabte Charnes en hel Del Mistillid til dette og dets Tilhængere. Budgetter og Anmodninger om Penge, der kom fra Marineministeriet, blev derfor i Reglen ret unaadigt optaget af den lovgivende Forsamling, og hele den franske Nation led naturligvis herunder.

Eksempler paa en lignende Argumentation har heller ikke manglet i Diskussionen om Aéroplanet. En Henvisning til den franske Flaades Historie er alt, hvad der behøves for at vise, at man ikke kan drage nogen Fordel for Landet af ufornuftig Kritik, der er baseret paa personlige Meninger uden grundig Kendskab til de faktiske Forhold.

En anden Form for Argumentation, som ofte fremkom i den franske Diskussion og som vi ogsaa ofte nu er Vidne til, er saadanne Artikler og Postulater, der nok indeholder Sandhed, men ikke hele Sandheden. I Frankrig blev Charnes imødegaaet kraftigt, da han paastod, at selv smaa Torpedobaade var helt sødygtige, men herpaa svarede han i en Artikel, idet han skrev, at hans Paa-stand var bevist ved, at en Torpedobaad var sejlet fra Toulon til Brest og havde trodset Hav og Uvejr. Men han skrev ikke, at denne Baad havde fulgt Kysten hele Tiden, søgt Læ i 16 Nødbavne og havde været nødsaget til at lade alle tunge Vægte blive i Land, herunder bl. a. sine to Torpedoer.

Den Slags Artikler har vi ogsaa mange af nu. Bombeangrebene paa de gamle Kampskibsskrog er mange Steder blevet taget som sikkert Tegn paa Aéroplanets Overlegenhed. Det er ikke altid blevet tilføjet, at Bombemaskinerne ingen Modstand mødte af Kamp-

*) Det er værd at lægge Mærke til, at Frankrig i 1888 havde 154 Torpedobaade og 8 Jngere uden at dette var nogensomhelst alvorlig Trussel mod det ongleske Overherredømme paa Søen.

flyvere, ejheller at saadanne Angreb maaske slet ikke vilde være blevet ført ind, dersom Kampskibets Kanoner havde været i Virksomhed. Slutningen, der uden Kommentarer fremsættes for Offentligheden, er vildledende og gør ikke lidt Fortrød.

At saadanne Fremgangsmaader blev brugt af de franske Skribenter taler ikke til deres Fordel, men ikke desto mindre gjorde den Slags Artikler et stærkt Indtryk paa Læserne, som ikke havde bedre Oplysninger og derfor troede derpaa.

«Nouvelle Revue» fortæller den 15. Juli 1885 om fantastiske Flaademanøvrer, i hvilke Torpedobaadene viste sig at være de pansrede Skibe overlegne, og i den samme Artikel forlangte man Bygning af mindre Fartøjer og Afpansring af de store Panserskibe. Viceadmiral Bouchois giver os i sit Svar — som han udsendte i Pjeceen «Les Torpilleurs» — de fleste daværende franske Søofficerers Stilling til Spørgsmaalet:

«Den franske Flaade staar foran en alvorlig Krise. Skal Frankrig opgive Panserskibet til Fordel for den nye Ødelæggelsesmaskine, Torpedoen, hvis seneste Fremskridt har foraarsaget Krisen?»

Det er det Spørgsmaal, der med Nødvendighed trænger sig ind paa alle Søfolk og Borgere, som tænker alvorlig over Flaadens Fremtid. Pressen diskuterer dette Spørgsmaal med en Iver, der vilde være rosværdig, hvis den, naar den udtrykker sine egne Meninger, dog ogsaa havde Respekt for andres. Denne Respekt er ikke blevet vist af de nye Fanatikere. De er ikke bange for til deres Argumenter at føje Beskyldninger mod Søofficerer, Ingeniører og Medlemmer af den lovgivende Forsamling, — alle sammen Mennesker, der er naaet frem ved deres Dygtighed og lange Tjeneste — for lav Egoisme.

Under hele denne Diskussion var der dog een Ting, som Torpedobaadsforkæmperne ikke kunne komme uden om, nemlig at England ikke huggede alle sine Panserskibe op, og denne Kendsgerning spredte ogsaa en Del Tvivl blandt Folk om Torpedobaadenes Overlegenhed, især med Hensyn til deres Sødygtighed.

Charmes imødegik dog denne Indvending ved stadig at offentliggøre Tegninger af Torpedobaade, der med Held angreb Panserskibe, og ved at fremsætte den Opfattelse, at England begik en skæbnesvanger Fejl ved stadig at vedligeholde de «unyttige» store Skibe. Paastanden om, at Torpedobaadene ikke var sødygtige, kunde han derimod ikke i Længden gendrive, og derfor skiftede han Taktik og i Stedet for at vedblive at paastaa, at Torpedobaadene selv kunde klare sig i aabent Farvand, gik han over til at

vise, at de ved Hjælp af »Moderskibe» kunde opfylde de Krav, der i den Retning kunde stilles til dem; men næppe var denne nye Strid begyndt, før der kom paalidelige Efterretninger om en ny engelsk Skibstype, Torpedobaadsjageren, der baade havde høj Fart og Kanoner, der var store nok til at ødelægge Torpedobaadene.

Charmes foreslog nu i sin Bog »Naval Reform» en Mande, paa hvilken man kunde komme uden om disse Vanskeligheder:

»Men Side om Side med den angribende Torpedobaad skal vi have en anden, som vi kan kalde en »defensiv Torpedobaad», og dens Opgave skal være at angribe Fjendens Torpedobaade for saaledes at bane Vejen for ens egne.

. . . . Da dens Opgave er at forfølge Fjendens Torpedobaade, kan den aldrig faa for høj Fart. Vi faar saaledes to Fartøjer af næsten ens Konstruktion, men med forskellig Armering, den ene bestemt til at angribe med sine Torpedoer, den anden bestemt til Brug imod Fjendens Torpedobaade. Saadanne to Baade skal altid følges ad, saaledes at de tilsammen danner en Kampenhed.

Vore smaa Baade maa paa længere Togter ledsages af »Moderskibe» I Almindelighed vil disse (»Moderskibe») ikke kunde forsvare sig selv; de skal kun være Forraadsskibe og Værkstedsskibe og saa vidt mulig holde sig borte fra Kamppladsen».

Hvor disse Forhold ligner den nuværende taktiske Organisation af Flyvevæsenet: Den angribende Maskine (Bombemaskiner, Torpedoplaner), dens Forsvarer (Jagerne) og Hangarskibet!

Samtidig med disse nye Forslag saa man ved engelske og franske Manøvrer, at man kunde beskytte Panserskibe ved at lade dem ledsage af Skibe og Fartøjer, der dannede en passende Dækning, og den franske Ivrigheid for at faa Torpedobaade kølledes en hel Del. Torpedobaadsforkæmperne tabte imidlertid ikke Modet, og idet de indrømmede, at Torpedobaaden muligvis kunde vise sig uskikket til Angreb paa organiserede Flaadeafdelinger, fastholdt de, at Herredømmet paa Søen kunde omvælttes ved Torpedobaadsangreb paa Fjendens Handel.

Søofficererne indvendte herimod, at disse smaa Fartøjer ikke kunde fange de store Oceandampere. at de ikke kunde have Priscmandskaber om Bord, og at de ikke kunde haabe, nogensinde at redde Besætningerne fra de fjendtlige Skibe, de bragte til at synke. Overensstemmende med den Kraft, med hvilken Charmes plejede at optræde, finder vi ham nu forsvarende den »hensynsløse Krig». I den franske Presse optog man følgende skrevet af ham:

•Handelskrigen har sine særlige Regler, og vi maa have Mod nok til at ville forstaa dem; det gælder om uden Medlidenhed at falde over den svagere og uden falsk Skamfølelse, og at flygte fra den stærkere med al den Fart, der staar til ens Raadighed Lad ingen kortsynet Filosof beskyldte os for Barbarisme Selv om denne Art Krigsførelse vil være frygtelig og barbarisk over for de svage, er der næppe nogen, der i Humanitetens Navn vil gøre Indvendinger mod Resultatet.

Dette er Højdepunktet i Torpedobaadsdiskussionen i Frankrig. Charmes og hans Tilhængere havde, alene med Journalistik, omvendt en saa stor Del af Offentligheden i Frankrig, at det indvirkede paa Landets Forsvarspolitik. Men Folk opdagede dog snart, at Charmes ved sine Paastande om de store Skibes Ubrugelighed og om, at Torpedobaadene vilde blive Havets Beherskere, havde kæmpet for en Opfattelse, der ikke virkede til Gavn for Frankrig.

I næsten 20 Aar havde denne Diskussion varet; men til sidst begyndte den offentlige Mening dog at lade sig paavirke af de mere konservative og maadeholdne Skribenter; saaledes af Viceadmiral Bouchois, der skrev følgende i «Les Torpilleurs»:

•Opnaelsen af Herredømmet paa Havet vedbliver stadig at være det afgørende Punkt, og for at opnaa dette Herredømme og forsvare det og beskytte sine Kyster er det nødvendigt at have de store Skibe. Vi skal beholde vore og særlig, naar der i vor Nærhed stadig findes Nationer, hvis Ærgerrighed det er at bygge de storst mulige Kampskibe, Nationer, der paa ingen Maade vilde være ked af at se os selv ødelægge vort Søforsvar eller langsomt lade det dø hen. Kampskibene, der stadig danner Kærnen i vor Flaade, skal forsynes med alle de Forsvarsmidler, som Teknikkens Udvikling fører med sig, og ganske rolig vente til yderligere Fremskridt nødvendiggør en Forandring af Flaademateriellet. Trods Torpedoens Fremkomst og de Prøver, der er fulgt efter, synes Tiden endnu ikke at være kommet. Vi udtaler Haabet om, at man ikke vil ødelægge det væsentlige til Fordel for det uvæsentlige, og at vort Flaademateriel ikke maa blive forandret, før der foreligger en Række fuldførte Forsøg og Prøver af de Typer, der skal danne den nye Flaade:

Den rigtige Retning for vor Flaadepolitik, vor Flaades Bygning og S sammensætning synes saaledes at være den, at Torpedobaadene sættes paa deres rette Plads, hvor de bedst kan gavne Søforsvaret, og at der bygges Jagere til at ødelægge Fjendens Torpedobaade og til at sikre egen Styrke mod Overraskelser; og ligesom Mandskabets

Tillid til deres Chefer og til Materiellet er den første Betingelse for et heldigt Udfald af en Kamp, anmoder vi indtrængende vore Modstandere, i vort Lands Interesse, for hvilket vi jo alle kæmper, om ikke at søge at ødelægge denne Tillid ved uretfærdige Angreb paa og uoverlagt Kritik af Marineministeriet.

Allerede i Begyndelsen udviklede Striden i Frankrig sig til en Diskussion mellem to skarpt adskilte Grupper. Flaadens Øvelser led derunder og Tilliden forsvandt. Til Trods for Nødvendigheden af gennemført Økonomi, fik man dog kun lidt ud af Flaadebudgettet, da der fuldstændig manglede en bestemt Flaadepolitisk Retningslinje. Resultatet blev hverken en fornuftig sammensat Flaade eller et godt Torpedobaadsforsvar.

I stærk Modsætning til Forholdene i Frankrig, var det i England en hel anden Aand, der beherskede Diskussionen. Den engelske Flaade har altid været i Kontakt med Folket. Den betød den Gang, saavel som nu, Englands Styrke og Villie til at eksistere. Flaaden omgaves af de højeste Traditioner, der var lige saa meget værd for Folket, som Flaaden selv. Af disse Grunde var det ikke let at overbevise det engelske Folk om, at dets Flaade truedes af det nye Vaaben, og skønt man ganske vist følte en vis Ængstelse, var der dog ingen, der blot et Øjeblik tænkte paa at ophugge Verdens bedste Flaade.

Englænderne modtog ikke Torpedoen med nogen særlig Begejstring, da de var bange for den Trussel, den frembød for deres store Skibe. Der var en stærk Stemning fremme i Pressen for ved international Overenskomst at faa Torpedoen forbudt; man betragtede den som et fejgt og inhumant Vaaben; men det viste sig snart, at de andre Nationer ikke vilde gaa med til en saadan Bestemmelse, og at Torpedoen maatte betragtes som en Kendsgerning.

I Parlamentet hørtes ofte Citater af Admiral D. D. Porter, U. S. N., og de engelske Synspunkter fremtræder maaske tydeligst i en Rapport, skrevet af Admiralen i 1874:

*Skønt jeg tillægger Torpedoen stor Betydning baade som offensivt og defensivt Vaaben, er jeg dog bange for, at det er en Fejltagelse af os at tro, at Krigsskibe ved Hjælp af dette Vaaben alene kan forhindres i at optræde paa det aabne Hav. Mennesker med livlig Fantasi tror, at Skibe og Kanoner slet ingen Betydning har mere, og at Torpedoen nok skal gøre hele Arbejdet, medens andre, der ikke har tænkt videre meget over Sagen, ikke tillægger Torpedoen den mindste Værdi. Begge disse Slutninger er forkerte.

Torpedoen er, naar alt kommer til alt, kun et Hjælpemiddel, og det vil kun være i ganske særlige Tilfælde, at den vil kunne opvise Fordele fremfor de svære Kanoner. . . . Torpedoen vil ikke — skønt den betyder en vigtig Forøgelse af Søkrigsvaabnene — være i Stand til at fortrænge alt, hvad der er gaaet forud.

I en Artikel i »North American Review« 1878 skriver Admiral Porter videre:

•Blandt de Argumenter, der er bleven fremført imod Indførelsen af Torpedoen er ogsaa, at Brugen af dette Vaaben ikke vil fremkalde den Ridderlighed, der hidtil har karakteriseret Krigen til Søs, og da særlig Englands Krige.

England, der har Verdens kraftigste Flaade, synes ikke det vil være rigtigt, at opfordre til en Form for Krigsførelse, der vil sætte dette Land paa lige Fod med svagere Nationer. Hvis det ikke var af denne Grund, vilde man sikkert netop have lagt særlig Vægt paa Udviklingen af et saa effektivt Vaaben. Men nu da man ser, at alle andre Lande antager Torpedoen, og at Englands prægtige Flaade af Panserskibe vil komme i Fare, begynder man med den for Englænderne saa karakteristiske Energi straks paa enhver mulig Forbedring af Kampskibene, og da Torpedoen nu er blevet antaget i alle Verdens Flaader, vil den ogsaa fremkalde virksomhedsfulde Modvaaben.

For Øjeblikket har ingen Nation Raad til at undvære Torpedoen, hverken som offensivt eller som defensivt Vaaben; at gøre dette vilde være Tegn paa, at man ikke havde fulgt den sidste Udvikling, eller at Begivenhederne intet havde lært. . . . Det er rigtigt, at Torpedoen ikke paa den Maade vil kunne forandre Søkrigsførelsen, at de store Skibe bliver uundværlige, for i samme Forhold som dette nye Vaaben udvikler sig, finder man stadig paa nye Modvaaben. Det Land, der besidder den kraftigste Flaade, vil derfor — som hidtil — være det mægtigste paa Søen, og vi vil sikkert opnaa at se fuldt udviklede Torpedobaade kæmpe mod andre Torpedobaade paa det aabne Hav, ligesom vi ser to Hæres lette Kavalleri i Kamp, naar Føling er opnaaet.

Forskellige Beretninger fra officielle Rapporter, Avisartikler og Parlamentstaler viser den samme mere moderate Tone overfor den endelige Løsning af Torpedobaadsspørgsmaalet og den faste Tro paa de store Skibe.

Den 8. Maj 1876 talte Lord Brassey om dette Emne i Underhuset. Han foreslog, at der skulde nedsættes en Kommission med

den Opgave, »at undersøge de store Forandringer, der i de sidste Aar havde fundet Sted i Søkrigsførelsen, og paa Grundlag af disse Undersøgelser at udfinde den mest effektive Skibstype«. Endelig gjorde Lord Brassey nærmere Rede for sine Grunde til at ønske en saadan Kommission nedsat:

»Den skal samle alt Materiale om dette Emne, og sætte Parlamentet i Stand til virkelig at kunne forstaa Sager vedrørende Søforsvaret og lovgive paa dette Omraade. Den foreslaaede Kommissions Rapport skulde blive et uvurdeligt Dokument for the first Lord of the Admiralty, naar han skulde forhandle med Parlamentet. Jeg skal ikke her komme ind paa Detailler. I Parlamentet ønsker vi kun en almindelig Belæring, der vil kunne gøre os i Stand til at afgøre, om vi skal beholde Panserskibene eller ikke. Vi vil gerne have at vide, hvorledes Forholdet er mellem Kampværdien af panserede eller upansrede Skibe«.

I August 1877 skriver Lord Brassey i »Macmillans Magazin»:

»Med andre Ord er det nødvendigt at finde paa Forsvarsmidler imod Vædderen og Torpedoen, ikke alene i Skibets Konstruktion, men ogsaa — og det er det vigtigste — i den rette taktiske Formation af Flaadestyrken. Hvert af de kostbare Panserskibe maa forsvares mod Torpedoen af talrige mindre Fartøjer«.

Sir Spencer Robinson siger om det samme Emne:

»Ingen Flaade kan derfor anses for en virkelig kampklar Flaade, med mindre den ogsaa omfatter Skibe og Fartøjer, der kan imødegaa de Angreb, der antagelig vil komme«.

»Lord Brassey skriver følgende i Dagspressen og fremsætter sit Syn paa Samarbejdet indenfor Flaaden:

»Diskussioner om Flaadens Administration og Sættning maa aldrig trækkes ned til Partispørgsmaal eller personlige Stridigheder. Vi arbejder alle for een Sag — at skabe og vedligeholde en kampdygtig Flaade«.

Det er tilstrækkeligt at sige, at de ovenfor nævnte Citater i det store og Hele afspejler Stemningen overalt i England. Nationen følte, at Panserskibenes Sikkerhed var truet. Man taalte ikke Fremsetninger af Meninger, der ikke var vel underbygget. Man søgte

og forlangte Sandheden. Der blev ikke anvendt Midler til at befordre personlige Fordele eller Meninger. Nationens Integritet var i Fare, og alle stod sammen om at bringe Landet ud af Vanskelighederne.

Admiralitetet lod udføre alle Slags Manøvrer og Forsøg for at klargøre sig, hvad Strategien og Taktiken krævede, hvilke nye Skibskonstruktioner, der forlangtes, hvilken Forandring af Armeringen, der maatte være paakrævet m. m. Alle betydelige Skibskonstruktører blev opfordrede til at udarbejde Tegninger til Jagere og til Undervandsbeskyttelse for Panserskibene. Ligeledes blev der indført Forbedringer ved Artilleriet.

Forskrækkelsen var stor, og det gjaldt for Flaaden om at følge den bedste og mest økonomiske Retningslinie. Ikke desto mindre viser alle Beretningerne fra den Tid, at der Intet Sted næredes Tvivl om, at Admiralitetet var i Stand til at udfinde Midler til at beskytte Panserskibene mod Torpedoenne. (Denne faste Tillid er saa meget mere bemærkelsesværdig, som andre Lande nemlig Tyskland, Østerrig, Rusland og Italien, havde stoppet Bygningen af deres Panserskibe og endog strøget Kommando i de, der var udrustede, samt paabegyndt Bygningen af Hundreder af Torpedobaade).

De moderne Midler til effektiv Beskyttelse mod Torpedofartøjer stammer fra den Tids engelske Forsøg og Konstruktioner. Man byggede en tilstrækkelig Mængde Jagere til at beskytte Flaaden og til, hvis Chancen bød sig, da at bruge deres Torpedoenne offensivt. Man forandrede Skrogbygningen for de store Skibe, idet man forsynede dem med talrige Skodder og vandtætte Rum. Man konstruede en hurtigskydende Bagladekanon, der var let at betjene.

Maaske var det heldigt for England, at der var Fred i England i denne Udviklingsperiode. Men da Perioden var færdig, var Englands Flaade stærkere end hvilke som helst to andre Flaader tilsammen, og Panserskibene var stadig Flaadens Kærne.

Den Forskel i Maade, hvorpaa de to store Sømagter i 70erne modtog og anvendte Torpedoenes Opfindelse, giver os Anledning til at standse og grundig gennemtænke hvilken Maade, der for os vil være den rigtige at følge under meget lignende Forhold. Og her har Historien til alt Held vist os, hvorledes det er gaet begge Steder; den har vist os to konkrete Eksempler, to Veje, som vi kan følge, hvorfra den ene tidligere førte til Bevarelsen af Søforsvaret, medens den anden medførte et alvorligt Prestigetab.

Diskussioner af baade national og international Interesse har i den nyere Tid været ført om Fremkomsten og Udviklingen af Fregatten, Vædderen, Torpedobaaden og Undervandsbaaden, og i

alle disse Tilfælde er Linieskibet eller Panserskibet blevet fordomt af lidet vidende Fanatikere; Resultatet er hver Gang blevet vigtige Forandringer og Forbedringer. Men da ethvert mindre Vaaben altid maa være begrænset af sin egen Lidenhed, er Kampskibet vedblevet at være Flaadens Kærne. Krigsforelsen er blevet mere indviklet. De mindre Vaaben har hver haft deres gode Tid. Men Herredømmet paa Havet med dets Frihed for egen Handel og egne Krigsoperationer er endnu aldrig blevet opnaaet, førend Fjendens Kampskibe er blevet tilintetgjorte eller ødelagte.

Nærværende Afhandling er ikke et Forsvar, hverken for Kampskibet eller for et enkelt bestemt Søkrigsvaaben. Hvad Forfatteren vil vise — med en historisk Baggrund — er den Fare, der ligger i at indføre gennemgribende Forandringer i Skibsbygningen grundet paa Fanatikeres Forudsigelser. Før end man gaar til saadanne Forandringer, er det nødvendigt nøje at undersøge, om de fremsatte Fordringer er begrundede eller ikke. For en Flaade, der er paa Højde med enhver anden i Verden, er det nødvendigt, at man lægger samme Vægt paa de defensive som paa de offensive Kampmidler, saa længe som andre Magter vedbliver at have Overfladeskibe.

De franske Forkæmpere for Torpedoen nægtede i deres Ivrighed at anerkende noget som helst Middel til Forsvar imod dette Vaaben som godt; og fordi de ikke med samme Iver forsøgte at fremstille saadanne Forsvarsvaaben, fremkom der heller ikke noget brugeligt. Resultatet heraf var, at Torpedoen syntes at være endnu mere uovervindelig, end den virkelig var.

Idet man nu for Øjeblikket henviser til Aéroplanet, bør ingen ensidig Udvikling have Lov til at forplumre Mulighederne i Fremtiden. Naar alt kommer til alt, er det billigere at opbygge de nødvendige Forsvarsmidler i Fredstid, end at vente til Krigen tvinger en dertil. Hvis de nationale Pengemidler efter grundig og alvorlig Provelse ikke slaar til til at opretholde passende Forsvarsmidler, da og først da kan vi forsvare at overgive Nationens Sikkerhed til det nye Vaaben.

Naar bestemte Fordringer om stærk offensiv Kraft derfor fremsættes af en hvilken som helst Art Fanatikere, svigter disse Mennesker deres Pligt, naar de ikke samtidig søger at fremskaffe tilsvarende defensiv Kraft. De arbejder direkte imod Landets største Interesser, hvis de paa nogen som helst Maade overdriver eller søger at vildlede Folket, hvad enten det er med Hensyn til Planen eller til Budgettet.

De Argumenter, der tager Tilflugt til Bekostningerne, er altid sikre paa at finde Tilhængere blandt Folk. Men med Hensyn til dette Spørgsmaal, er det paa ingen Maade de tidligere Gange godt-

gjort, at Indførelsen af et nyt Vaaben har kunnet bringe de samlede Udgifter ned.

For Tiden ser man en stor Mængde Artikler, i hvilke Prisen for et Aëroplan sættes op ved Siden af Prisen for et Kampskib. Men skriver nu disse Forfattere, at Levealderen for et Aëroplan kun er $\frac{1}{10}$ af, hvad den er for et Kampskib? Skriver de, at et Hangarskib er nødvendigt for hver 50 à 60 Aëroplaner? Og at et saadant Skib er stort og bekosteligt? Hvis ikke, gavner disse Forfattere saa Forsvarssagen, eller er de ved at indvikle sig i en Diskussion imod de, der virkelig er interesserede i Nationens Velfærd? Krigsmaskineriet bliver Dag for Dag mere indviklet baade til Søs og til Land, og ethvert nyt Vaaben, der kommer, forøger Vanskelighederne ved at benytte det. Troen paa, at Krigsførelsen skulde blive mindre kostbar ved Indførelsen af nye Vaaben, er altid blevet skuffet, som alle vore Erfaringer viser.

For at bedømme de forskellige nye Vaabens Brugbarhed rigtigt, er det nødvendigt at være ganske klar over, hvad man forstaar ved «capital ship». Grunden til, at mange har troet, at Torpedoen vilde revolutionere Krigsførelsen og dermed taget alvorligt Fejl, ligger netop i en forkert Opfattelse af Begrebet «capital ship», idet de mente, at Datidens Panserskibe var Toppunktet af, hvad man kunde naa til.

Udtrykket «capital ship» (Kampskib) er kun et Navn for en Enhed, i hvilken saa megen Kampkraft er koncentreret, som det paa det paaagældende Tidspunkt er muligt. De Fremskridt, der gøres i Videnskaben og Tekniken, vil ganske sikkert nødvendiggøre Forandringer i de nuværende Skibstyper, Vaaben og Kampmaader. Fremtidens Kampskibe maa nødvendigvis forsynes med passende Forsvarsmidler imod Flyvemaskinen. Men om disse Forandringer vil føre til forbedret Skyts, videnskabelige Opdagelser, Brugen af et stort Antal Forsvarsæroplaner eller en eller anden Forbindelse af disse tre, er det umuligt at sige. Skibskonstruktørerne maa give Svaret herpaa, baseret paa praktisk Erfaring, nye Forsøg, Kendskab til de seneste Opfindelser og Metoder og forstandige Menneskers Udsagn om den sandsynlige fremtidige Udvikling af Krigskunsten. Men Opnaaelsen og Forstaaelsen af alt dette kræver, at ethvert Marineministerium maa arbejde intenst og maalbevidst. Et Fingerteg er det maaske, at intet Land endnu viser Tegn til at afskaffe sine egne Kampskibe.

Et Marineministerium anbefaler en vis Flaadepolitik, men afgør den ikke. Den offentlige Mening, saadan som den er repræsenteret i Senatet og Underhuset, bestemmer denne Politik, samtidig med Bevillingen af de Pengemidler, der er nødvendige, for at

udføre den. Paa denne Basis er der Ingen Fare for, at vi skal komme til et galt Resultat i saadanne Sager, saa længe som vi kun forlanger og vil høre Sandheden og hele Sandheden. Vi vil ikke faa nogen hjælpende Haand fra Udlandet, hvis vi lader vor Kampskibsflaade dø hen. Derfor er det en Pligt for enhver loyal Borger i de forenede Stater ikke at fremsætte Fordringer eller Forsikringer, som ved deres Natur er overdrevne, vildledende eller usande. Ved at undlade saadanne Udtalelser og ved dygtigt Arbejde og Enighed om Formaalet, vil de forenede Stater kunne faa og vedligeholde en effektiv Flaade, — ikke en Flaade væsentlig bestaaende af en eller anden særlig Skibstype, men en Flaade, der ved fornuftigt Samarbejde og det rette Forhold mellem Vaabnene vil være i Stand til at skabe «et Forsvar imod Angreb og Beskyttelse af vor Handel og Interesser i Udlandet».

Forskelligt.

Efter Times gengives nedenstaaende Oversigt over Stormagternes Flaademateriel:

	England	U. S. A.	Japan	Frankrig	Italien	Rusland
Kampskibe	18	18	6	9	7	3
Kampkrydsere	4	0	4	0	0	0
Krydsere	49	31	28	16	13	7
Monitorer	3	1	0	0	0	0
Hangarskibe	8	2	2	0	0	1
Flotilleførere	17	0	0	1	9	0
Jagere	189	309	101	54	53	80
Torpedobåde	0	0	0	0	68	0
Undervandsb.	63	118	51	46	43	28
Kanonbåde	35	0	0	8	0	4
Kystmotorb.	29	0	2	2	12	26
Tendere	2	10	6	49	13	2
Flodkanonb.	18	5	8	5	2	4
Ministrygere	62	45	3	29	40	9

Betragtninger over Jagerkampene Natten efter Slaget i Nordsøen den 31. Maj 1916.

Af Orlogskaptajn Augsburg.

Inden Betragtningerne over Jagerkampene anstilles, vil det formentlig være paa sin Plads at anføre de strategiske Overvejelser, som Aftenen efter Nordsøslaget den 31. Maj 1916 førte til de af Admiral Jellicoe truffne Dispositioner for Natten og hvis første Resultat var den til Slagskibsflaaden Kl. 9⁰¹ Em. givne Ordre om at ændre Kurs »Divisionsvis« til S. t. O. $\frac{1}{4}$ O.

Overvejelserne¹⁾ var da følgende:

„Vi er mellem Fjenden og hans Støttepunkter, hvad enten han vælger at returnere via Horns Rev, direkte via Helgoland eller ad den minestrøgne Passage, han vides at benytte langs Kysten af de vestfrisiske Øer²⁾).

Jeg mener Fjenden er godt Vesten for os. I Lobet af Kampen har vi lidt efter lidt ændret Kurs fra OSO til V. t. S., et Drej paa 13 Streger eller 146 Grader i alt, og Resultatet maa være, at hans Skibe er godt Vesten for os og foran for os; dog er det sandsynligt, at Skibe, som er faldet ud af Linien paa Grund af Havari, kan være Norden for.

Der er naturligvis Mulighed for en Natkamp, men af forskellige Grunde er det ikke min Hensigt at søge en saadan mellem Slagskibene.

For det første fordi en saadan Fremgangsmaade uundgaaeligt vil føre til, at vor Slagskibsflaade hele Natten vil være Genstand for Angreb af en meget stor Jagerstyrke. Ingen ledende Søofficer i en ansvarlig Stilling vil uden

¹⁾ The Grand Fleet af Admiral Jellicoe.

²⁾ Som det fremgaar af Kortet pag. 363, var Indløbet til de af Admiral Jellicoe to først nævnte Ruter paa Nordsiden af Minefeltet. De blev begge benyttede af den tyske Flaade umiddelbart før og efter Slaget i Nordsøen, idet denne stod til Søs ad Helgolandsruten og vendte tilbage ad Hornsrevruten. (Forf.).

Nødvendighed gaa til saadant et Angreb, selv om vore Slagskibe var forsynede med de bedste Projektører og de bedste Foranstaltninger til at dirigere Projektørerne og Artilleriilden om Natten.

Men hverken vore Projektører eller Foranstaltningerne til at dirigere dem er af den bedste Type og Apteringen af Firing-Director-Systemet til Slagskibenes mellemsvære Artilleri er først lige begyndt. Uden disse Hjælpe midler kan Maksimum af Ildvirkning om Natten ikke opnaas, og vi kan derfor ikke være sikre paa at afslaa Jagerangreb om Natten ved Hjælp af Artilleriild. Hvis derfor Jagerne faar Føling med Slagskibene, er vi sikre paa at lide alvorlige Tab uden samtidigt at opnaa tilsvarende Fordele. Vore egne Jagere er om Natten ikke nogen effektiv Beskyttelse, eftersom de, fordelt alene med dette Formaal for Øje, sikkert vil blive antagne for fjendtlige Jagere og beskudte af vore egne Skibe.

Men rent bortset fra Spørgsmaalet om Jagerangrebene, maa Udfaldet af Natkampe mellem Slagskibe altid bero paa Tilfældigheder, eftersom der er ringe Lejlighed for Færdighed paa nogen af Siderne. En saadan Kamp maa ud kæmpes paa meget kort Hold og Udfaldet afhænger af Begivenhedernes Gang i de første faa Minutter. Af disse Grunde er derfor ovennævnte Fremgangsmaade ikke ønskelig. De fjendtlige Projektørers større Effektivitet og det store Antal Torpedoapparater i de fjendtlige Skibe i Forening med Overlegenheden i Jagere¹⁾ vil give Fjenden Lejlighed til at tilføje os svære Tab i Begyndelsen af en saadan Kamp²⁾.

Tilbage bliver da Spørgsmaalet om den Kurs, der skal styres. Det første Ønske er at holde den britiske Flaade mellem Fjenden og hans Støttepunkter for at være i en Position til at forny Kampen ved Daggry. Dagen er hurtigt

¹⁾ Denne Overlegenhed var imidlertid i Virkeligheden ikke til Stede. (Forf.).

²⁾ Medbestemmende, men ikke anført i Admiral Jellicoes strategiske Overvejelser, har vel ogsaa været den ret nærliggende Tanke, at den britiske Flaade i Virkeligheden var det Grundlag, hvorpaa hele det britiske Empiriiums Eksistens, og samtidigt hermed Krigens sejrriige Udgang for de Allierede, hvilede. Sattes Slagskibsflaaden til eller led den blot saa store Tab, at denne Overlegenhed over den tyske Slagskibsflaade ikke mere var til Stede, da maatte Krigen efter al Sandsynlighed anses for tabt. (Forf.).

ved at forsvinde, og for at undgaa synlig Signalering efter Mørkets Frembrud, er det nødvendigt at formere Flaaden for Natten saa hurtigt som muligt. Det er ogsaa nødvendigt at placere Jagerne i en Position, hvor Chancerne for at de skal komme i Kontakt med vore egne Skibe reduceres til et Minimum samtidigt med at der gives dem en Lejlighed til at angribe Fjendens Slagskibe i Løbet af Natten. Den britiske Flaade er for Øjeblikket formeret paa praktisk talt en enkelt Linie styrende ca. SV t. V. En sydlig Kurs vil passe for denne Situation og vil gøre det muligt at formere Flaaden meget hurtigt og

„Dersom jeg lader Jagerne tage Post agten for Slagskibsflaaden, vil de opfylde 3 Betingelser: For det første vil de være i en udmærket Position til at angribe den fjendtlige Flaade, dersom denne ogsaa staar Syd paa i den Hensigt at naa tilbage til sine Støttepunkter i Løbet af Natten (hvilket synes en meget sandsynlig Bevægelse af Fjenden); for det andet vil de ogsaa være i Stand til at angribe Fjendens Jagere, dersom disse søger efter vor Flaade i den Hensigt at rette et Natangreb paa Slagskibene; for det tredje vil de være fjærnede fra vore egne Skibe, og Faren for, at de af en Fejltagelse skal angribe vore Slagskibe eller at disse skal skyde paa vore Jagere, vil være reduceret til et Minimum.“

Saadanne vare de strategiske Overvejelser, som blandt andet resulterede i Admiral Jellicoes Ordre til de ved Slagskibsflaaden marcherende Jagere om at tage Post 5 Sml. agten for denne.

Men Strategien slog fejl. Det tilsigtede Resultat — at spærre Vejen for den tyske Slagskibsflaade med de 5 »Selvbevægende Minespærringer» — udeblev. Til Trods for de mest glimrende Betingelser fra Naturens Side (se Junihæftet 1925 Pag. 225) for Nattorpedoangreb lykkedes det ikke Flotillerne at være Angriber. Tværtimod, det, som skulde have været Maalet for Angrebene, den tyske Slagskibsflaade, blev sammen med nogle faa lette Krydsere selv Angriberen, der ved Hjælp af sine Lysgranater,

sine vel dirigerede Projektører¹⁾ og sin glimrende Ild-disciplin saa at sige fejede de tilsigtede Hindringer til Side og banede sig Vej hjem til sin Basis.

Men eftersom Strategien slog fejl, vil det formentlig være naturligt, inden Betragtningerne over Jagerkampene anstilles, at undersøge, af hvad Art den Strategi var, som Admiral Jellicoe valgte for Jagerne, om den var offensiv eller defensiv samt om det var den rette, der blev anvendt.

Jager-Strategien.

De ovenanførte Overvejelser taler ikke om en offensiv Handling, om en Søgen efter den fjendtlige Flaade med paafølgende Angreb, men om en defensiv Handling, om et Angreb paa en Flaade, som paa Marchen mod sin Basis eventuelt støder paa Jagerne, en Flaade, om hvilken vi nu ved, at den af sin Admiral havde faaet peremptorisk Ordre til at holde paa, uden Hensyn til, hvad den end mødte paa sin Vej²⁾. Den af Admiral Jellicoe valgte Strategi for de ved Slagskibsflaaden marcherende Jagere var saaledes ikke offensiv, men udpræget defensiv. Bemærkelsesværdig er imidlertid den Forskydning, der er foregaaet med Hensyn til Jagernes eller rettere Torpedobaadsødelæggernes Maal i disse strategiske Overvejelser. En Torpedobaadsødelæggers Hovedformaal er, som Navnet udtrykker, at ødelægge Fjendens Torpedobaade og saaledes hindre disse i at angribe Hovedstyrken — Slagskibene —, altsaa i Virkeligheden et defensivt Formaal; dette Formaal er imidlertid i Overvejelserne anført som Nr. 2, medens Angrebet paa Slagskibene, som er Torpedobaadens Hovedformaal, altsaa et offensivt Formaal, er anført som Nr. 1, dog

¹⁾ Projektørerne var altid rettede mod Maalet, inden de af-dækkedes (jvfr. Chefen for Vallants Rapport).

²⁾ Kl. 9⁰⁰ Em. gav Admiral Scheer følgende Ordre for Natten: •Kurs SSO $\frac{1}{4}$ O., Fart 16 Knob. Hold paa.»

uden den dermed følgende Betingelse og Forudsætning, at opsøge Maalet og holde Føling med dette. Denne sidste Opgave var nemlig paalagt Krydserne i Følge de givne Instrukser, om hvilke Admiral Jellicoe udtaler følgende:

„De Slagkrydseren, Panserkrydseren og den lette Krydserer paahvilende Pligter under March, i Kamp eller efter Kamp var fastslaaede, og særligt Eftertryk var lagt paa Nødvendigheden for Skibene i Flaadens Avantgarde under Kamp at indtage en Position, som var fordelagtig for Torpedoangreb paa Fjendens Slagskibsflaade, og samtidigt engagere fjendtlige Skibe af tilsvarende Klasse samt forhindre Torpedoangreb paa vor egen Slagskibsflaade i at udvikle sig.

Det var saaledes fastslaaet som det ledende Princip i disse Krydserne i al Almindelighed givne Instrukser, at den første og væsentlige Betingelse var at fastholde Følingen med Fjenden, saasnart denne Føling var opnaaet¹⁾. Der var ogsaa givet Instrukser for det Tilfælde, at Fjendens fremskudte Styrker skulde blive engagerede med vor Slagkrydserflaade, idet Panserkrydserne i vor fremskudte Linie i saa Fald skulde gaa frem og faa Føling med Fjendens Slagskibsflaade.

Instrukserne for Slagkrydserne fastslog det Princip, at i Kamp var det deres Pligt først og fremmest at ødelægge Skibe af tilsvarende Type, dersom disse var nærværende, og efter deres Ødelæggelse eller i deres Fraværelse at angribe Tøten af den fjendtlige Slagskibsflaade. Inden Kamp var det opgivet at være deres Pligt at give Oplysninger vedrørende den fjendtlige Slagskibsflaade samtidigt med at hindre Modstanderen i at opnaa Oplysninger af tilsvarende Art. Der var givet Viceadmiralen, der kommanderede Slagkrydserflaaden, frie Hænder med Hensyn til Udførelsen af disse i al Almindelighed givne Instrukser¹⁾.

Instrukserne for de lette Krydsere fastslog, at disses Pligter under Kamp var at angribe Fjendens lette Krydsere og Torpedofartøjer, at understøtte egne Jagere og at angribe Fjendens Slaglinie med Torpedoer.“

Den af Admiral Jellicoe valgte Strategi for de ved Slagskibsflaaden marcherende Jagere kan saaledes ikke betragtes alene, men som det ene Led i en Strategi,

¹⁾ Udhævet af Forf.

hvis andet Led var den for Slagkrydserflaaden i al Almindelighed fastsatte Strategi, og Strategien var derfor taget under eet »en offensiv Defensiv«.

At den af Admiral Jellicoe ved Ni-Tiden om Aftenen valgte Strategi var den rette, synes indlysende, eftersom den britiske Flaade paa det paagældende Tidspunkt stod Østen for den tyske Flaade, paa Forbindelseslinien mellem denne og Indløbene til de 3 minestrøgne Passager, som førte til den Basis, hvortil det maatte anses for sikkert, at den i Løbet af Natten vilde søge at vende tilbage. Det maatte endvidere anses for nogenlunde givet, at den tyske Flaade vilde benytte den korte Nat til paa hurtigste Maade at forøge Afstanden saa effektivt som muligt til den britiske Flaade, og dette opnaaedes bedst ved at vælge den østligste Rute, dels fordi den derved ret hurtigt vilde have Mulighed for at lægge minespærret Farvand mellem sig selv og Fjenden, dels, og vel ikke mindst, fordi den samtidig undgik de eventuelle Angreb, som var forbundet med Valget af den sydlige Rute, nemlig fra 3die Slagskibseskadre, 3die Krydsereskadre, 5te Lette Krydsereskadre, Jagerflotillerne og Undervandsbaadsstyrken fra Thamesmundingen¹⁾.

Der var derfor ingensomhelst Anledning for Admiral Jellicoe til at sende de ved Slagskibsflaaden marcherende Jagere i Angreb paa den tyske Slagskibsflaade, dels fordi de samtidigt skulde beskytte egen Slagskibsflaade mod Jagerangreb, dels fordi de ligesom Admiral Scheers Jagere kunde blive udsatte for ikke at træffe den fjendtlige Slagskibsflaade, men regnende med de Oplysninger, som det paahvilede Chefen for Slagkrydserflaaden at fremskaffe, maatte han under de særlige Forhold anse sig for berettiget til at placere Flotillerne paa en saadan Maade, at det blev Maalet, der kom til Angriberen og ikke omvendt, som Tilfældet ellers plejer at være.

¹⁾ Ovennævnte Styrker fik den 30. Maj ved Middagstid af Admiralitetet Ordre til at holde sig klar til at gaa til Søs. (Forf.).

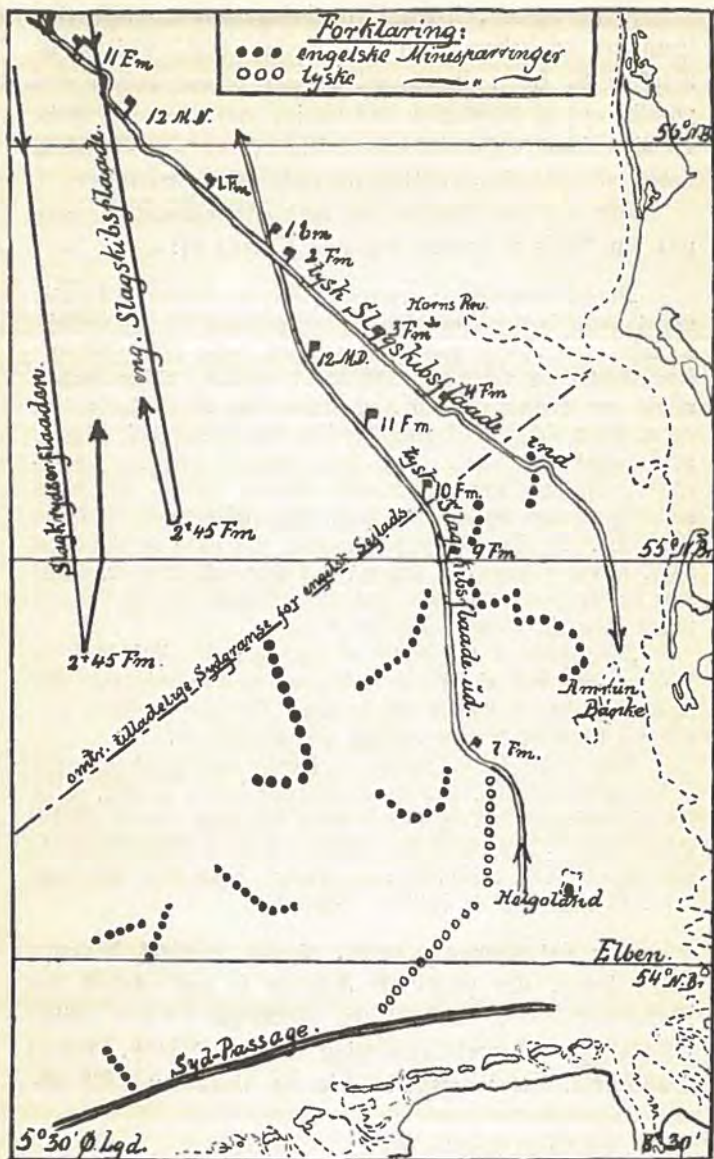

At de fejlede, hvem Tilvejebringelsen af disse Oplysninger paahvilede, kan ikke lægges Admiral Jellicoes Strategi til Last, tværtimod beviser denne Fejlen end yderligere, at Strategien var rigtig, eftersom den tyske Flaade, skønt Oplysningerne udeblev, paa sin Vej hjem netop løb paa de 5 „Selvbevægende Minespærringer“.

Men i denne Forbindelse maa det formentligt være paa sin Plads at anføre følgende Uddrag af:

„Naval operations: Admiral Scheer havde imidlertid noget mere bestemt at gaa efter. Signalet til de britiske Flotiller var blevet opsnappet af den tyske Radiostation i Neumünster og videresendt til ham, og han vidste derfor, at de var stationerede 5 Sml. agten for Slagskibsflaaden, og at hans Krydsere i Avantgarden havde været i Kontakt med nogle af dem¹⁾. Han blev sandsynligvis nu underrettet om, at hans eklærerende Jagerne havde lokaliseret andre²⁾ af vore Sønden for dem, men ikke fundet Spor af Slagskibe. Af disse Oplysninger maa det have forekommet ham, at vor Flaade var trukket tilstrækkeligt forefter, til at han kunde vove et Forsøg paa at undslippe ved at passere tværs over sin Fjendes Kølvand,“ og

„Narrative of the battle of Jutland: Admiral Scheers Holden fast ved sin Kurs forklares sandsynligvis ved det Kendskab, han havde til de britiske Flotillers relative Position i Forhold til den britiske Slagskibsflaade.

Den tyske Radiokyststation havde opsnappet Admiral Jellicoes Radiosignal, der posterede hans Jagerne 5 Sml. agten for Slagskibsflaaden, og havde ladet det gaa videre til Admiral Scheer, som saaledes vidste, at hans Slagskibsflaade var forholdsvis i Sikkerhed, saa længe hans lette Krydsere var i Føling med de britiske Jagerne.“

Som det fremgaar heraf, skulde Admiral Jellicoes Radiosignal, der posterede Jagerne 5 Sml. agten for Slagskibsflaaden, være bleven opsnappet af den radiotelegrafiske Efterretningsstation i Neumünster, blevet decifreret, atter omsat i Kode og videresendt til Ad-

¹⁾ nemlig 11. Flotille. (Forf.).

²⁾ . 4. . . .

miral Scheer. Dette synes imidlertid lidet sandsynligt, ikke saa meget, fordi der ikke foreligger nogen officiel Meddelelse fra tysk Side, som fordi dette Telegram ikke findes i »Battle of Jutland official despatches«'s Signalfortegnelse saaledes som alle de øvrige tyske Radiotelegrammer, der blev optagne af Admiralitetets Radio-station, dechifreret ved Hjælp af den tyske Kodebog (flasket op af Russerne efter Krydseren Magdeburgs Stranding den 20. August 1914 ved Odenholm i den finske Bugt) og, saafremt af Interesse, atter sat i Kode og videresendt til Admiral Jellicoe¹). Havde Admiral Scheer modtaget ovennævnte Meddelelse om de engelske Jageres relative Position i Forhold til den engelske Slagskibsflaade, havde han vel undgaaet Kamp ved at føre sin Flaade Norden om Jagerne og ikke, saaledes som disse to officielle Beretninger anfører, med Villie søgt den, og det endda i den Grad, at han udsatte sin Flaade for de størst mulige Tab, idet han førte den direkte mod Téten af alle Jagerflotillerne, imellem disse og den engelske Slagskibsflaade og derved udsatte sig for Angreb fra begge Sider samtidigt.

Saalænge Paastanden om den tyske Flaades Handlingen paa Basis af den opsnappede Radioordre fra Admiral Jellicoe til Jagerflotillerne ikke er blevet dokumenteret, maa det derfor være tilladt at tvivle om dens Rigtighed, saa meget mere, som der er Grund til at antage, at Admiral Scheer allerede under 2. Eklæringsgruppens Kamp med 11. Jagerflotille og inden den tyske Slagskibsflaades Kursændring Østefter Kl. 10⁴³ Em. maa have været klar over den britiske Slagskibsflaades relative Position i Forhold til egen Slagskibsflaade gennem Radiomelding (saafremt Radioen intakt) fra den Krydser, som

¹) Optagelsen af Telegrammet, Dechifringen, Chifringen samt Afsendelsen gav gennemsnitlig Telegrammet en Forsinkelse paa ca. 1 Time. (Forf.).

ca. Kl. 10³⁰ Em. passerede Nordpaa langs den britiske Slagskibsflaades Styrbords Kolonne.

Men eftersom den af Admiral Jellicoe valgte Jagerstrategi saaledes synes rigtig, maa Grunden til, at den slog fejl, søges andetsteds, og det vil derfor være paa sin Plads at undersøge, om den laa i Strategiens Fortsættelse, i Taktiken, eller hos Personellet, eller maaske, hvad der er det sandsynligste, hos dem begge i Forening.

Jager-Taktiken.

Vil man anstille Betragtninger over Jagerkampene, vil det imidlertid forinden være ret og billigt, ja nødvendigt, at anføre forskellige Forhold, som alle mere eller mindre falder ind under Begrebet »Taktik«, og som i en ikke uvæsentlig Grad maa antages at have influeret paa disse Kampe og vel for en ikke ringe Del har været medvirkende til, at Jagerkampene fik det Forløb og Udfald, som de gjorde.

Det vil derfor være nødvendigt korteligt at berøre:

1. Jagernes taktiske Inddeling og Organisation.

Som bekendt bestod inden Krigen den engelske Jagerflotille af 20 Jagere med en let Krydser som Flotillefartøj, men de store Krav, der ret hurtigt efter dens Begyndelse stilledes til dette Vaaben (Jageren), bevirkede, dels at dette Antal Jagere som Norm for Flotillen ikke kunde opretholdes, dels at et stort Antal Jagere maatte sættes under Bygning. I August Maaned 1915 var man imidlertid kommet saa langt med Bygningen af Jagerne, at adskillige af dem var blevet færdige, og det blev da bestemt, at Grand Fleet skulde have 6 Jagerflotiller, en for hver af de fem Slagskibseskadrer og en for Slagkrydserflaaden, ialt 100 Jagere.

Imidlertid havde Grand Fleet paa dette Tidspunkt kun 65 Jagere ialt, og da dette Tal foreløbigt ikke kunde forøges, fordi de første Nybygninger skulde anvendes til Erstatning af ældre Jagere, blandt andet i 1. og 4. Flotille, kunde saaledes denne Plan ikke straks bringes til Udførelse.

Som tidligere omtalt anvendtes lette Krydsere som Kommandofartøj for Flotillen, men da der i Begyndelsen af 1916 fra alle Flaadeførere lød Krav om mere Krydsermateriel, blev det besluttet at foretage en yderligere Reorganisation af Jagerflotillerne, og ved en Konference i Admiralitetet den 17. Januar 1916 blev det da bestemt at frigøre Flotillekrydserne ved at organisere Jagerne i 4 Flotiller i Stedet for i 6, nemlig 3 Flotiller à 24 Jagere til Slagskibsflaaden og 1 Flotille paa 28 Jagere til Slagkrydserflaaden. Hver Flotille skulde have 2 Flotillejagere, en for Flotillechefen og en for den ældste Jagerchef (Føreren af 2. Halvflotille), og endvidere skulde alle fire Flotiller for at sikre en fælles Optræden samles under Ledelse af den ældste Flotillechef, der med Betegnelsen »Commodore F.« skulde føre Kommandoen fra en let Krydser i Stedet for i en Flotillejager.

Den 18. Marts 1916 fremsatte imidlertid Admiral Jellicoe den Anskuelse, at 16—18 Jagere var det højeste Antal, en Flotillechef kunde føre effektivt og en Flotillejager var derfor nødvendig for hver 8—10 Jagere (en til hver Halvflotille). Admiralen foreslog derfor en Tilbagevenden til 5 Flotiller, hvoraf 4 Flotiller, som skulde tildeles Slagskibsflaaden, hver skulde bestaa af 16 Jagere samt 2 i Reserve, medens den 5. Flotille, som skulde tildeles Slagkrydserflaaden, skulde bestaa af 28 Jagere. Endvidere skulde, indtil det fornødne Antal Flotillejagere var færdigbyggede, hver af Slagskibsflaadens fire Flotiller have, enten en let Krydser og en Flotillejager eller ogsaa to Flotillejagere, og Slagkrydserflaadens Flotille have en let Krydser og to Flotillejagere.

Som det fremgaar heraf, laa Jagerflotillerne under Omorganisation, da Sløget fandt Sted, nye Jagere kom stadig til, og kun 1 Maaned forinden havde Chefen for 11. Flotille overtaget Posten som »Commodore F.«, Forhold, som sikkert ikke kan lades upaaagtede ved Betragtningerne over Jagerkampene.

Oversigt over Jagerflotillernes Styrke.

Flotille Nr.	Samlede Antal af			Af Jagerne var $\frac{21}{5}$		Antal deltagende Jagere	
	Krydsere	Flotillejagere	Jagere	til Eftersyn	i Havn	i Dagkampon	i Natkampon
11	1	1	16	2	0	14	14
4		2	20 ²⁾	2	1	17 ²⁾	10
13	1		16	5	1	10	7
12		2	16	2	0	14	13
1	1		14	4	1	9	
9 + 10 ¹⁾			8			8	7
Sum . . .	3	5	90	15	3	72	51

Ihvorvel den af Admiral Jellicoe foreslaaede og af Admiralitetet tiltraadte Reorganisation af Jagerflotillerne rent taktisk set betød en ikke uvæsentlig Forbedring, fordi den nedsatte det for en Flotille normerede Antal Jagere, saa klæbde der dog stadig den Mangel ved den, at Flotillen, selv efter at Krydserne var blevet afløste af Flotillejagere, dog vedvarende led af den Mangel, at Princippet »Enhedstypen«, som er af saa vital Betydning for Flotillens Hovedformaal — Torpedoangrebet og i Særdeleshed om Natten —, ikke blev gennemført, idet Flotillens Enheder stadig vilde være af 2 Typer, Flotillejageren og den almindelige Jager.

¹⁾ Hørte til Harwich-Styrken.

²⁾ Heraf 1 midlertidig tildelt.

Sikkert havde det været det bedste med det samme at bryde med det meningsløse Flotillekrydserssystem ved at skille Krydserne ud fra Flotillerne, fordi disse var uden Kontakt med deres Flotillechefer fra det Øjeblik Angrebet begyndte og i Virkeligheden maatte foretage dette uden deres Ledelse. Dette viste da ogsaa, som omtalt i Junihæftet 1920, til al Tydelighed Jagerangrebet om Eftermiddagen paa 1. Eklæreringsgruppe under dennes sydgaaende Kamp med Slagkrydserflaaden, hvor Flotillechef 13 (Champion) beordrede sin Flotille i Angreb uden selv at gaa med, ja end ikke understøttede dette Angreb med Flotillekrydserens Artilleri, til Trods for at der var al mulig Grund dertil, eftersom det samtidigt udførte tyske Jagerangreb blev hjulpet frem af Flotilleføreren i Krydseren Regensburg.

Hvad endelig den samlede Ledelse af Flotillerne under en Flotillefører angaar, saa var denne Ordning en Efterligning, men kun en daarlig Efterligning, af den tyske Flotilleorganisation. I Følge sidstnævnte Organisation førte Flotilleføreren Kommandoen fra en let Krydser uden at være Chef for denne, for, som Følge af det bedre Overblik denne Ordning tillod, mere frit at kunne dirigere Flotillerne frem til Angreb. Han var saaledes stillet fuldstændigt uafhængig af Flotillerne, der hver havde deres egen Flotillechef, som vel at mærke heller ikke var Fartøjschef. I Følge den engelske Organisation var Flotilleføreren derimod tillige Flotillechef for en af Flotillerne samt Chef for Flotillefartøjet (Krydser) og ret naturligt maatte derfor disse tre Kommandoers Sammenlutning til een virke hæmmende for Gennemførelsen af de Fordele, som Oprettelsen af Flotilleførerposten tilsigtede, nemlig den samlede Ledelse af Flotillerne. Flotilleførerens mangelfulde Ledelse af Flotillerne under Natkampene kan maaske føres tilbage til ovennævnte Forhold.

2. Jagermateriellet.

• Skibsbygning er anvendt Taktik-
v. *Tirpitz*.

Som tidligere anført er Oprindelsen til Jageren (Torpedobaadsødelæggeren) Ønsket om at nedkæmpe Fjendens Torpedovaaben (Torpedobaaden) inden Angrebet paa ens egen Hovedstyrke, og Hovedvægten i Armeringen blev derfor lagt paa Artilleriet.

Men Torpedobaaden, oprindelig udelukkende be- regnet til Optræden om Natten, blev senere af Taktiken ogsaa bragt til Anvendelse om Dagen under Kamp mellem Hovedstyrkerne, og ret naturligt søgtes det da at bi- bringe Torpedobaadsødelæggeren saadanne Egenskaber, at den foruden sit oprindelige Hovedformaal: »At øde- lægge Torpedobaaden inden Angrebet» ogsaa kunde være i Stånd til at føre Angrebet videre, forbi Torpedo- baaden, ind paa Fjendens Hovedstyrke, og Taktikens Krav til Skibsbygningen maatte da være en Bibeholdelse af den forholdsvis stærke Artilleriarmering og en For- øgelse af Torpedoarmeringen.

a. Torpedoarmeringen.

Antallet af Torpedoappater: Som det frem- gaar af Bilag Nr. 1 Pag. 315 andrager Forøgelsen af Torpedoapparaterne pr. Jager af den nye Type i Forhold til den ældre Type (4. Flotille) imidlertid kun 100 % og henset til den derved foraarsagede Vægtforøgelse i For- hold til Jagerens Displacement har Taktikens Krav til Skibsbygningen saaledes været meget smaa, ja for smaa, hvad ogsaa indirekte fremgaar af Beretningen om Jager- kampene, saaledes som disse er skildrede Pag. 253—316.

Torpedoapparaternes Placering og Baks- ningsfrihed: Som det endvidere fremgaar af Bilag Nr. 1, Pag. 315 var alle Torpedoapparaterne — saavel Enkelt- apparaterne i den ældre Type som Dobbeltapparaterne i

den nye Type — Dæksapparater, opstillede i Diametralplanet og da de saaledes havde Baksningsfrihed til begge Sider, var der Mulighed for at kunne anvende alle Torpedoerne paa en og samme Side i et og samme Angreb, i Modsætning til Installationen i Borde paa Flotillekrydserne og Flotillejagerne af den ældre Type (4. og 12. Flotille), der kun tillod Anvendelsen af Halvdelen af Torpedoantallet under de tilsvarende Forhold. Det meningsløse i den sidstnævnte Installation belyses bedst ved Tilfældet med »Tipperary«. Som det vil erindres mistede denne Størstedelen af sin Bevægkraft kort efter at have afskudt sine Styrbords Torpedoer og kunde saaledes ikke i Tide bringe den anden Side til at bære, og hertil kom senere, at de to Bagbords Torpedoer maatte udskydes af Hensyn til egen Sikkerhed. Større Skæbnens Ironi kan vel vanskeligt tænkes.

Baksningsvinklen for Torpedoapparaterne synes at have været 10° foran for tværs for »forreste« og tværs for »agterste« Torpedoapparat.

Anbringelsen af Torpedoapparaterne som Dæksapparater fordrer imidlertid meget tydelige og paalidelige Kommunikationsmidler med Kommandobroen for at Torpedoapparaternes Udsvingning til den rigtige Side og en nøjagtig Indstilling af deres Sigtemidler kan foretages, men selv om dette Forhold kan antages at have været til Stede i Tilfældet med Broke, saa viser den mislykkede Affyring af anden Styrbords Torpedo, at dette ikke er tilstrækkelig Garanti; en saadan opnaas kun ved en fast Indbygning af Torpedoapparater i Stævnen (Stævnapparater) med tilhørende Sigtemidler anbragte paa Kommandobroen. Ingen af Jagerne var imidlertid udstyrede med Stævnapparater, et Forhold, som antageligt skyldes den fra tidligere Tid stammende Frygt for at løbe paa egen Torpedo umiddelbart efter Udskuddet, men som ikke mere var til Stede, eftersom dennes Fart var betydeligt forøget, samt den med Stævnapparatets Anvendelse for-

bundne Frygt for ikke at kunne dreje af i Tide paa korte Skudafstande, en Frygt, som i al Fald under disse Natkampe viste sig ugrundet, eftersom alle Torpedoeer udskødes paa store Afstande. Havde Jagerne haft Stævnapparater, havde Cheferne antageligt været tvungne til at dreje mod Fjenden, hvorved Skudafstanden var blevet formindsket og derigennem Træfferprocenten forøget. Som Forholdene nu var, maatte de i alle »Angreb paa med-gaaende Kurs» dreje fra for at tage Sigtehøjde og herved forøgedes yderligere den i Forvejen store Afstand, stik imod Læresætningen: »Klods ind paa Livet og sigt paa Midten».

Torpedoen: Alle Torpedoeerne var af 53 cm Kaliber og, som det fremgaar af flere af Rapporterne, indstillelige til høj Fart, et Forhold, som er af stor Betydning for Træffesikkerheden under alle Torpedoangreb, særligt om Natten med de uundgaaelige Fejlskøn med Hensyn til Fjendens Kurs og Fart. Antallet af Torpedoeer var 1 pr. Apparat, hvortil kom 1 Reservetorpedo for hver Jager af den ældre Type. I Betragtning af den ringe Vægtforøgelse, som et Torpedoapparat er i en Jager paa 1000 Tons som i det foreliggende Tilfælde, synes imidlertid en Forøgelse af Torpedoantallet paa denne Maade at være blottet for Logik, saa meget mere som en Indførelse af Torpedoen i et tomt Apparat vanskeligt kan tænkes udført under selve Angrebet og saaledes ikke kan komme til Anvendelse under dette og som Tilfældet med Spitfire viser, løbes der yderligere den Risiko overhovedet ikke at kunne faa den paa Plads senere efter Angrebet paa Grund af Havari paa det dertil nødvendige Materiel.

b. Manøvreevnen.

Da saa at sige alle Enhederne i Flotillerne var Fartøjer med direkte Turbinedrift, har Faren for Havarier (Sammenstød) under Manøvrer og Drejninger, i de tætsluttede Formationer, som Torpedotaktiken fordrer, været større end

for Fartøjer af tilsvarende Størrelse med gearede Turbiner¹⁾, fordi Tiden, der medgaar til at Fartøjets Fart forøges eller formindskes samt til at dette tager Drejet efter at Roret er lagt, er ikke saa lidt større paa Grund af Turbineskruernes smaa Dimensioner. Kommer hertil Flotillernes Sammensætning af forskellige Typer med Displacementet varierende fra 3800 ts. til 900 ts. og en tilsvarende Variering i Længden fra 136 m til 82 m, maa Føringen af Enhederne have været meget vanskelig, særlig om Natten, og krævet et højt Standpunkt i Sømandsskab hos Cheferne.

Ved Omtalen af Manøvreevnen vil det formentligt være paa sin Plads at paapege det formaalstjenlige i at indrette Styreledningerne til hurtig Frakobling fra Kommandobroen og hurtig Tilkobling til agterste Bro samt den deri nødvendige Indøvelse, hvad Tilfældene med Spitfire, Broke, Porpoise og Onslaught viser.

3. March- og Angrebsformationerne.

Som det fremgaar af Beretningen om Jagerkampene Pag. 255—316, var Flotillens Marchformation: Kølvandsordenen eller Kolonneordenen eller Kølvandsorden, Halvflotillerne i Kolonneordenen.

Henset til, hvad der er anført om Enhederne i Flotillen under Afsnittet: »Manøvreevne» samt henset til de Ulemper, som Signaleringen indenfor Flotillen lider under paa Grund af, at Signalerne hyppigt skjules af Røg eller af mellemliggende Enheder, kan ingen af disse Formationer siges at være vel egnede til Marchformation og dette gælder da i særlig Grad Formationen: Kølvandsordenen, Halvflotillerne i Kolonneordenen, fordi den først og fremmest ikke tillader en hurtig Overgang til Angrebsformationen: Kølvandsordenen, hvad da ogsaa Tilfældet med 11. Flotille viser.

Da imidlertid Kileformationen, som baade frembyder

¹⁾ Champion og Garland. (Forf.)

gode Manøreforhold og Signalbetingelser og samtidig tillader en hurtig Overgang til Angrebsformationen, ikke anvendtes i den engelske Flaade, synes den bedst egnede Marchformation i det foreliggende Tilfælde (Muligheden for hvert Øjeblik at faa den tyske Slagskibsflaade i Sigte om Styrbord) at have været en Kolonneorden, men med rigelig Afstand mellem Kolonnerne (jvfr. Tipperarys Signal til Broke Kl. 10⁵² Em.: »Giv mig Manøvrerum«), fordi Flotillen da allerede var rangeret i en Angrebsformation, som muliggjorde Passageangreb fra begge Sider og saaledes var i Stand til at imødegaa de tyske Slagskibeskadrers sandsynlige Parade: »I Angrebsøjeblikket at foretage en samtidig Afdrejning med Skibene »Alle paa een Gang«, saafremt Angrebet kun førtes ind fra den ene Side.«

Kun en af Flotillerne, 4. Flotille, indtog sin Post i denne Marchformation, men da Øjeblikket kom for dens Anvendelse som Angrebsformation, var Flotillen i Mellemtiden overgaaet til »Samlet Kølvandsorden«.

4. Signalmidlerne.

Om Natten, hvor Mørket indskrænker Synsvidden, og Hensigten med Flotillechefens Manøvrer saaledes ikke, som i mange Tilfælde om Dagen, kan opfattes af Flotillens Enheder uden Udveksling af Signaler mellem disse, ligesom Flotillechefen heller ikke som om Dagen vil være i Stand til i god Tid forinden at kunne træffe sine Dispositioner, men som oftest maa gøre det umiddelbart forinden, ja undertiden endog efter at Angrebet er sat ind, kræver Føringsen af en Flotille et dygtigt Signalpersonel, et enkelt Signalsystem og gode Signalmidler for hurtigt og, saa vidt gørligt, skjult for Fienden at kunne samle Flotillens mange Led til eet Legeme, behersket af een Villie, nemlig Flotillechefens.

Af ovennævnte tre Faktorer, som er medbestemmende for en hurtig og samlet Handlen af Flotillen, kendes imidlertid kun Personellet og Midlerne, og ihvorvel det

førstnævnte maa antages at have været fuldt ud paa Højde med de Fordringer, der overhovedet kan stilles til menneskelige Væsener, kan det samme ikke siges om Midlerne, idet Signaleringen udelukkende har hvilet paa Benyttelsen af Radiotelegrafen og den elektriske Blinklanterne, og den nærliggende Mulighed, at disse Signalmidler kunde svigte og saaledes gøre det nødvendigt at anvende elektriske Lommelamper og oliebrændende Blinklanterner til indbyrdes Signalering i Flotillen, har ikke været forudset (jvfr. 11. Flotille, Castor).

Hvad dernæst selve Konstruktionen af Blinklanternen angaar, lignede den en almindelig Projektør, men i meget lille Format (25 cm.), paa Forsiden forsynet med en Række bevægelige Tremmer til Signalering efter Morsealfabetet. Hver Jager var forsynet med to saadanne Blinklanterner, der var anbragte paa Søjler paa hver Side af Signalbroen eller Kommandobroen, og hvis officielle Betegnelse var «flash light» eller «flashing lamp», i daglig Tale forkortet til F. L. Hvorvel Konstruktionen saaledes tilsigtede en Signalering i een bestemt Retning, saa var den paa Grund af Lampens store Lysstyrke dog ikke helt i Stand til at opfylde Betingelsen for dens Anvendelse: «saa vidt gørligt skjult for Fjenden», idet Signaleringen, om end ikke aflæselig, saa dog maaske var synlig det meste af Horizonten rundt indenfor kortere Afstande, og, som det fremgaar af Signalet fra Contest til Tipperary Kl. 10³⁰ Em., i al Fald aflæselig i Signalretningens ret store Sektor i ca. 7 Sml.'s Afstand¹⁾ (jvfr. Canadas Af-læsning af dette Signal Pag. 283).

Henset til det let bevægelige Underlag en Jager er som Følge af Paavirkninger, dels af Roret, dels af Søen, har det vel været anset for uheldigt at anvende Skærm-systemet, som i høj Grad vanskeliggør og til Tider umuliggør al Signalering, men derimod havde der for-

¹⁾ Commodore Goodenoughs Anvendelse af Projektøren som Signalmiddel denne Nat maa derfor anses for ganske forkastelig. (Forf.).

mentligt været Anledning til at nedsætte Lampens Lysstyrke, saaledes at denne kun var synlig i en Afstand af f. Eks. 1 Sml., og ellers paa de længere Afstande have anvendt Radiostationen, hvormed alle Enheder var udstyrede og hvoraf Flotillejagerne havde to, en til Tjeneste indenfor Flotillen og en til Tjeneste udenfor Flotillen.

5. Efterretningstjenesten.

Den første Betingelse for Nat-Torpedoangreb paa en fjendtlig Styrke er Kendskabet til denne Styrkes Plads, Kurs og Fart, Oplysninger, som kun kan fremskaffes, enten ved at fastholde Følingen med vedkommende Styrke fra Mørkets Frembrud eller, hvis dette ikke har været muligt, da ved at finde Styrken gennem Recognoscering og derpaa holde Kontakt, eller endelig, som i det foreliggende Tilfælde, at den fjendtlige Styrke selv tilvejebringer den nødvendige Kontakt mellem Styrkerne.

Det er allerede anført, at Tilvejebringelsen af disse Oplysninger paahvilede Chefen for Slagkrydserflaaden med det denne underlagte Materiel, som da Dagkampen var endt, bestod af 6 Slagkrydsere, 12 lette Krydsere og 10 Jagere. Hvorledes Admiral Beatty disponerede for at løse denne Opgave, ligger udenfor denne Afhandlings Omraade at undersøge, det vil i denne Forbindelse være tilstrækkeligt at anføre, at der tilsyneladende intet Forsøg blev gjort derpaa, idet Admiralen afbrød den Føling, som Slagkrydserflaaden havde med den fjendtlige Slagskibsflaade, da Natten faldt paa, og den Lejlighed, som 2. Lette Krydsereskadre havde til atter at genoptage Følingen efter sit tilfældige Møde og paafølgende Kamp med 4. Eklæreringsgruppe, blev ikke udnyttet, idet 2. Lette Krydsereskadre ikke fulgte efter denne, da den afbrød Kampen, men stod Østpaa og tog Post agten for Slagskibsflaaden og først indrapporterede Kampen 1 Time efter dens Afslutning, d. v. s., da det første Angreb paa 4. Flotille omtrent var afsluttet.

Som ovenfor anført var det imidlertid den fjendtlige Styrke, der selv tilvejebragte den for Torpedoangreb nødvendige Kontakt mellem Styrkerne, men som det fremgaar af Beretningen om Jagerkampene, foretog Chefen for 11. Flotille i sin Egenskab af Flotillefører sig intet-somhelst for at underrette de ham underlagte Flotiller, saaledes at disse kunde faa et Avis om, at der nu var en Mulighed for, at den fjendtlige Hovedstyrke var i Anmarch; ej heller meddelte han 4. Flotille, at 11. Flotille ikke mere holdt den beordrede Post, saaledes at denne derigennem kunde være klar over, at den selv nu marcherede som yderste Styrbords Kolonne af Flotillerne og at det nu sandsynligvis maatte blive den, der først fik Føling med den fjendtlige Hovedstyrke.

Saaledes som Forholdene udviklede sig, viste det sig, at Undladelsen af denne Meddelelse, blev af skæbnesvanger Betydning for 4. Flotille; den afgjorde, kort sagt, Flotillens Existens, (jvfr. Flotillechefens Signal Kl. 11²² Em.).

Men eftersom den første Betingelse for en heldig Krigsførelse er hurtige og nøjagtige Efterretninger om Fjenden, saa er det lærerigt at iagttage, at Flotilleføreren (Commodore F.) — til Dels vel nok paa Grund af uheldig Organisation (jvfr. ovenfor) — ikke formaaede at løse den Opgave, som var den eneste Berettigelse for Stillingens Oprettelse, nemlig: At sikre en samlet Ledelse af Flotillerne.

6. Angrebet.

Fra Sejlskrigsskibstiden stammer Hovedreglen for Taktiken: »Den Admiral, der fører sin Flaade paa en saadan Maade, at han med stor Overlegenhed kan angribe en enkel Division, som ingen Understøttelse kan faa, han har allerede gjort det første Skridt til Sejren.» Denne klassiske Regel overført paa Nutidsforhold og med Hensyntagen til de særlige Førdringer, som et Nat-Torpedo-

angreb paalægger Angriberen (størst Angrebshastighed og mindst fjendtlig Ildvirkning) maatte nødvendigvis med den engelske Jagertype for Øje føre til følgende Princip: Saa hurtigt, saa overraskende og saa nær samtidigt som muligt at foretage Passageangreb fra begge Sider forfra og med Anvendelse af alle Torpedoer føre Angrebet til Bunds ind paa den forreste fjendtlige Division.

I det efterfølgende skal vi nærmere se, hvorvidt dette Princip blev fulgt.

Jagerkampene.

ad 11. Flotille.

Som tidligere berørt var den af Flotillechefen (Flotilleføreren, Commodore F.) valgte Marchformation for Natten ikke egnet for en hurtig Overgang til Angrebsformationen; men havde de ved Mørkets Frembrud foreliggende Forhold saaledes ikke foranlediget Flotillechefen til at lade Flotillen indtage en Angrebsformation, saa burde i al Fald Krydsernes Tilsynekomst Kl. 10³⁶ Em. øjeblikkeligt have tilskyndet en saadan Foranstaltning. Undladelsen heraf kan formentligt, som tidligere berørt, føres tilbage til den Omstændighed, at Flotillechefen, foruden at være Flotillefører, ogsaa var Chef for Krydseren og som Følge deraf optaget af denne sin Virkethed i det afgørende Øjeblik, men denne Fejl, som muligvis laa i Organisationen, fik de sværeste Følger, da den blev afgørende for hele Flotillens Optræden.

Med Undtagelse af Magic og Marne angreb, som anført af Flotillechefen, ingen af de Jagere (deriblandt Føreren af 2. Halvflotille), der marcherede i Castors Køl-vand; de nærmeste, fordi de blev blændede af Castors Artilleriild og de øvrige, fordi de antog Krydserne for egne.

Hvad nu angaar den første Undskyldning for ikke at have angrebet, saa gælder den i al Fald ikke for Ossory, der, til Trods for at den marcherede lige efter

Castor, i Følge sin egen Udtalelse ikke angreb, fordi den ikke troede, der var Chance for at ramme. Da Udtalelsen kun kan gælde Afstanden, som imidlertid var 1800 m, hvad havde da været mere naturligt end at forsøge paa at formindske denne Afstand ved at skære ud af Linien og gaa i Angreb. En saadan Handling vilde da antagelig have trukket de Jagere med, som til at begynde med ansaa Krydserne for egne, en Antagelse, som dog ikke godt kan have vedvaret, efter at Kampen havde været ført i flere Minutter og Skibenes Nationalitet, blandt andet ved Projektørernes Placering og Belysning, maatte være bleven klarlagt.

Flotillechefen omtaler ikke i sin Rapport de 2 Jagerdivisioner paa ialt 7 Jagere, som dannede Formationens Bagbords Kolonne. De var forhindrede af Styrbords Kolonne i at udskyde Torpedoer, men havde der ikke været Anledning for dem til at forcere frem (ca. 17 Knobs Fartoverskud) og rette et Passageangreb paa Krydserne?

Hele Affæren synes at tyde paa Mangel paa Initiativ og Handlekraft, den kan ikke betegnes som et Torpedoangreb, og var, som Sir Julian Corbett skriver i »Naval operations«, mislykket.

Antallet af udskudte Torpedoer var: 3.

Træfferprocent: 0.

ad 4. Flotille.

Hvad der har foranlediget Flotillechefen til Kl. 10⁰⁶ Em. at overgaa fra Kolonneorden til Kølvaandsorden er ikke let at se, eftersom denne Formationsændring bevirkede, at Flotillens samlede Formation nu fik en Længde paa 2 Sml. og derved i høj Grad vanskeliggjorde Føringen.

Ihvorvel Flotillechefen ingen Meddelelse fik fra Flotilleføreren (Castor) om, at 11. Flotille havde været angrebet af Krydserne, saa er der dog Grund til at antage, at denne Kamp ikke er forblevet upaaagtet af Flotillechefen (Tipperary), eftersom den blev observeret af dennes

Agtermand, Spitfire, ligesom ogsaa af Broke, hvor desuden Flotilleføreren (Castor)'s Telegram om Kampen til Admiral Jellicoe blev aflæst og derfor antageligt ogsaa er blevet det i Tipperary (2 Radiostationer). Men selvom Flotillechefen ikke havde observeret Kampen og ej heller havde Kendskab til den telegrafiske Melding derom, saa havde formentlig de idelige, indberettede Angreb paa Formationens Queue været en Anledning for ham til at vende tilbage til Kolonneordenen. 2. Halvflotilles Trækken op om Bagbord af 1. Halvflotille kan da ogsaa tyde herpaa.

Naar imidlertid Flotillechefen stadig lod Flotillen forblive i Kølvandsorden, saa skyldtes det sikkert den Omstændighed, at han var uvidende om, at 11. Flotille ikke mere holdt den beordrede Post og derfor med Rette maatte gaa ud fra, at 4. Flotilles Styrbords Flanke stadig var dækket mod overraskende Angreb fra større Skibe. Herpaa tyder da ogsaa Flotillechefens Telegram: »11. Jagerflotille er paa vor Styrbords Side«, som Svar paa Garlands radiotelegrafiske Indberetning om at have observeret Skibe paa Styrbords Laaring. Angrebet, som 2. Eklæringsgruppe har haft god Tid til at forberede paa Flotillens Tête, dels gennem egne Jageres Meldinger, dels gennem Flotillens idelige Signalering med Blinklanterne fra Queue til Tête og omvendt, kom derfor ganske overraskende for hele Flotillen.

1. Angreb. For en aarvaagen og velorganiseret Flotille skulde der jo imidlertid kun behøves faa Sekunder til at komme sig af Overraskelsen og omvurdere Situationen. Den eneste overlevende af Tipperarys Søofficerer, der havde Klartskibspost agter, anfører følgende: »Et Skib tværs om Styrbord affyrede en Kanon. Flere af Besætningen sagde, det var en Lysgranat og at vor Bagbords Projektør blev tændt. Ingen Ordre blev givet agterud. Jeg troede, det var et af vore egne Skibe, der skød paa os af en Fejltagelse, men umiddelbart efter affyrede Skibet en Salve, som ramte os i Forskibet.« Alene Vis-

ningen af det tyske Natkendetegn (et System af grønne Lys) burde formentlig have været Anledning nok for Flotillechefen til at give Ordre til at angribe, men at den derpaa affyrede Lysgranat, som ikke anvendtes i den engelske Marine, kun blev besvaret med at belyse Skibet med en Projektør, er uforstaaeligt.

Resultatet af Flotillens uheldige Formation viste sig nu, idet Broke efter Tipperarys Nedkæmpning maatte dreje 4 Streger ud til Bagbord af Linien og forcere ca. 1300 m frem for at overtage Føringsen af den samlede Flotille og for at komme i en gunstig Position for et Torpedoangreb. Ved denne Manøvre faldt imidlertid 2. Halvflotille fra hinanden, idet dens to første Jagere sluttede op efter 1. Halvflotille og saaledes ikke fulgte deres Halvflotillefører, medens de resterende fire vel fulgte dennes 4 Stregers Drej til Bagbord, men derpaa tabte Følingen, da Halvflotilleføreren drejede tilbage til Kursen. Hertil kom yderligere, at den sidste af disse Jagere tabte Følingen med de tre andre, da disse drejede tilbage til den oprindelige Kurs.

I hvorvel Torpedoangreb fra en saadan Retning (til dels agterfra) vel maa betragtes som ikke almindelige, saa synes den Omstændighed, at Flotillens Enheder tabte indbyrdes Føling ved de forholdsvis enkle Drejningsmanøvrer, at tyde paa en utilstrækkelig Indøvelse af Jagerne i Torpedoangreb om Natten, eftersom Manøvrerne blev udførte upaaagtede af Fjenden, idet dennes Projektører ikke belyste Broke og efterfølgende Jagere i Angrebets første Afsnit, da Tipperary blev beskudt, og slukkedes umiddelbart efter dennes Nedkæmpning.

2. Halvflotilleførers resolute Optræden ved at forcere frem for at overtage Føringsen efter Tipperary og uden Standsning at fortsætte Angrebet, vidner om en høj Grad af Koldblodighed, Frygtløshed og Mod.

Achates's Undladen af at udskyde Torpedoer under Indtrykket af, at egne Krydsere var mellem denne og

Fjenden, har givet Chefen Anledning til følgende Udtalelse i Rapporten: »Jeg henstiller ærbødigt, at der fremtidigt i videste Omfang maa blive givet Jagerne Underretning om Fordelingen af egne Styrker som Følge af Vanskeligheden ved at afgøre Nationaliteten om Natten.» Henstillingen tager antagelig Sigte paa Flotilleføreren (Castor)'s Undladen af at meddele 4. Flotille om Krydserangrebet paa 11. Flotille, men synes i det foreliggende Tilfælde ikke at være berettiget, eftersom Kampen allerede havde været i nogen Tid, og Achates's Agtermand opfattede Situationen fuldstændig rigtigt.

Antallet af udskudte Torpedoer var 10, men da Angrebet faldt i to tydeligt adskilte Afsnit, vil det formentlig være rigtigst ogsaa at betragte det saaledes, og Antallet af udskudte Torpedoer er da henholdsvis 8 og 2, hvilket giver en Træfferprocent paa henholdsvis 13 og 0. Der er dog, som tidligere antydte, en Mulighed for, at ogsaa Elbing er blevet ramt, og Træfferprocenten for Angrebets første Afsnit er da 25. Endelig er der en yderligere Mulighed for, at flere Torpedoer har truffet samme Maal, eftersom saa godt som alle Chefer tilskriver sig Sænkningen af Rostock, hvortil dog skal bemærkes, at kun een Jager, Spitfire, opgiver at have sigtet paa en Krydser med 4 Skorstene og at have observeret en Explosion paa dennes Side.

2. Angreb. I Betragtning af, at Chefen for Achates var Chef for 2. Halvflotilles 1. Division og saaledes maa anses for at have været fortrolig med Torpedoangreb om Natten, synes dennes Optræden ved Begyndelsen af 2. Angreb ret uforstaaelig. Flotillens næstsidste Jager var foran for tværs af det førende af de fjendtlige Skibe (Deutschland-Klassen), hvis Afstand til den midterste (3.) Jager opgives til ca. 2000 m, Fartoverskuddet var ca. 100 % og kun Flotillens Queue blev beskudt. Flotillens Position maa saaledes betegnes som ret gunstig og der synes derfor at have været al mulig Grund for

Divisionschefen til med de forrestè Jagerer at rette et Passageangreb forfra paa den modsatte Side i Stedet for at dreje af og flygte Østpaa, efter egen Rapport forfulgt af fjendtlige Krydsere, men hvis Nærværelse dog ikke fremgaar af Rapporterne fra de andre Jagerer og da i Særdeleshed ikke fra Ambuscade, skønt denne sidste Jager af Achates opgives at være jaget af Krydsere sammen med denne. Ambuscades Unddragen sig den fjendtlige Belysning og Beskydning ved Hjælp af Zigzagning og stærk Røgdannelse ved ufuldstændig Lufttilførsel til Kedelfyrene (Olie) er særdeles bemærkelsesværdig, og denne Fremgangsmaade synes betydeligt bedre egnet end Røgbojer, idet disses Betjening ikke kan forventes tilfredsstillende under Beskydning i et Torpedoangreb og, saafremt bragt til at funktionere, maa antages at gøre mere Skade end Gavn paa Grund af Lyset, som fremkommer ved Forbrændingen.

Iøvrigt minder dette Angreb stærkt om de japanske Torpedoangreb i Begyndelsen af den russisk-japanske Krig ved manglende taktisk Forstaaelse og svigtende Evne til at bedømme Træfningsbetingelserne. Af de to eneste Jagerer, som afskød Torpedoer, anfører saaledes Ambuscade: »Den tredie (eneste tilbageværende) Torpedo affyredes mod Skibe, hvis Artilleriild var koncentreret mod Ardent. Et rødt Glimt blev observeret paa Vandlinien mellem Projektørerne paa det midterste Skib og disse gik øjeblikkelig ud, hvilket kan tyde paa en Træffer,« og Ardent: »— — — affyrede en Torpedo mod det forreste fjendtlige Skib, som utvivlsomt blev ramt; en Explosion blev observeret, de forreste Projektører gik ud og Skibet drejede til Styrbord«; — — men intet tysk Skib blev truffet i Følge tyske officielle Opgivelser.

Angrebets 2. Afsnit, som udførtes af Ardent alene, synes at have været ufrivilligt at dømme efter Chefens Udtalelse: »Det var altfor sent at komme af Vejen, saa jeg angreb — — — —.«

Antallet af udskudte Torpedoer i Angrebets to Af-snit var henholdsvis 2 og 1 og Træfferprocenten i begge Tilfælde 0.

Hvad endelig Efterretningstjenesten angaar, saa for-sagede den komplet. Ingen af 4. Flotilles Jagere sendte, ej heller gjorde Forsøg paa at sende Melding til den Kommanderende om, at der havde været Kontakt med den tyske Slagskibsflaade, en Meddelelse, som maatte være af største Interesse for Admiral Jellicoe for Kampens Fornyelse ved Daggry.

ad 13., 9. og 10. Flotille.

Det vil erindres, at Flotillechef 13. under Slagkrydser-flaadens sydgaaende Kamp med 1. Eklæreringsgruppe om Eftermiddagen sendte sine Jagere frem til Angreb uden at lade sit eget Fartøj (Champion) deltage deri (jvfr. Junihæftet 1920); men heller ikke i Natkampen tog han Del, skønt Lejligheden flere Gange laa lige for.

Da 2. Eklæreringsgruppes Angreb paa 4. Flotille be-gyndte, befandt 13. Flotille sig i Kølvandsorden tværs om Bagbord af denne med 9. og 10. Flotille marcherende ca. 300 m Østen for sig, ligeledes i Kølvandsorden, og ihvorvel Nedslag fra dette Angreb faldt i Nærheden af Lydiard (Føreren af 9. og 10. Flotille) samt foran for Ne-rissa (4. Enhed i 13. Flotille forfra) fra en Retning agten for tværs om Styrbord af sidstnævnte (antagelig hidrørende fra Frankfurt og Pillau, som vistnok gik Norden om Flo-tillerne), saa synes ingen Nedslag at være faldet i Nær-heden af Champion. Som det fremgaar af Flotillechefens Rapport var denne da ogsaa klar over, at Angrebet var rettet mod 4. Flotille, og saa meget mere uforstaaelig synes derfor Flotillechefens Motivering for den pludselige Kursændring Østpaa: »da jeg var ude af Stand til at angribe med nogen af vor egen Flotille, eftersom vore Styrker var mellem mig og Fjenden.» Thi hvad havde været mere naturligt end at forcere frem medtagende

9. og 10. Flotille og derpaa rette Passageangreb fra begge Sider forfra paa Fjenden, som var i Færd med at beskyde 4. Flotille. Det blev imidlertid Føreren af 9. og 10. Flotille, som til Trods for sin nærmeste Overordnedes Eksempel, tog denne Opgave op og forcerede frem for at rette et Angreb Vestfra, en Optræden, som antagelig var Anledningen til, at han senere dekoreredes med the «Distinguished Service Order».

Efter saaledes at have ladet denne enestaaende Angrebschance gaa fra sig, tvang derpaa Flotillechef 13 den sidste (østligste) Flotille (12.) ud af Kurs og stod, kun fulgt af sine to nærmeste Jagere, videre Sydi. Atter havde Flotillechefen en Chance til at udmærke sig, atter lod han den gaa fra sig og atter var det en Underordnet, tilmed af hans egen Flotille, som viste Vejen, idet Chefen for Moresby, ganske ligesom Nelson med Linieskibet «Captain» i Slaget ved St. Vincent den 14/2 1797, brød ud af Linien og gik i Angreb. Henset til Maalets Længde (5 Slagskibe af Deutschland-Klassen) burde formentlig Moresby dog have affyret de to resterende Torpedoer, selvom Sigteapparatet var ødelagt.

Antal udskudte Torpedoer: 1.

Træfferprocent: 100.

Om Flotillechef 13.'s Optræden ved denne Lejlighed skriver Admiral Beatty saaledes: «Nogle af de fremmede Skibe blev observeret af Champion og Obdurate¹⁾, som ansaa dem for vore egne lette Krydsere²⁾. Dette var umuligt, og det maa overordentlig meget beklages, at Champion ikke gjorde Skridt til at identificere dem. Dersom de var fjendtlige, hvilket var sandsynligt, blev en enestaaende Lejlighed forsømt til at rette et Angreb i det tidlige Morgenlys, men endnu vigtigere var det, at en Del af Fjenden vilde være blevet lokaliseret».

¹⁾ og af Marksman (Forf.).

²⁾ Dette er imidlertid ikke Tilfældet, som det fremgaar af Signalerne mellem Champion og Marksman Pag. 300. (Forf.).

Kort efter sluttede Maenad (af 12. Flotille) sig til Flotillechef 13, som ca. 1½ Time senere mødte 4 tyske Jagere, overfyldte med de 1250 overlevende af Slagkrydseren Lützow's Besætning, men til Trods for at Flotillechefens samlede Styrke nu bestod af 1 Krydser, 1 Flotillejager og 3 Jagere og saaledes var Fjenden betydelig overlegen, særlig i artilleristisk Henseende, (det var nu højlys Dag) gjorde Flotillechefen intet alvorligt ud af Kampen. Jagerne undslap og Champion stødte til Flaget med alle sine Torpedoer i Behold.

Hvad endelig Efterretningstjenesten angaar, saa foretog Flotillechefen sig absolut intet i saa Henseende.

Andre Jagere af 13. Flotille fik senere Lejlighed til at angribe 2. tyske Slagskibseskadre (Deutschland-Klassen), men, som det fremgaar af Beretningen herom Pag. 304, blev Chancen ikke udnyttet. Chefen for Petard anfører i sin Rapport: »Dersom jeg blot havde haft nogle Torpedoer, er jeg sikker paa, at et Torpedoangreb med Lethed kunde have været udført med Udsigt til et heldigt Resultat«, og Narborough og Pelican's Undladen af at gaa i Angreb, det være sig i Passageangreb paa medgaaende Kurs om Bagbord eller, saafremt dette ikke var muligt, da paa modgaaende Kurs om Styrbord af det forreste Slagskib, er derfor uforstaaelig.

Heller ikke forsøgte ovenanførte Jagere at underrette Flotillechefen (F 13, da Jagerne stadig troede sig førte af denne) eller den Kommanderende om Observeringen af den tyske Slagskibsflaade og den sidste Mulighed for at forny Kampen med den ved Dag gry, gled saaledes Admiral Jellicoe ud af Hænderne.

13. Flotille hørte som bekendt til Slagkrydserflaaden.

ad 12. Flotille.

Flotillens første Angreb, hvortil kun een Division blev beordret af Flotillechefen (jvfr. Pag. 310), er et typisk Eksempel paa en forfejlet Opfattelse af Torpedoangreb,

idet disse ikke er forenelige med halve Foranstaltninger, men ubetinget fordrer hele Styrkens hensynsløse Indsættelse. Det fremgaar ikke af Rapporterne, om Valget af Angrebsretningen skyldes Flotillechefen eller Divisionschefen, men henset til, at kun een Division blev beordret til at gaa i Angreb samt i Betragtning af, at de fjendtlige Skibe sikkert vilde afværge dette ved samtidig Drejning »Alle paa een Gang« (hvad da ogsaa fandt Sted), først og fremmest fordi Natten allerede var saa langt fremskreden, at Belysningsforholdene gjorde Anvendelse af Projektører illusorisk, burde formentlig Divisionens Angreb være ført forfra som Passageangreb paa modgaaende Kurs om Styrbord, medens Flotillechefen med Resten af Flotillen forblev om Bagbord. Ved denne Foranstaltning vilde da formentlig Skibene være blevet forhindrede i Afdrejning til nogen af Siderne samtidig med at Følingen opretholdtes af Resten af Flotillen under Divisionens Forcering frem for at gaa i Angreb.

Divisionens mislykkede Angreb foranledigede da ogsaa Flotillechefen til at foretage et Angreb paa modgaaende Kurs med hele Styrken. Dog burde formentlig Angrebet med 1. Halvflotilles 1. Division være ført om Styrbord, hvorved da ogsaa Resten af Jagerne var kommet i Angreb, idet disse, som det synes paa Grund af mangelfuld Ordre, troede, at Angrebet skulde udføres paa modgaaende Kurs og derfor, handlende i Overensstemmelse hermed, blev forhindret i Angrebet af 1. Division, som kom ned mellem disse og Fjenden.

Antal udskudte Torpedoer: 17.

Træfferprocent: 6; dog er der Mulighed for, at denne er større, eftersom flere Torpedoer kan have været Træffere.

Ihvorvel Efterretningstjenesten ogsaa i dette Tilfælde forsagede, saa kan Skylden herfor ikke tillægges Flotillechefen, som det da ogsaa fremgaar af Beretningen om Jagerkampene (jvfr. disse Pag. 310 og 311) og maa derfor

søges andetsteds; men selvom Efterretningstjenesten havde fungeret tilfredsstillende og Telegrammerne saaledes var gaaet igennem til den Kommanderende, saa havde Tiden nu været for fremskreden til, at Admiral Jellicoe kunde have truffet de fornødne Dispositioner til at genoptage Kampen ved Daggry, inden den tyske Slagskibsflaade havde lagt minespærret Farvand mellem sig selv og den engelske Slagskibsflaade.

Aarsagen til at ovennævnte Radiomeldinger ikke kom igennem kan antagelig skyldes Radioforstyrrelse fra tysk Side ved Udsendelse af stærk Energi af Skibenes Radiostationer for at hindre Meddelelse om deres Plads, Kurs og Fart, men en saadan Forstyrrelse er kun mulig for en kort Tid, saafremt Radiotjenesten er vel organiseret. (Aftale om Bølgelængder).

Som det imidlertid fremgaar af Flotillechefens Rapport, er Afsendelsen foregaaet med stor Hast, eftersom Telegrammerne opgives at være sendt to Gange hver med fuld Energi og som Følge heraf, uden at der er blevet lyttet mellem Tegnene for: »Haster, Ekspres, den Kommanderendes Kaldesignal» og Tegnene for: »Telegrammets Tekst«. At Telegrafisten har haft Hastværk, fremgaar da ogsaa af Ordlyden af det første Telegram, idet Flotillechefen i sin Rapport opgiver at have sendt: »Fjendens Slagskibsflaade styrende SO (misv.), omtrentlige Pejling SV (misv.), min Plads 10 Breddeminutter agten for 1. Slagskibseskadre«, medens Radiotelegrafisten i Følge Signalfortegnelsen gav: »Fjendens Slagskibe i Sigte. Min Plads 10 Sml. agten for 1. Slagskibseskadre.«

Personellet.

Naar det til Trods for de gunstige Betingelser for Torpedoangreb (jfr. Pag. 255) ikke lykkedes de engelske Jagerflotiller at sænke mere end eet Slagskib af den samlede tyske Slagskibsflaade, hvis Tilintetgørelse dog var Jagerens Hovedmaal, saa kan Aarsagen hertil til-

skrives forskellige Omstændigheder, men først og fremmest manglende Forstaaelse af Torpedoangrebets Taktik og manglende Uddannelse og Forberedelse paa anden Maade til Natkamp. Man ser det af Admiral Jellicoe's Ordre for Natten: De engelske store Skibes Projektør- og A. T. Materiel var ikke paa Højde med Fordringerne; Organisationen følgelig heller ikke. Imellem den engelske og den tyske Opfattelse af Torpedobaadens Væsen var der og har altid været en Forskel, der blandt andet ytrede sig i den forskellige Betegnelse for een og samme Fartøjstype: »Torpedoboatdestroyer» og »Grosses Torpedoboot».

To forskellige »Schools of thought» fik Historiens Dom for, hvem der var nærmest ved det rigtige, og det kan ikke nægtes, at den tyske Marines Personel, opøvet og forberedt paa alle en Natkamps Muligheder, beherskede sine Virkemidler med stor Sikkerhed, hvorimod den engelske Flaades Personel i denne Henseende stod tilbage og følgelig — sin høje Moral til Trods — ikke formaaede at forhindre, at den tyske Flaade vendte tilbage til sin Basis uden en Genoptagelse af Artillerikampen ved Daggry.

Men Admiral Tirpitz havde Grund til at glæde sig, thi det var ham, der var Skaberen af den Organisation, som førte den tyske Flaade igennem de engelske Linier, det var saa at sige hans Aand, der ledede den.

Maj 1925.

(Fortsættes).

Rettelser.

Pag. 288	16 L. f. n.	passede rettes til	passerede
• 302	9 L. f. o.	Castor	• • Champion
• 314	3 L. f. n.	14	• • 17

Nogle Betragtninger over Flyvevæsenets Opgaver og S sammensætning.

Efter et Foredrag i Sølojtnant-Selskabet.

Af Sølojtnanterne I Jensen og Jastrau.

Admiral *Lord Beatty*:

«The fleet which possesses the best air service will win the next war».

I.

Indtil Verdenskrigen 1914—18 kendte man kun Sø- eller Landkrige eller kombinerede Sø- og Landkrige.

Indførelsen af Luftfartøjet som et aktivt Led i Operationerne til Søs og til Lands og dets rivende Udvikling i Løbet af Verdenskrigen, hvor man efterhaanden tillagde det en voksende Betydning, og hvor det fik større og større Opgaver at løse, synes, naar man desuden tager dets stadig fortsatte Udvikling i Betragtning, tilfulde at vise, at det i Fremtiden vil komme til at spille en meget stor Rolle i Krigsoperationerne.

Hvorledes Udviklingen fortsættes med Hensyn til Luftfartøjers Anvendelse i Søkrigsførelsen, og hvor stor Betydning man tillægger dem, belyses formentlig bedst ved at betragte de Veje, man følger, og den Energi, man udfolder, overalt i Udlandet.

Man vil se, at Luftfartøjer nu overalt deltager i Flaadeøvelserne. I flere og flere Lande bygges Hangarskibe, som kan medføre et større Antal Luftfartøjer, der kan starte fra Dækket og atter lande der efter endt Flyvning, og ombord i Slagskibe og Krydsere bygges der Platforme og Catapulter til Luftfartøjer.

Efter alt at dømme kan man gaa ud fra som givet, at en hvilken som helst Flaadestyrke i Fremtiden vil anvende Luftstridkræfter, der samarbejder nøje med Flaadestyrken.

For at man kan faa det bedst mulige Resultat af

et saadant Samarbejde, maa det efter vor Formening være nødvendigt, at Luftstridskræfterne er underlagt Flaadeledelsen og bemanded med maritimt Personal. Det vil sige, at Luftstridskræfterne — i dette Tilfælde Flyvevæsenet — maa udgøre en integrerende Del af Flaaden.

Flyvevæsenets Opgaver bliver derfor nøje knyttet til de Opgaver, der er paalagt Flaaden i Lov om Søværnet af 1922, §§ 1 og 2.

Spørgsmaalet bliver da, hvilke specielle Opgaver Flyvevæsenet kan blive stillet overfor under dets Samarbejde med Flaaden for Opnaaelsen af det fælles Maal. Disse Opgaver vil kunne deles i to Hovedgrupper: 1) De defensive og 2) de offensive, idet det dog vil være vanskeligt at trække nogen skarp Grænse mellem de to Grupper:

1. De defensive Opgaver.

Herunder hører 1) Rekognoscering,
 2) Artillerivejledning,
 3) Neutralitets- og Kystbevogtningstjeneste (eventuelt Konvoyering),
 4) Forsvar mod Luftangreb.

2. De offensive Opgaver.

Herunder hører 1) Torpedoplansangreb paa Skibe,
 2) Bombeangreb paa Baser og evt. paa Skibe,
 3) Angreb paa Luftfartøjer.

Desuden er der Opgaver, som afhængig af Forholdene kan have baade en defensiv og en offensiv Karakter. Herunder kan nævnes f. Eks. Udlægning af Røgskjul og en med Rekognoscering forbunden Vejledning af egne Styrker, som f. Eks. Placering af U-baade, Torpedobaade og Torpedoplaner.

Naar vi her har valgt kun at klassificere Rekognosceringen under de defensive Opgaver, er det, fordi Re-

kognosceringen efter vor Formening har en overvejende defensiv Karakter.

1. Rekognoscering.

Med Hensyn til Rekognosceringen har Luftfartøjet Muligheder for at kunne løse store Opgaver.

Her kommer Fordelene ved Luftfartøjets store Fart i Forbindelse med Observatorens store Øjehøjde til sin fulde Ret.

Eksempelvis skal nævnes, at det fra et Luftfartøj i klart Vejr vil være muligt at lokalisere en større Flaadestyrke paa ca. 50 km Afstand.

Et Luftfartøj vil selv i meget klart Vejr ikke kunne ses eller høres paa større Afstand end ca. 15 km.

Selv om Synsvidden fra et Luftfartøj er stærkt afhængig af de meteorologiske Forhold (Sigtbarhed, Belysning og Skyhøjde), vil de i Sammenligning med Overfladefartøjer paa Grund af deres Fart i næsten alle Tilfælde være disse overlegne med Hensyn til Rekognosceringsevne.

Et enkelt Luftfartøj er i Stand til indenfor en vis Tid at eftersøge et Omraade, hvortil der indenfor samme Tidsrum kræves adskillige Overfladefartøjer.

Saadanne Forhold, der endnu forhindrer Flyvning, men tillader Sejllads, er naturligvis undtagne i Sammenligningen. Men da der, efterhaanden som Flyvningen er blevet udviklet, kun i den Henseende kan blive Tale om meget tæt Taage og meget mørke Nætter, vil det ses, at Overfladefartøjer under disse Forhold ogsaa kun har meget ringe Chancer for at udføre en effektiv Rekognoscering.

Det skal i denne Forbindelse ogsaa nævnes, at sikker Navigering i Luftfartøjer paa nuværende Tidspunkt ikke er saa udviklet, at den, navnlig i usigtbar Vejr, i Nøjagtighed kan ligestilles med Navigationen i Overfladefartøjer.

Som et vigtigt Led i Luftrekognosceringen indgaar Fotograferingen.

Man kan tænke sig det Tilfælde, at Tiden f. Eks. ved fjendtlige Luftfartøjers Tilsynkomst ikke tillader grundig Observation af en Styrkes Sammensætning. Man vil i et saadant Tilfælde som Regel kunne naa at tage nogle Fotografier, og disse vil meget ofte give et udmærket og nøjagtigt Billede med Hensyn til Antal, Type o.l.

Da Luftfartøjer under Rekognosceringen aldrig — eller meget sjældent — flyver alene, men i Grupper, opnaar man herigennem en vis Kontrol med Observationernes Rigtighed.

Som nævnt frembyder Anvendelsen af Luftfartøjer i Rekognosceringstjenesten da saadanne Fordele, at man i Fremtiden vil kunne regne med, at Luftfartøjer paa dette Omraade kommer til at overtage en væsentlig Del af Overfladefartøjernes, Efterretnings- og Kystudkigstjenestens Rolle.

Naar man næsten overalt i Udlandet hører Luftfartøjer, der er bestemt til at samarbejde med Flaaden, benævnet »Flaadens Øjne«, er det sikkert heller ikke uden Betydning, idet der heri utvivlsomt ligger en Erkendelse af, at de for Flaaden netop ved Rekognoscering vil komme til at spille en meget væsentlig Del af deres Rolle.

Selve Rekognosceringen kan deles i to ret forskellige Afsnit nemlig strategisk Rekognoscering og taktisk Rekognoscering.

Ved den *strategiske Rekognoscering* gælder det om at skyde sine Luftfartøjer saa langt frem som muligt for saa tidligt som muligt at faa Underretning om Fjendens Foretagender, hans Styrkers Sammensætning, Bevægelser, m. m.

Den strategiske Rekognoscering er efter vor Formening en af Flyvevæsenets vigtigste Opgaver.

Vort Skibsmateriel er saa faatalligt, at vi overfor fjendtlige Foretagender af enhver Art maa søge at samle saa meget af det som paa nogen Maade muligt.

Vore Overfladefartøjer bevæger sig med relativ ringe

Fart, saa det er af vital Betydning for os at faa Underretning om Fjendens Bevægelse saa tidligt som overhovedet muligt.

Her er det, at Luftfartøjerne som »Flaadens Øjne» faar deres store Betydning. Gaar man f. Eks. ud fra den ved Søkrigsspil og under Øvelser ofte anvendte Forudsætning, at man har faaet Underretning om, at en Transportflaade er undervejs kommende Syd eller Øst fra, er der store Chancer for, at man gennem en effektiv Luftrekonoscering i Tide kan faa fastslaaet, hvor Fjenden sætter sine eventuelle Skinangreb ind, og hvor det er hans Hensigt at landsætte selve Transporten.

Ved en udstrakt Anvendelse af Luftfartøjer til strategisk Rekonoscering har man gode Udsigter til at reducere Overraskelsesmomentet en Del.

Af ovenstaaende vil fremgaa, at man for at faa det bedst mulige Resultat af den strategiske Rekonoscering til denne Tjeneste maa anvende Luftfartøjer, der er i Stand til at operere i længere Tid over aabent Farvand. Endvidere maa Meddelelser om Observationer hurtigt og sikkert kunne sendes til den kommanderende.

Selv om det for et Rekonosceringsluftfartøj saavidt muligt gælder om at foretage sine Observationer uset af Fjenden, kan det, afhængig af Formaalets Vigtighed, blive nødt til at kæmpe for sin Observation. Da man ved Fjernrekonoscering ikke altid kan regne med at have en Eskorte af Jagere, maa de rekonoscerende Luftfartøjer kunne forsvare sig.

Luftfartøjer, der skal opfylde de Betingelser, der maa stilles for at de skal kunne anvendes effektivt til strategisk Rekonoscering, maa altsaa 1) være sødygtige Fartøjer med stor Benzinbeholdning, 2) være forsynet med en kraftig og driftsikker Radiostation, 3) være armeret med saavidt muligt baade Front- og Observatorgevær og 4) saavidt muligt altid optræde i Grupper.

For at man skal kunne føre sine Fjernrekonosce-

ringsmaskiner saa langt frem, som det er nødvendigt, kan det under Hensyntagen til Luftfartøjers nuværende forholdsvis lille Aktionsradius blive paakrævet, at der oprettes fremskudte Baser for Luftfartøjerne.

Den taktiske Rekognoscering finder Anvendelse før, under og efter en Kamp.

Hvorledes Rekognosceringen nærmere vil forme sig før Kampen, vil jo for en stor Del være afhængig af, om begge Styrker søger Kamp, eller om den ene af dem trækker sig tilbage.

Som almen Regel gælder dog, at den taktiske Rekognoscering før Kampen tilsigter at give egne Styrker Underretning om den fjendtlige Styrkes Sammensætning, Placering, Kurs, Fart m. m.

Under selve Kampen udføres Rekognosceringen med det Formaal at konstatere Ændringer i de under »før Kampen« nævnte Faktorer samt Torpedoangreb, Mineudlægninger, eventuel Opsendelse af Luftfartøjer fra Hangarskibe m. m.

For den taktiske Rekognoscering efter Kampen gælder i Lighed med, hvad der var Tilfældet ved Rekognosceringen før Kampen, at den nærmere Udførelse for en Del vil afhænge af Forholdet mellem Flaadestyrkerne efter Kampen.

Tænker man sig, at Fjenden trækker sig tilbage, gælder det om at konstatere hans Rute og den Tilstand, i hvilken hans Skibe er.

Havarerede Skibe vil saaledes ofte frembyde et gunstigt Maal for Torpedoplans- eller Torpedobaadsangreb.

En vigtig Opgave under taktisk Rekognoscering er den, at konstatere Svagheder hos Fjenden, hvor egne Styrker med Udsigt til Held kan sætte Angreb ind.

Dette kan finde Sted 1) før Kampen f. Eks. med det Formaal at udligne eventuel Overlegenhed hos Fjenden, 2) under selve Kampen som et Led i den almindelige

Kamp og 3) efter Kampen for at formindske et Nederlag eller for at forfølge Sejr saa langt som muligt.

Tænker man sig Luftfartøjer anvendt til taktisk Rekognoscering under en dansk Flaadestyrkes Retræte, vil de formentlig i Forbindelse hermed kunne anvendes ved Deployering af U-baade og eventuelt ved Udlægning af Minefelter.

Til den taktiske Rekognoscering maa ogsaa henregnes Luftfartøjers Anvendelse som Led i U-baadsdækning for en marcherende eller ankerliggende Flaadestyrke.

Ligeledes vil Luftfartøjer i Forbindelse med den øvrige taktiske Rekognoscering kunne anvendes til Udlægning af Røgskjul for Eks. for at dække et Torpedoplansangreb eller for at dække egne Styrkers Retræte.

Det er af Betydning, at den taktiske Rekognoscering foregaar uafbrudt, da det meget ofte er Tilfældet, at man grundet paa forskellige Forhold (Sigtbarhed, Røg etc.) kun gennem Luftfartøjer kan faa de nødvendige Meddelelser om Fjendens Bevægelser og holde Føling med ham.

Naar man nu ser paa de Fordringer, man maa stille til et Luftfartøj, der skal anvendes til taktisk Rekognoscering, og sammenligner dem med dem, der stilles til et Luftfartøj, der anvendes til strategisk Rekognoscering, vil man se, at man for den taktiske Rekognoscerings Vedkommende i nogen Grad kan give Afkald paa den store Benzinbeholdning og Sedygtighed samt den kraftige Radiostation.

Selv om man ofte under taktisk Rekognoscering kan regne med at kunne eskortere sine Luftfartøjer med Jagere, maa man med Henblik paa, at Luftfartøjerne under disse Forhold opererer tæt ved Fjenden og hans evt. Luftfartøjer, armere dem kraftigt, ligesom en større Manøvreedygtighed end den, der er nødvendig under strategisk Rekognoscering, vil være ønskelig.

(Fortsættes).

Nogle Betragtninger over Flyvevæsenets Opgaver og S sammensætning.

Af Søløjtnanterne I Jensen og Jastrau.

(Sluttes.)

2. Artillerivejledning.

At Luftfartøjer i Fremtidens Luftkrige vil komme til at danne et vigtigt Led i den moderne Artillerikamp som Observationsposter, ses bedst af den Betydning, man overalt i Udlandet tillægger dem i denne Henseende.

Efterhaanden som Skudafstanden er vokset og Røg- og Taageudvikling er taget mere og mere i Brug, er Nedslagsobservation fra selve de skydende Skibe blevet vanskeligere og vanskeligere (under visse Forhold umulig).

For at man kan drage den fulde Nytte af sine Kanoners Rækkevidde, er man derfor samtidig med Luftfartøjets Udvikling gaaet over til at foretage Nedslagsobservationer fra Luften.

Luftfartøjet holder gaaende over egne skydende Skibe og sender sine Observationer pr. Radio til Ildlederstationen. Et Luftfartøj, der skal anvendes hertil, maa selvfølgelig have Evne til at holde sig i Luften i længere Tid: ret stor Benzinbeholdning, ligesom det maa have en kraftig og sikker Radiostation.

Da man maa regne med, at Modstanderen vil sætte meget ind paa at nedkæmpe et Artillerivejledningsluftfartøj med sine Jagere, maa et saadant Luftfartøj være kraftigt armeret og saavidt muligt være under Eskorte af egne Jagere.

Alt i alt vil man se, at et Luftfartøj, der skal anvendes til Artillerivejledning, maa have nærlig samme Egenskaber, som gælder for et Luftfartøj, der anvendes til Rekognoscering.

3. Neutralitets- og Kystbevogtningstjeneste.

Paa Grund af deres store Fart og Synsfelt vil Luftfartøjer være udmærket egnet til Patrouillering ved vore Kyster og i vore Farvande. De kan i Løbet af forholdsvis kort Tid afsøge store Kyststrækninger, og de har Chance for at komme uset og derfor overraskende.

Tænker man sig Danmark i en Situation i Lighed med den, der skabtes af Krigen 1914—18, vil Luftfartøjer med Fordel kunne anvendes som et Led i den almindelige Neutralitetsbevogtning f. Eks. som ovenfor nævnt til Kyst- og Farvandspatrouille og til Afpatrouillering af Minefelter o. l.

I Tilfælde af, at Neutralitetskrænkelser finder Sted, vil de hurtigt kunne komme til Stede og vil formentlig kunne forhindre yderligere Krænkelser.

Luftfartøjer, der skal anvendes til Bevogtnings- og Patrouilletjeneste, maa besidde samme Egenskaber som Luftfartøjer, der anvendes til strategisk Rekognoscering.

Af foranstaaende Betragtninger vil det formentlig fremgaa, at de Fordringer, der stilles til 1) Fjernrekognoscerings-, 2) Nærrekognoscerings-, 3) Artillerivejlednings- og 4) Patrouilleluftfartøjer, er nogenlunde sammenfaldende, idet der kun er den Forskel, at 1) og 4) kræver større Benzinbeholdning end 2) og 3), men derimod ikke behøver at besidde samme Manøvedygtighed.

Ved at lade sine Fjernrekognoscerings- og Patrouilleluftfartøjer udgaa fra mere eller mindre fremskudte Baser, vil man kunne give noget Afkald paa den store Benzinbeholdning til Fordel for en større Manøvedygtighed og en driftsikker Radio.

Samme Type vil derfor være vel egnet til at udføre alle 4 Tjenester. Betydningen heraf maa ikke undervurderes, thi Ensartethed betyder Økonomi og er en stor Fordel for saavel det flyvende som det tekniske Personel.

Forsvar mod Luftangreb.

Erfaringerne har vist, at man bedst imødegaar et Luftangreb ved at møde Modstanderen i Luften.

De Opgaver, Flyvevæsenet vil komme til at løse ved Forsvar mod fjendtlige Luftangreb, vil blive 1) Forsvar mod Angreb paa Baser eller Skibe og 2) Forsvar mod Angreb paa egne Luftfartøjer.

Den nærmere Udførelse af disse Opgaver vil blive nærlig sammenfaldende med den, der anvendes ved egne Luftfartøjers Angreb paa Fjendens Luftstridskræfter, og vil derfor blive omtalt senere sammen med sidstnævnte.

II. De offensive Opgaver.

1. Angreb med Torpedoplaner.

Torpedoplanet er en af de nyeste Luftfartøjstyper. Det er en specielt maritim Type, der fik sin Ilddaab under Verdenskrigen, idet 3 tyrkiske Skibe i Dardanel-lerne blev sænket af engelske Torpedoplaner. (Det skal dog bemærkes, at det ene Luftfartøj laa paa Vandet, medens det afskød Torpedoen).

Fremkomsten af Torpedoplanet betyder utvivlsomt en værdifuld Forøgelse for Luftvaabnet.

Selv om denne Luftfartøjstype kun i enkelte Lande (England, Holland og Amerika) har passeret Forsøgsstadiet, ses det ikke rettere, end at den har saa store Muligheder, at den i den næste Krig vil komme til at spille en betydelig Rolle.

Som Fartøj maa det nærmest sammenlignes med Torpedobaaden, men paa Grund af dets store Fart og Evne til at bevæge sig i den 3. Dimension, besidder det i endnu højere Grad end denne Evnen til at udnytte Overraskelsesmomentet.

Det kan nærme sig Fjenden i forskellige Højder og fra forskellige Retninger, afhængig af Skyhøjde, Sigtbar-

hed, Belysning (med Solen i Ryggen og med Land som Baggrund er et Luftfartøj meget vanskeligt at opdage) m. m., og fra det Øjeblik, Torpedoplanet begynder sit Opløb til Skudafstand er naaet, hengaar kun relativ kort Tid. (I hvert Fald kun en ringe Del af den Tid, Opløbet varer for en Torpedobaad).

Det vil dog formentlig i denne Forbindelse være rigtigt at nævne, at Torpedoplanets svage Punkt netop findes i dette Tidsrum. Af tekniske Grunde er det nemlig nødvendigt, at Torpedoplanet flyver paa støt Kurs med forholdsvis ringe Fart og i lav Højde, saaledes at det i den Tid frembyder et forholdsvis godt Maal for Fjendens A. T.-Skyts.

Retræten foretages med stor Fart og kraftige Manøvrer.

Torpedoplanet vil kunne anvendes til Angreb paa Fjenden under mange Forhold. Størst Chance for et godt Resultat vil det formentlig have ved Daggry og i Tusmørke, idet Belysningsforholdene paa disse Tider frembyder særlig gode Betingelser for at komme uset i Angreb.

I første Tilfælde kunde man f. Eks. tænke sig et Angreb med det Formaal at svække Fjenden før en paafølgende Kamp; i andet Tilfælde f. Eks. et Angreb paa beskadigede fjendtlige Skibe efter Kampen. Saadanne Skibe vil frembyde et særlig godt Maal for Torpedoplaner. Men selvfølgelig kan et Torpedoplansangreb ligesaavel som et Torpedobaadsangreb sættes ind under en Kamp. Man vil da antagelig først søge at skaffe Dækning ved Udlægning af Røgskjul fra andre Luftfartøjer.

Naar Natflyvning bliver mere udviklet, vil man formentlig ogsaa i klare Nætter have gode Chancer for at sætte et Torpedoplansangreb ind.

Vore geografiske Forhold frembyder gode Betingelser for Anvendelse af Torpedoplaner. Der er ingen store

Strækninger over aabent Hav, og langs vore Kyster findes talrige, gode og skjulte Landingspladser, ligesom voré mange Øer frembyder gode »Udfaldsporte».

Endnu er man ikke naaet saa vidt, at et Torpedoplan kan medføre mere end een Torpedo. Dette er selvfølgelig lidt i Sammenligning med det Antal Torpedoer, en moderne Torpedobaad medfører.

Dette Forhold maa der bødes paa, ved at man anvender Torpedoplaner i Grupper, og efter vor Formening har f. Eks. 3 Torpedoplaner samlet en stor Chance for effektivt at kunne føre et Angreb ind mod Overfladeskibe.

Man maa regne med, at Torpedoplaner vil blive udsat for kraftige Angreb, og de maa derfor saa vidt muligt være armerede og under Eskorte af Jagere. Iøvrigt maa et Torpedoplan, for at det skal kunne løse de taktiske Opgaver, det bliver stillet overfor, være en manøvredygtig Maskine med stor Maximumsfart, lav Minimumsfart og god Stigeevne. Den store Benzinbeholdning og Radiostationen maa her komme i anden Række.

2. Bombeangreb.

Allerede i Begyndelsen af Verdenskrigen kom man ind paa at kaste Bomber fra Luftfartøjer, idet man installerede Bomber i Rekognosceringsluftfartøjerne. Senere gik man over til Anvendelsen af specielle Luftfartøjer — Bombeluftfartøjer —, som efterhaanden, og særligt efter Verdenskrigen, udvikledes mere og mere, ligesom selve Vaabnet — Bomben — gennemgik en kraftig Udvikling, særlig efter at man tog Kemien i Bombeteknikens Tjeneste.

En Bombe udkastet fra et Luftfartøj bliver nærmest at betragte som et langtrækkende Projektil. Betydningen af at have saadanne »langtrækkende Projektiler» er formentlig ikke vanskelig at se, thi det turde være utvivl-

somt, at den Skade, som Luftbombeangreb vil forvolde, kan være endog meget betydelig baade materielt og navnlig moralsk set.

Marchal Foch skriver f. Eks. et Sted under en Om-tale af Luftbombeangreb: »Virkningerne af Luftbombeangreb i stor Stil¹⁾ er uberegnelige, men det er klart, at saadanne Angreb paa Grund af deres knusende moralske Virkning paa en Nation muligvis kan paavirke den offentlige Mening i den Grad, at Regeringen tvinges til at strække Vaaben, saaledes at Luftangrebene dermed bliver afgørende«.

Luftangrebenes Betydning forøges meget derved, at de første Begivenheder ved en Krigs Udbrud formentlig netop vil blive Luftbombeangreb, som rimeligvis vil blive sat ind samtidig med eller umiddelbart efter en Krigserklæring.

Paa nærværende Tidspunkt har man naaet en Bombevægt af ca. 2 Tons pr. Bombe.

De maritime Luftstridskræfters Bombemaskiner vil komme til at deltage i Angreb paa selve Søstridskræfterne og de flydende og faste Baser for Luftfartøjer samt paa Søstridskræfternes Baser.

Det vil i denne Forbindelse være interessant at se, hvilken Virkning, Bomben har overfor Kampskibe. Der er i dette Øjemed i Amerika i Aarene 1921—22 udført en Række Bombeforsøg mod forskellige Skibe — de fleste stilleliggende, et enkelt under Gang styret af Radio —. Forsøgene viste, at et moderne Kampskib under visse Omstændigheder kan sænkes af Luftbomber, men Forsøgene blev ogsaa udført under de gunstigste Omstændigheder for Luftfartøjernes Vedkommende (gode Vejrforhold, ingen fjendtlige Luftfartøjer, o. s. v.), saa det maa anses for vanskeligt deraf at drage nogen Slut-

¹⁾ Fremhævet her

ning om, hvordan Forholdene vil blive, naar Skibene sejler i Zig-zag med høj Fart o. s. v.

Endvidere blev det godtgjort, at Bombernes Minevirkning — naar Afstanden fra Maalet ikke er for stor — var lige saa stor, som Virkningen af de direkte Træffere, hvilket vil sige, at Maalets Størrelse faktisk forøges betydeligt, hvorved Chancen for Træfning vil stige.

Hvad angaar Skibe faar Luftbomben formentlig størst Betydning overfor Hangarskibe, hvis Dæk er overordentlig saarbare.

Selv en enkelt eller faa lettere Bomber kan havare et Hangarskibs Flyvedæk saa betydeligt, at saavel Start som Landing af Luftfartøjer vil være umuliggjort.

Endelig skal nævnes, at overfor U-baade vil lavtgaaende Luftfartøjer have gode Chancer for at anrette Skade med Bomber.

Med Hensyn til Angreb paa Søstridskræfternes Baser vil Bombe-Luftfartøjer formentlig være det mest effektive Middel hertil, idet saadanne Baser danner et udstrakt og stilleliggende Maal, overfor hvilket man kan forvente at opnaa en ret stor Træfferprocent, ligesom man ved saadanne Angreb har Chance for at kunne reducere de fjendtlige Søstridskræfter, før de stikker i Søen.

For imidlertid at opnaa et virkelig effektivt Resultat af disse Angreb, maa de udføres hyppigt og med mange Luftfartøjer ad Gangen.

Ser man derefter paa vore Forhold, maa det efter ovenstaaende Betragtninger siges, at selvom man absolut maa tillægge Bombemaskinen en relativ stor Betydning som Led i Samarbejde med Flaaden, vil Torpedoplaner med særligt Henblik paa vore Farvandsforhold have større Chancer for heldigt gennemførte Angreb paa opererende fjendtlige Flaadestyrker.

Med Hensyn til Angreb paa Flaadebaser maa det — ifølge hele Karakteren af vort Søforsvars Ordning —

kunne siges, at saadanne Angreb ikke i første Række kan forventes at ville blive udført af os, og at Luftfartøjer af speciel Type til denne Anvendelse derfor ikke er umiddelbart paakrævet. Iøvrigt vil formentlig ogsaa Anskaffelsen af de til saadanne Angreb nødvendige Luftfartøjer overstige vore Kræfter. Men da selv en mindre Bombe, som ovenfor nævnt, i visse Tilfælde (overfor Hangarskibe og U-baade) kan være virkningsfuld, vil det formentlig være urigtigt helt at give Afkald paa dette Vaaben, hvorfor man eventuelt kan indrette et Antal af vore fremtidige Rekognosceringsmaskiner til at kunne medføre et mindre Antal lettere Bomber.

3. Angreb paa Luftfartøjer.

Set fra et rent offensivt Synspunkt maa man sige, at herunder hører Angreb paa fjendtlige Luftfartøjer, som ikke netop er i Færd med at udføre Angreb paa egne Luft- eller Søstridskræfter (f. Eks. fjendtlige Rekognoscerings- eller Artillerivejledningsluftfartøjer og deres eventuelle Jagereskorte).

At trække en skarp Grænse mellem Flyvevæsenets defensive og offensive Opgaver er, som nævnt i Begyndelsen af Artiklen, efter vor Formening vanskelig, og vi nævnede da Rekognosceringen som et Eksempel paa Opgaver, der kan have saavel en defensiv som en offensiv Karakter. Endnu vanskeligere stiller det sig med at klassificere de Opgaver, Flyvevæsenet vil faa at løse overfor fjendtlige Luftfartøjer, nemlig, som nævnt under de defensive Opgaver, Forsvar mod Luftangreb og ovennævnte Angreb paa Luftfartøjer, og da disse Opgaver i deres Udførelse er nogenlunde sammenfaldende, har vi derfor valgt at behandle dem under eet.

Det centrale i det hele er nemlig Luftkampen; nærmere specificeret vil Opgaverne blive:

1. Forsvar mod Luftangreb paa Baser (Bombeangreb).
2. — — — — Skibe (Torpedo- eller Bombeangreb).
3. — — — — egne Luftstyrker (Eskortering).
4. Angreb paa fjendtlige Luftfartøjer af enhver Art.

Til Løsning af disse Opgaver er Jagerne absolut nødvendige.

Jagertypen fremkom under Verdenskrigen først som et rent defensivt Vaaben, idet det viste sig, at man kun ved Hjælp af saadanne Luftfartøjer havde et virkeligt effektivt Middel til at holde fjendtlige Bombe- og Rekognosceringsmaskiner paa Afstand.

Den naturlige Konsekvens heraf blev, at man for at føre sine Bombe- og Rekognosceringsforetagender frem anvendte Jagere til Eskortering, og senere blev det almindeligt, at man desuden anvendte Jagere til selvstændige offensive Foretagender mod fjendtlige Luftfartøjer, Standballoner o. l.

Jageren fik sit Navn, fordi den paa Grund af sine specielle Egenskaber er alle andre Luftfartøjer overlegen i Fart, Manøvreevne og Stigeevne, de tre afgørende Faktorer i en Luftkamp, saaledes at den selv er i Stand til at vælge Tidspunktet og Angrebsretningen.

Jagere er en Nødvendighed for Flyvevæsenet og maa indgaa som et Led i de maritime Luftstridskræfter. Kun ved Hjælp af dem kan man forsvare sig effektivt mod fjendtlige Luftangreb, og under mange Forhold kan man kun med Støtte af Jagere føre sine egne Luftforetagender igennem.

Ligesaa vigtigt, det er for os pr. Luftrekognoscering at indhente Oplysninger om Fjenden saa tidligt som muligt, ligesaa vigtigt maa det være for os at søge at hindre Fjenden i pr. Luftrekognoscering at erholde Oplysninger om vore Flaadestyrkers Bevægelser.

Hvis vi intet Middel har til at imødegaa fjendtlige Luftfartøjer, vil den Fordel, som vore geografiske For-

hold giver Flaadens Skibe med deres relative ringe Fart, være reduceret til et Minimum, idet Skibenes Bevægelser, som hidtil paa Grund af Kysternes særlige Form har kunnet foregaa nogenlunde skjult, ellers gennem Luftre-kognoscering vil ligge aabne for Fjenden.

Imidlertid er Jagere det eneste virkningsfulde Middel til at hindre Fjenden i at udøve sin Rekognoscering af vore Styrker, hvorfor det ogsaa af den Grund maa anses for en absolut Nødvendighed, at Flyvæsenet raader over Jagere.

Selv et ringe Antal Jagere betyder en stor Fordel overfor en Fjende, der af en eller anden Grund (f. Eks. stor Afstand fra Basis og manglende Hangarskibe) ikke raader over Jagere.

Naar man under Hensyntagen til forannævnte Betragtninger angaaende Flyvæsenets Opgaver skal undersøge, hvorledes Flyvæsenet materielt set bør sammensættes og fordeles, maa man nødvendigvis ogsaa tage Flaadens Fordeling i Betragtning.

Denne vil naturligvis være afhængig af de politiske Forhold, men gaar man f. Eks. ud fra en Tilstand som den, der herskede under Krigen 1914—18, vil man formentlig herigennem faa et godt Billede af, hvor meget Materiel der er nødvendigt, og hvorledes en Fordeling kunde tænkes under en Neutralitetsbevogtning, hvilket Tilfælde maa antages at angive Flyvæsenets Minimums-størrelse.

Det vil da være paakrævet, at hver Eskadre har sin Luftstyrke, der er direkte underlagt Eskadrechefen.

En hensigtsmæssig Størrelse og Sammensætning af disse Luftstyrker vil formentlig være, at hver bestaar af

1	Eskadrille	Rekognosceringsfartøjer	à 4,
1	—	Torpedoplaner	à 3,
1	—	Jagere	à 5.

Til Basis for disse 2 Luftstyrker haves i København for Sømaskiner Flyvebaadsstationen og for Landmaskiner Kastrup Lufthavn.

I Store Bælt har man Stationen i Slipshavn, der imidlertid kun er anvendelig for Sømaskiner, hvorfor det vil være nødvendigt, at der saa nær herved som muligt oprettes en Basis for Landmaskiner (Jagere og evt. Torpedoplaner). (Muligvis vil Korsør Nor være bedre end Slipshavn).

Desuden vil det formentlig være paakrævet at have fremskudte Baser paa Grund af Fjernrekognosceringens tidligere omtalte store Betydning og af Hensyn til Kystbevogtningstjenesten, nemlig

1 Basis i den sydlige Del af Landet samt

1 — - - nordlige Del af Landet.

Som sydlig Basis kunde tænkes enten Nykøbing F. eller Nysted, der begge synes fortræffelig egnet hertil, og som nordlig Basis kunde tænkes enten Frederikshavn eller en af Byerne i den vestlige Del af Limfjorden; det sidste maa vel anses for det bedste.

Disse Byer er kun nævnt som Eksempler, idet Danmark iøvrigt som faa Lande frembyder talrige velegnede Baser for saavel Sø- som Landmaskiner, saaledes at man er overordentlig frit stillet i Valget af Baser.

Da det endvidere under mange Forhold vil være hensigtsmæssigt at have en østlig Basis skudt saa langt frem som muligt f. Eks. paa Bornholm, hvor Rønne frembyder en udmærket Basis ved Vind fra Nord om ad Øst til Syd, medens f. Eks. Nexø kan anvendes ved Vinde, som ikke tillader Start og Landing ved Rønne, vil det formentlig være hensigtsmæssigt, om den sydlige Basis under disse Forhold delvis (evt. helt) kan flyttes til Bornholm. — Af Hensyn til den eventuelle Deling bør derfor den sydlige Basis være forsynet med 1 Eskadrille Rekognosceringsmaskiner à 5, medens der i den

nordlige Basis bør være 1 Eskadrille Rekognosceringsmaskiner à 3.

Heldigst vilde det være, om man ogsaa kunde have Jagere i hver af disse Baser, men det er dog ikke i første Række paakrævet, da Hovedformaålet med disse Baser som nævnt var Fjernrekognoscering og Kystbevogtning.

At det imidlertid vilde betyde en stor Fordel ogsaa at have Jagere, ses deraf, at disse vilde betyde en værdifuld Støtte for selve Rekognosceringens Udførelse, idet de kan sikre Rekognosceringsluftfartøjerne i Nærheden af deres Baser f. Eks. ved at optage dem under en Retræte, hvor de bliver forfulgte.

Desuden har Jagere, der er baseret paa fremskudte Baser, Chancer for paa et tidligt Tidspunkt at komme i Angreb paa fjendtlige Luftfartøjer, der er paa Vej til deres Operationsomraader.

Iøvrigt er de her nævnte Baser undtagen København og Slipshavn (Korsør) ikke tænkt som værende permanente, men bevægelige.

Permanente Hangarer vil saaledes ikke være nødvendige, da i hvert Tilfælde Rekognosceringsluftfartøjerne maa være Sømaskiner i egentlig Forstand, og derfor vil kunne ligge fortojet i Bøjer i Nærheden af et Moderskib.

Den Omstændighed, at de fremskudte Baser er bevægelige, betyder en stor Fordel, da man saa, afhængig af Forholdene, meget let vil kunne flytte sine Baser.

Vi skal i denne Forbindelse gøre opmærksom paa, at der ved mange af vore Indsøer, der ikke ligger for langt fra Kysten, med Fordel kan oprettes udmærkede tilbagetrukne (skjulte) Baser for saavel Sø- som Landmaskiner.

Med Hensyn til den permanente Basis København, som jo ogsaa er Flaadens Hovedbasis, vil endnu et Forhold gøre sig gældende, nemlig Spørgsmaålet om Kø-

benhavns Luftforsvar, et Spørgsmaal, der endnu ikke har fundet sin Løsning.

Saafermt Marinen faar overdraget Hovedstadens Forsvar mod Luftangreb, vil det blive nødvendigt, at den har et ret stort Antal Jagere stationeret her.

Resumé:

	Basis	Rek. Luftfartøjer	Jagere	Torp. plan	Ialt
Ved Eskadren	København	4	5	3	12
	Storebelt				
	(Slipshavn el.				
	Korsør)	4	5	3	12
	Sydl. Basis	5			5
	Nordl. —	3			3
		16	10	6	32

Angaaende ovennævnte Tal skal det bemærkes, at Erfaringerne har vist, at man altid maa regne med, at en ret stor Procentdel (ca. 25 %) af ens Luftfartøjer er til Eftersyn, Reparation e. l.

Vi er som nævnt kommet til disse Tal ved at gaa ud fra en nogenlunde bestemt militær-politisk Situation. Forandringer i denne vil selvfølgelig kunne medføre en ganske anden Fordeling af Luftfartøjerne, men Antallet bør ikke formindskes, idet der her efter vor Formening er taget saa meget Hensyn til vore økonomiske Forhold, som overhovedet muligt.

Endvidere skal det bemærkes, at Flyvevæsenet nødvendigvis maa besidde et Antal Skolemaskiner til den elementære Flyveuddannelse. Til den videre Uddannelse vil Luftfartøjerne af ovennævnte Typer kunne anvendes. I Øjeblikket har Flyvevæsenet 4 Avro, 504 k Skolemaskiner. Typen er godt egnet som Skolemaskine, men de nuværende 4 Maskiner er meget brugte (især gælder dette Motorerne) og vil næppe kunne anvendes ved mere end 1 Flyveskole til.

Typer.

Efter saaledes at have gjort Rede for Flyvevæsenets kvantitative Sammensætning skal vi ganske kortfattet omtale nogle Maskintyper, som efter vor Formening under Hensyntagen til vore Forhold vil være egnede til at løse de Opgaver, der stilles til de tre Luftfartøjstyper:

- 1) Rekognosceringsluftfartøjer,
- 2) Jagere og
- 3) Torpedoplaner.

Rekognosceringsmaskiner.

I Øjeblikket raader Flyvevæsenet over 9 Luftfartøjer af Monoplantypen, officielt betegnet H. M. I. Typen.

Alle Luftfartøjerne er bygget paa Orlogsværftet efter Kopi af den originale tyske Maskine.

Da denne Luftfartøjstype fremkom i 1916, spredte den saa at sige Rædsel, hvor den kom frem. Den var paa det Tidspunkt den bedste Sømaskine, hvad angaar Fart og Manøvreegenskaber, og var nærmest at regne for en Sø-Jager.

Af Beretninger om Sammenstød mellem denne Type og de allieredes Sømaskiner fremgaar tydeligt, at der var stor Respekt for den.

Da Typen imidlertid ikke senere er blevet udviklet, er den, som naturligt er, blevet forældet.

Som Jagere anvendes nu saa godt som udelukkende Landmaskiner, medens man for Sømaskiners Vedkommende nærmest udvikler Sødygtighed, Udholdenhed o. l., nemlig de Egenskaber, man først og fremmest maa kræve af Maskiner, der har deres Virkefelt over Vand i Samvirke med Flaaden.

H. M. I.-Typens Hovedmangel er 1) Sødygtighed paa Grund af de lave Pontonner, det lave Understel og den deraf følgende lille Afstand mellem Planerne og Havoverfladen, 2) ringe Nyttelast og 3) daarlige Pladsforhold for Radioinstallation.

Den har dog hidtil gjort forholdsvis god Fyldest og vil ogsaa kunne anvendes endnu i nogen Tid til Øvelser med Flaaden, men iøvrigt ses der ingen Grund til at holde Liv i denne Type.

Ved Nyanskaffelser bør man lægge Vægt paa en mere moderne Type med større Sødygtighed, bedre Stige-evne og -højde, større Fart, større Nyttelast og bedre Forhold for Radioinstallation.

Som Rekognosceringsmaskiner, der maa anses for at være egnede for vore Forhold, kunde vi tænke os den engelske "Fairey III D" og de amerikanske Curtiss og Douglas Seaplanes.

Af disse Typer er Fairey III D den mest kendte, idet den ved mange Løjligheder har vist fremragende Egenskaber. Bl. a. kan nævnes, at der i 1924 blev foretaget en Flyvning rundt om Australien med en saadan Maskine. Flyvningen strakte sig over en Afstand paa ca. 9000 miles og foregik uden Uheld eller Havari af nogen Art.

Det var med en Fairey III D, at portugisiske Søofficerer foretog Flyvningen fra Portugal til Brasilien.

Ligeledes skal det nævnes, at den engelske R. A. F. bruger denne Type Rekognosceringsmaskiner bl. a. til Samarbejde med Middelhavsflaaden fra Malta, samt at forskellige fremmede Mariner (Spanien, Holland og Sverige) har anskaffet denne Maskin-Type. Til Gunst for Fairey III D taler især den Omstændighed, at Holland har anskaffet denne Type, idet som bekendt Holland selv (Fokker) bygger nogle af de bedste Flyvemaskiner, der findes.

Maskinen er et Biplan, og de nærmere Data er følgende:

Motor:	Rolls Royce (370 H. K.)	Napier Lion (450 H. K.)
Fart:	162 km	189 km
Stigeevne:	3000 m i 25 Min.	3000 m i 12,5 Min.
Stigehøjde:	5000 m	5900 m
Benzinbehold:	6½ Time	6½ Time

Maskinen har ret korte Pontonner og er derfor forsynet med en Haleflyder, hvilket eventuelt kunde tænkes at bevirke, at dens Sedygtighed er mindre god. Dens store Udbredelse synes dog ikke at bekræfte denne Mulighed.

Om de amerikanske Maskiner kendes ingen Enkeltheder endnu, men at dømme efter Omtale i Tidsskrifter og efter Billeder synes saavel Curtiss som Douglas Maskinerne at være i Besiddelse af gode Egenskaber.

Iøvrigt har Curtiss fremstillet en Maskine, som kan anvendes saavel som Rekognoscerings-, Bombe- og Torpedoplan, nemlig den saakaldte »general service seaplane».

Nogle Erfaringer herfra kendes ikke, men man bør utvivlsomt før Nyanskaffelser ikke lade Amerika ude af Betragtning.

Endelig skal det nævnes, at de Maskiner, som Amerikanerne anvendte til Verdensflyvningen, var Douglas-Maskiner.

Begge de amerikanske Maskiner er Biplaner.

Jagere.

Indenfor Jagerkategorien findes talrige Typer, idet næsten hvert Land, der bygger Flyvemaskiner, har sine Jagertyper. De fleste moderne Jagere er nogenlunde ens, saa det er meget vanskeligt at fremhæve nogle særlig egnede.

Vi skal derfor indskrænke os til at sige, at de hollandske Fokker-Jagere, de engelske Gloucester »Mars», Gloucester »Grebe», Armstrong »Siskin» samt de franske »Spad» og »Nieuport» formentlig er de bedste. En moderne Jager har omtrentlig følgende Data:

Fart: 250 km.

Stigeevne: 5000 m i 16 Min.

Stigehøjde: 8000 m.

Benzinbeholdning: 2 Timer.

Armering: 2 fast indbyggede Geværer.

Torpedoplaner.

Vi skal dernæst se paa, hvilke Maskintyper, der kan komme i Betragtning ved eventuel Anskaffelse af Torpedoplaner.

Indenfor denne Kategori haves kun Kendskab til engelske, hollandske og amerikanske Typer. Af disse er atter de engelske Blackburns »Swift« og Blackburns »Dart« de mest kendte, og disse Typer anvendes af R. A. F. samt i de amerikanske, japanske og spanske Mariner.

Disse 2 Maskintyper er nogenlunde ens. Det er ensædede Biplaner, der er forsynede med Understel paa Hjul.

(I den allersidste Tid har Blackburn konstrueret et 2-sædet Torpedoplan paa Pontonner, men nærmere Enkeltheder kendes ikke).

Motoren er en 450 H. K. Napier Lion.

Maskinens Max. Fart er 170 km og Min. Farten er 73 km.

Største Stigehøjde er ca. 4500 m.

Den Omstændighed, at Maskinen er monteret paa Hjul, gør, at dens Fart og Manøvreevne bliver noget bedre end ved den tilsvarende Maskine med Ponton-Understel, men medfører jo desuden, at Torpedoplanet maa starte fra et Hangarskib eller fra Land.

Førstnævnte Tilfælde vil formentlig ikke indenfor en overskuelig Fremtid komme til at foreligge herhjemme, hvorimod vi i Følge Landets geografiske Beskaffenhed godt kunde lade Torpedoplaner udgaa fra Kysten eller fra de forskellige Øer.

Imidlertid gør der sig et andet Forhold gældende.

Torpedoplanet maa ifølge dets Opgavers Karakter udelukkende operere over Vand, saaledes at en eventuel Motorstandsning med paafølgende Nødlanding vil blive skæbnsvanger for selve Luftfartøjet.

Da et Torpedoplan jo repræsenterer en meget stor

Værdi, vil den hernævnte Risiko muligvis kunne medføre, at Torpedoplanets Anvendelse ved Øvelser bliver saa indskrænket, at det vil gaa ud over Personnellets Uddannelse.

Vi bør derfor efter vor Formening i hvert Fald i Fredstid have Torpedoplaner paa Pontonner. Man kunde saa muligvis tænke sig et Blackburn Torpedoplan paa Pontonner eller med omskifteligt Understel, eller man kunde evt. tænke sig at anskaffe en af de hollandske eller amerikanske Typer.

Det hollandske Fokker T III Torpedoplan er et 2-sædet Monoplan. Maskinen kan monteres saavel paa Hjul som paa Pontonner, og er forsynet med en 400 H. K. »Liberty» Motor.

Som Pontonmaskine har den følgende Data:

Max. Fart —	167 km
Min. Fart —	70 km
Stigeevne —	4000 m (38 Min.).

Hvad endelig de amerikanske Torpedoplaner angaar, kendes der 2 Typer, nemlig Douglas D. T. 2 Torpedoplan og »Curtiss general service seaplane».

Førstnævnte er et 2-sædet Biplan, som kan monteres saavel paa Hjul som paa Pontonner.

Maskinen minder i mangt og meget om »Douglas world cruiser» og er forsynet med en 400 H. K. »Liberty» Motor. Iøvrigt kendes ingen nærmere Enkeltheder.

»Curtiss general service seaplane» er allerede nævnt under Rekognosceringsmaskinerne, og hvorledes den løser sine forskellige Opgaver, kendes som nævnt ikke, men saavidt vides, har den amerikanske Marine bestilt et Antal Maskiner af denne Type.

Muligvis rummer denne Type Betingelser for med Fordel at kunne anvendes af os, idet vi maaske herigennem blev i Stand til at faa en Maskine, der afhængig af For-

maalet, kunde anvendes som Rekognosceringsmaskine, Torpedoplan eller Bombemaskine, saaledes at vi kun behøvede denne ene Type og Jagere.

Personel.

Vi skal til Slut fremkomme med nogle Bemærkninger angaaende det flyvende Personel, der er nødvendigt som Besætninger i Luftfartøjerne.

Antallet af Flyvere kan med det samme fastsættes til at være 32, nemlig 1 til hver Maskine (idet der heri er medregnet Reservebesætninger).

Hvad angaar Antallet af det øvrige flyvende Personel, vil dette være afhængigt af Maskintyperne.

Regner man f. Eks. med 2-sædede Rekognosceringsmaskiner og 1-sædede Jagere og Torpedoplaner, vil Tallet blive 16. Regner man med 2-sædede Torpedoplaner, bliver Tallet 22. Det samlede Antal flyvende Personel bliver altsaa 48 eller 54. Selvfølgelig skal hele dette Personel ikke til Stadighed være til Tjeneste ved Flyvevæsenet, men det maa være uddannet, og man maa kunne disponere over det, naar en kritisk Situation indtræder, ligesom det af Hensyn til Uddannelsen er nødvendigt, at Personellet med visse Mellemlum tilkommanderes Flyvevæsenet for en kortere Tidsperiode. Det skal i denne Forbindelse nævnes, at man en Gang i Fremtiden vil faa et godt Reservepersonel i de civile Flyvere.

Med Hensyn til Fordelingen af de forskellige Charger indenfor Luftfartøjernes Besætninger er der i nedenstaaende Skema gaaet ud fra følgende:

Besætningen i et Rekognosceringsluftfartøj bør bestaa af en Søofficer og en Dæksofficersassistent eller midlertidig Befalingsmand.

Jagerne bør føres af Søofficerer og Dæksofficers-

assistenter. Som Førere af Torpedoplaner bør kun anvendes Søofficerer.

Da man imidlertid ikke kan paaregne at have det tilstrækkelige Antal Søofficerer til Disposition, maa man anse det for nødvendigt i ret udstrakt Grad at erstatte disse med Reserveløjtnanter.

Fordelingen indenfor de forskellige Eskadriller kunde da tænkes saaledes:

Eskadrille	Mnsk. Nr.	Flyver	Skytte (Radiotelegrafist, Observator ell. Mekaniker)
1 Eskadrille Rekognosce- ringsluftfar- tøjer a 5	1	D. O. Ass. (mlt. Bef.)	Søofficer (ell. omvendt)
	2	— —	— —
	3	Res. Løjtnant	D. O. Ass. (mlt. Befalingsmand)
	4	— —	— —
	5	— —	— —
1 Esk. R. L. a 4	1	D. O. Ass. (mlt. Bef.)	Søofficer (ell. omvendt)
	2	— —	— —
	3	Res. Løjtnant	D. O. Ass. (mlt. Befalingsmand)
	4	— —	— —
1 Esk. R. L. a 3	1	D. O. Ass. (mlt. Bef.)	Søofficer (ell. omvendt)
	2	Res. Løjtnant	D. O. Ass. (mlt. Befalingsmand)
	3	— —	— —
1 Esk. Jagere a 5		2 Søofficerer	
		3 Res. Lt. ell.	
		D. O. Assist.	
1 Esk. Torpedo- planer a 3		3 Søofficerer	

Da det staar os klart, at Flyvevæsenet ikke paa een Gang og ikke i den nærmeste Fremtid vil faa en Størrelse, som den her skitserede, har vi ikke beregnet nogen samlet Anskaffelsessum, men skal blot anføre, at Anskaffelsessummen for en Rekognosceringsmaskine ligger omkring 135.000 Kr., for en Jager omkring 125.000 Kr. og for et Torpedoplan omkring 210.000 Kr.

Torpedo-Afdrejningsindikatoren.

Af Kommandør Wenck.

Den i det følgende beskrevne Afdrejningsindikator er ikke — hvad man maaske vil antage af Benævnelsen — tænkt anvendt ombord til Beregning af Chancerne for i et givet Øjeblik at kunne dreje rettidigt for at undgaa en Torpedo, hvis Bane observeres i en vis Pejling og jugeret Afstand. Dette maa selvsagt gøres i et Nu og kan derfor kun ske ved et paa Erfaring baseret Skøn.

Afdrejningsindikatorens Formaal er derimod — paa lignende Maade som de hidtil anvendte »Torpedoindikator«-Konstruktioner for Træfningens Vedkommende — at tjene som Grundlag for det taktiske Studium af Betingelserne for rettidig Afdrejning og herved, saavidt det lader sig gøre, at tjene som Surrogat for eller Supplement til det stærkt begrænsede Antal af taktiske Afdrejningsøvelser, som det er muligt at afholde paa vore kortvarige Øvelsestogter.

Det bemærkes iøvrigt, at Afdrejningsindikatoren tillige kan anvendes som »Torpedoindikator« til Bestemmelse af Træfningen mod et Maal, som holder støt Kurs.

Beskrivelse af Afdrejningsindikatoren.

I store Træk bestaar Afdrejningsindikatoren af et System af Ruller og Snoretræk, der samlet sættes i Bevægelse ved Drejning af et Haandtag. Apparats Anvendelighed i Praksis er prøvet med en Modelkonstruktion, der synes at funktionere tilfredsstillende.

Ved Systemets Drejning viser Afdrejningsindikatoren følgende Bevægelser (alle samtidigt):

1. Torpedoens Bevægelse i sin Bane,
2. Skibets (Maalets) Bevægelse, naar det holder støt Kurs (med uformindsket Fart),
3. Skibets (Maalets) Bevægelse, naar det drejer imod Torpedoen (med fuldt Ror og — paa Grund af Drejet — noget formindsket Fart),
4. Skibets (Maalets) Bevægelse, naar det drejer af for eller bort fra Torpedoen (med fuldt Ror og — paa Grund af Drejet — noget formindsket Fart).

Afdrejningsindikatoren bestaar af følgende Dele (jfr. Skizzen i Fig. 1):

1. En Træplade 1 med Rille 2 til en Skyder 3. Paa Træpladen er indtegnet en Afstandsskala (langs Rillen) og koncentriske Afstandscirkler, hvis fælles Centrum 4 er Skibets Plads i det Øjeblik, da Torpedobanen observeres og Drejet paabegyndes. Skyderrillen angiver Maalets Kursretning (fra Centret). Endvidere er der paa Pladen indtegnet Kompasstregger eller Azimuthlinier fra nævnte Centrum. Skyderen kan ved en Klemkrue fastklemmes til Rillen.

2. En Lineal, Torpedolinealen 5, der er anbragt drejelig om en Tap paa ovennævnte Skyder.

3. To Skiver, Drejningsskiverne 6 og 7, der er forsynede med en Rille i Omkredsen. Skiverne repræsenterer det paagældende Skibs Drejningscirkel, den ene (6) ved Drejning imod Torpedoen, den anden (7) ved Drejning bort fra Torpedoen. Skiverne er anbragte løst drejelige om Tapper paa Træpladen. Hver Skive er forsynet med en Nul-Streg, repræsenterende Maalets Midte, og Mærker paa begge Sider af denne, repræsenterende Maalets Længde, samt en Meterskala i Omkredsen, til Angivelse af Maalets udløbne Vej under Drejet. Der findes et Sæt Skiver til hver af de Skibstyper, man ønsker som Maal ved Undersøgelsen, f. Eks.

Drejningscirkler med Diametrene 300 m, 400 m, 500 m og 600 m (ialt 4 Sæt Skiver).

4. En drejelig Aksel 8, der er forsynet med et

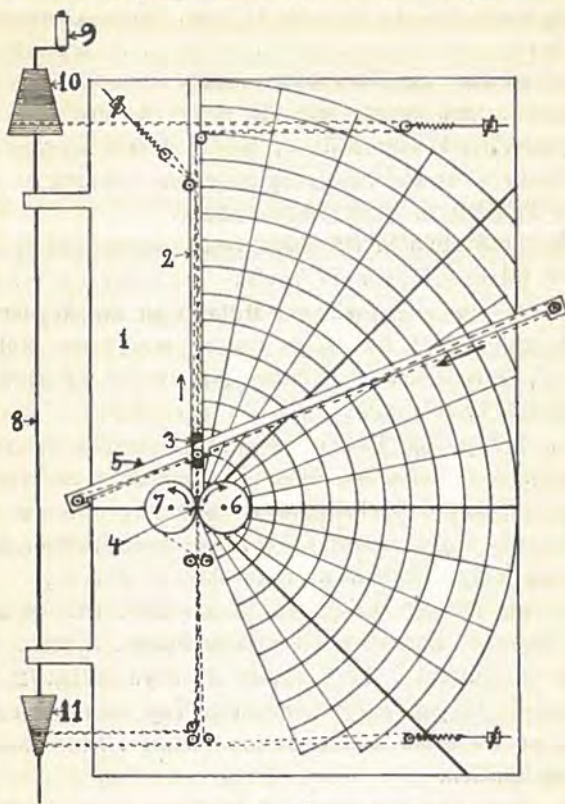

Fig. 1.

Haandtag 9, og som hviler i Lejer paa to paa Træpladen fast anbragte Opstandere. Akslen bærer to med Fart-Ruller forsynede koniske Ruller, beregnede til Indstilling for Torpedoenes Fart og Maalets Fart. Disse to Ruller, Torpedorullen 10 og Maalrullen 11, følger begge Akslens Omdrejning, men kan forskydes et Stykke (deres egen Længde) paa Akslen, idet denne paa disse Stykker

har kvadratisk Tversnit. Rullerne kan herved (paa lignende Maade som ved »Torpedoindikatoren») stilles med den paagældende *Fart-Rille* i rigtig *Stilling* til de ovenfor nævnte *Snoretræks-Systemers* *Visning*. Disse *Snoretræk*, som omtales nærmere nedenfor, sættes i *Bevægelse* ved *Torpedorullens* og *Maalrullens* fælles *Omdrejning*, idet hvert *Snoretræk* lægges om sin *Rulle* (2 *Gange* rundt i den paagældende *Fart-Rille*) og holdes passende strammet ved *Hjælp* af en indstillelig *Spiralfjeder*, saaledes at fornøden *Friktion* til *Bevægelsen* opnaas.

5. Et System af tre *Snoretræk*¹ »uden Ende», der udgaar fra ovennævnte to koniske *Fartruller* og vandrer over smaa een- eller toskivede *Ruller* eller *Blokke*. Disse tre *Snoretræk*, af hvilke de to er forsynede med et *Mærke*², repræsenterende henholdsvis *Torpedoen* og *Maallets* *Midte*, er følgende:

a. *Torpedo-Snoretrækket* (skematisk skizzeret i Fig. 2). — I denne og følgende skematiske *Skizzer* er *Snoretræk*, der i *Virkeligheden* dækker hverandre, for *Tydigheds* *Skyld* adskilte). *Torpedo-Snoretrækket* vandrer fra *Torpedorullen* over to-skivede *Blokke*, — af hvilke den ene er forbunden til en indstillelig *Spiralfjeder* (hvorved *Snoretrækket* kan strammes), medens den anden er anbragt i *Forlængelse* af *Skyderrillen* 2, — dernæst til to paa *Torpedolinealens* *Tap* anbragte smaa *Ruller* og fra disse til eenskivede *Blokke* i hver *Nok* af *Torpedolinealen*.

b. *Maal-Snoretrækket* for *støt Kurs* og *uformindsket* *Fart* (skematisk skizzeret i Fig. 3). Dette *Snoretræk* vandrer fra *Maalrullen* over to smaa eenskivede *Blokke*, (anbragte paa en forskydelig *Stang*, saaledes at de kan stilles rigtigt i *Forhold* til *Fart-Rullens* *Rille* for *uformindsket* *Fart*) og fra disse vises det langs *Skyder-*

¹ Af tynd flettet Fiskeline. I Skizzerne er *Snoretrækkene* for *Tydigheds* *Skyld* punkterede.

² F. Eks. en *Stump* rød *Traad*.

rillen (2) til en toskivet Blok og derfra til en eenskivet Blok, der er fastgjort til en indstillelig Spiralfjeder (hvorved Snoretrækket kan strammes).

Fig. 2.

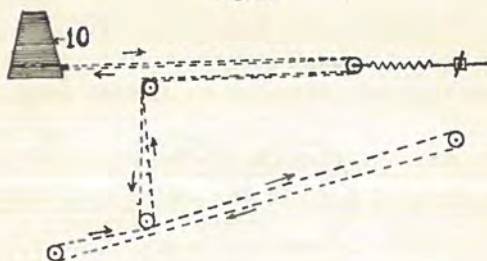

Fig. 3.

c. Maal-Snoretrækket for Til- og Afdrejning og formindsket Fart¹ (skematisk skizzeret i Fig. 4). Dette Snoretræk vandrer fra Maalrullen (Rillen for Maalets ved Drejet formindskede Fart), idet den ene Part vises

¹ Der er her ikke regnet med Tids-Forsinkelsen fra Roret lægges, til Skibet drejer, men den herved opstaaede Unøjagtighed kan betragtes som irrelevant.

over en eenskivet Blok, der er fastgjort til en indstillelig Spiralfjeder (hvorved Snoretrækket kan strammes) og fra nævnte Blok til en i Skyderrillens Forlængelse anbragt eenskivet Blok; dernæst deler den sig i en Hanefod, hvis Parter vises fra to ved Skyderrillen anbragte smaa eenskivede Blokke eller Ruller, hver Part til sin Side, omkring hver sin Omdrejningsskive (6 og 7), i Rillerne i sammes Omkreds, hvorefter de samlede føres tilbage i

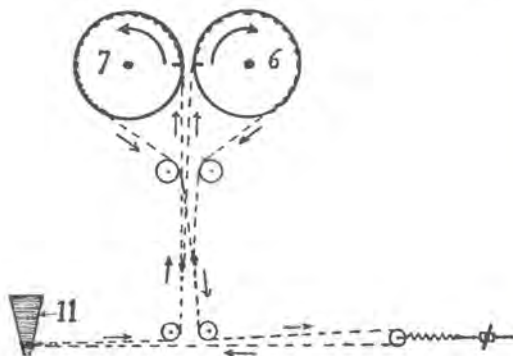

Fig. 4.

Skyderrillens Forlængelse og samles til een Part, der over en lille Blok (anbragt i Skyderrillens Forlængelse) føres til Maalrullen. Dette Snoretræk er ligesom de andre »uden Ende».

Brugsanvisning.

Eksempel: En Torpedobane observeres 6 Streger fra for, i gisset Afstand ca. 400 m.

Torpedoens Fart = 40 Knob.

Maalets Fart paa støt Kurs = 14 Knob.

Maalets Fart i fuldt Drej = 12 Knob.

Maalets Længde = 84 m.

Maalets Drejningsdiameter = 300 m.

I. Klargøring af Indikatoren.

Torpedo-Snoretrækket lægges om Torpedorullen i Fartrillen for 40 Knob og strammes.

Maal-Snoretrækket for støt Kurs (og uformindsket Fart) lægges om Maalrullen i Fartrillen for 14 Knob og strammes.

Maal-Snoretrækket for Til- og Afdrejning (og formindsket Fart) lægges om Maalrullen i Fartrillen for 12 Knob og om Drejningsskiverne for 300 m Drejningsdiameter, hvorefter Snoretrækket strammes.

II. Indstilling for Træfning paa støt Kurs og Fart.

Torpedolinealen med Skyderen forskydes i Skyderillen under samtidig passende Opgaaen af Torpedo-Snoretrækkets Spiralfjeder, indtil Torpedolinealen staar i jugeret Skudstilling (»Højde«) fra den observerede Torpedo (i Pejling 6 Streger fra for og i Afstanden 400 m). Derefter strammes Snoretrækket paany.

Torpedomærket (det røde Traadmærke paa Torpedo-Snoretrækket) bevæges ved at trække i Torpedo-Snoretrækket under samtidig Fastholdelse af Haandtaget, indtil Torpedomærket er i ovennævnte Plads for den observerede Torpedobanes nærmeste Punkt (Torpedoen's »Udgangspunkt« paa Træpladen) eller — om man vil — lidt nærmere Maalet, da Torpedoen er omtrent 50 à 75 m foran for sit »Kølvand«.

Haandtaget drejes under samtidig Forskydning af Torpedolinealen og Skyderen — idet Torpedolinealen stadig holdes med Kanten (Snoren) over eet med ovennævnte Punkt (Torpedoen's »Udgangspunkt«) paa Træpladen — indtil Træfning opnaas mod Maalets Midte under støt Kurs og Fart (det røde Traadmærke paa Maal-Snoretrækket for støt Kurs).

Man har da rigtig Indstilling (»Højde«) for Torpedolinealen. (Om ønskes, kan »Højden« aflæses

ved at lægge en Transportør i Torpedoen's »Udgangspunkt«, langs Torpedolinealen). Højden er 19°.

Resultatet af Undersøgelsen foreligger samtidig illustreret ved at betragte Torpedomærkets Bane i Forhold til Drejningsskiivernes Bevægelse (Maalets Drej ved Tildrejning eller Afdrejning), saaledes at man direkte ser, om der træffes under Til- eller Afdrejning eller overhovedet ikke.

I det foreliggende Eksempel undgaar man lige akkurat Torpedoen ved Tildrejning (Torpedoen passerer da forbi tæt foran Stævnen — ca. 20 m — kommende ca. 4 Streger forind), men man bliver ramt ved Afdrejning (Torpedoen træffer da ca. 10 m foran for Maalets Midte, kommende ca. 4 Streger ind agterfra). I det her anførte Eksempel bør man naturligvis manøvrere med Skrueerne for at opnaa knapt Drej og vil i saa Fald vel endog kunne undgaa Træfning ved Afdrejning.

Afdrejningsindikatoren vil ogsaa kunne illustrere Træfningsforholdene, saafremt Farten forceres op under Afdrejning, saaledes som det eksempelvis var Tilfældet i de tyske Slagskibe overfor de britiske Jageres Natangreb under Slaget i Nordseen den $\frac{1}{8}$ 1916 (jfr. det nylig udkomne Bind »Nordsee V« af det officielle tyske Værk: »Der Krieg zur See 1914—18«).

Med lidt Øvelse vil hele Undersøgelsen kunne foretages paa faa Minutter.

Kortfattet Oversigt over den norske Marines Organisation.

Af Kaptajnløjtnant Vedel.

I Finansaaret 1923—24 var Udgifterne til rent militære Formaal for Flaadens Vedkommende 12,899,000 norske Kr. (= ca. 11,106,000 danske Kr.) For Finansaaret 1924—25 var et Budget paa 12,280,000 norske Kr. foreslaet fra »Militærkomiteen».

Den norske Flaade bestaar af følgende Skibe og Fartøjer:

- 4 Orlogsskibe (1897—1900) paa ca. 4000 ts.
- 1 Minekrydser (1916) paa ca. 760 ts.
- 3 Jagere (1908—09—13) paa ca. 550 ts.
- 3 Torpedobaade (1918) paa ca. 220 ts.
- 12 — (1896—1913) paa ca. 100 ts.
- 14 — (1896—1906) paa ca. 45—75 ts.
- 4 Undervandsbaade (1909—22) paa ca. $\frac{400}{550}$ — $\frac{225}{280}$ ts.
- 2 — under Bygning paa ca. $\frac{400}{550}$ ts.

d. v. s. 4 Orlogsskibe, 1 Minekrydser, 32 Torpedofartøjer og 6 Undervandsbaade

foruden forskellige Skibe til særlige Formaal og mindre Fartøjer.

Det faste militære Personel beløber sig til ca. 1200 Mand.

Marinens Flyvemateriel bestaar dels af en Del i Norge byggede Skole- og Rekognosceringsmaskiner, dels af nogle i England indkøbte Maskiner. Flyvæsenets faste Personel udgør ca. 60 Officerer og Underofficerer.

Marinens Organisation.

Hele den norske Marines Organisation er præget af en gennemført Adskillelse mellem Administration og Kommandomyndighed.

Der findes et for Flaaden og Hæren fælles Forsvarsministerium. Forsvarsministeren, som kan være civil eller militær, har den øverste Ledelse af Ministeriets Sager, men udøver ikke militær Kommando i Modsætning til hvad der i Danmark er Tilfældet for Marinens Vedkommende. Den militære Kommandomyndighed er under Kongen overgivet en kommanderende Admiral for Flaadens Vedkommende og en kommanderende General for Hærens Vedkommende. Begge disse Myndigheder har hver for sig Ansvaret for henholdsvis Flaadens og Hærens Krigsberedskab og Krigsforberedelsen og har saaledes en nærmere fastsat Indflydelse paa Udførelsen af de respektive Administrationers Sager.

Forsvarsministeriets særlige Departement for Flaaden hedder »Marinstyrelsen» og bestaar af 2 Afdelinger, en militær og en civil.

Den militære Afdeling staar under en Søofficer som Afdelingschef og er delt i to Kontorer, hvert med en Søofficer som Kontorchef. I disse to Kontorer behandles Sager vedrørende Marinens Organisation og Administration, Undervisningsspørgsmaal, Nyanskaffelser og Vedligeholdelse o. l.

Den civile Afdeling staar under en juridisk uddannet Afdelingschef og er ligesom den militære delt i to Kontorer, der hver har en juridisk uddannet Kontorchef. I disse Kontorer behandles Værnepligtsager, Straffesager, Regnskabssager samt Sager vedrørende Lods,- Fyr- og Vagervæsen.

Hver af de to Afdelingschefer forelægger deres Sager for Ministeren.

Til Behandling af tekniske Sager findes 9 faste Kommissioner, der direkte sorterer under Marinstyrelsen, og som behandler Spørgsmaal, der forelægges dem af Ministeriet eller af den kommanderende Admiral.

Ethvert teknisk Spørgsmaal af særlig Interesse skal

forelægges den kommanderende Admiral, som saaledes har Lejlighed til at udtale sig i Sagen.

Den kommanderende Admiral har den militære Kommando over de forskellige Korps — Søofficerkorpsset, Lægekorpset, det »sømilitære Korps« m. fl. — og er selv Chef for Søofficerkorpsset.

Endvidere er Admiralstaben og — i alt hvad angaar Kommando- og Mobiliseringsforhold — de sømilitære Distriktkommandoer direkte underlagte den kommanderende Admiral.

Den kommanderende Admiral bestemmer Søofficernes Udkommandoer og stiller hvert Aar Forslag til Flaadens Udrustninger og Togter.

Spørgsmaal vedrørende Mobilisering, Forsvarsplaner, Instrukser for højere Kommandomyndigheder m. m. udarbejdes af den kommanderende Admiral og forelægges for Ministeren, der derefter forelægger dem for Kongen.

Den kommanderende Admiral har Indflydelse paa Sagernes Behandling derigennem, at Sager af militær eller militær-administrativ Natur skal forelægges Admiralen, inden de forelægges Ministeren. En Del Sager, til hvilke der ikke kræves Bevillingsmyndighed, kan direkte afgøres af den kommanderende Admiral.

Admiralen og de to Afdelingschefer konfererer saaledes ofte sammen, ligesom Konferencer mellem Ministeren og Admiralen finder Sted i alle vigtigere Sager, af hvilke de mest betydningsfulde afgøres i Statsraadet.

Admiralstaben, for hvilken en Kommandør er Chef, skal behandle Sager, der bliver den overgivet af Ministeren eller af den kommanderende Admiral. Korrespondancen mellem Ministeriet og Staben foregaar gennem den kommanderende Admiral.

Admiralstabens Virksomhed omfatter særlig Krigsberedskabssager og herunder Udarbejdelsen af forskellige

Forslag samt Udtalelser i strategiske og taktiske Spørgsmaal, krigsvidenskabelige og folkeretlige Arbejder, Instrukser og Planer for Uddannelse og Øvelser m. m.

Forslag til Storthinget angaaende Flaadens Budget udarbejdes af Marinestyrelsens militære Afdeling, og Afdelingschefen konfererer herom med Forsvarsministeren efter at have raadført sig med den kommanderende Admiral.

For at udvikle Samarbejdet mellem Flaaden og Hæren findes en Forsvarskommission, der består af:

Forsvarsministeren,
Den kommanderende Admiral,
den kommanderende General,
Chefen for Admiralstaben,
Chefen for Generalstaben

og som i fornødent Fald kan tilkalde Sagkyndige af begge Værn.

Kommissionen skal træde sammen to Gange aarligt.

Hvert Foraar sammentræder endvidere den kommanderende Admiral og Fæstningsartilleriets Chef i en Kommission for at tilrettelægge samlede Øvelser mellem Flaaden og Fæstningsartilleriet.

Flaadens og Hærens Flyvevæsen er adskilt og hver for sig selvstændige under de respektive Værn.

Et Samarbejde sikres derigennem, at 2 Officerer af hvert Værn indgaar i Flyvekommissionen (en af de før omtalte permanente Kommissioner).

I sømilitær Henseende er Norges Kyst delt i 5 Distriktskommandoer, hver med en Søofficer som Chef (Kontreadmiral, Kommandør eller Kommandørkaptajn).

Disse er som tidligere nævnt i alt, hvad der angaar

Kommandosager direkte underlagte den kommanderende Admiral, i alle andre Sager er Kommandoerne underlagte Forsvarsdepartementet.

Personelorganisationen.

A. Det faste Personel.

Dette er inddelt i følgende Korps:

1. Søofficerkorpsset.
2. Det »Sømilitære Korps«.
3. Haandværkerkorpsset.
4. Sanitetskorpsset.
5. Intendanturkorpsset.

1. Søofficerkorpsset.

Dette henhører i alt, hvad der angaar økonomiske Forhold og Uddannelse, under Forsvarsdepartementet, i alle andre Sager — som tidligere nævnt — under den kommanderende Admiral, der er Korpssets Chef.

Korpsset er delt i 2 Kategorier: fastlønnede og ulønnede, eller som de ogsaa benævnes: faste og »værnepligtige« Officerer.

Begge Kategorier udgaar fra samme Skole, Søkrigsskolen, i Horten. De, der vil være faste Officerer, skal gennemgaa hele Skolen, de, der vil være værnepligtige, kan afgaa efter 3 Aars Undervisning paa Skolen, der i alt er 5-aarig.

De værnepligtige Officerer kan avancere til Kaptajnsgrad efter at have gjort kortere Eftertjeneste ifølge visse nærmere bestemte Regler. De oppebærer et mindre aarligt Honorar, ved Eftertjeneste fuld Gage og Sotillæg som for faste Officerer af samme Grad. Forholdet mellem Antallet af faste og værnepligtige Officerer er omtrent som 7 til 3.

2. Det sømilitære Korps.

Dette omfatter Personel af Underofficers- og menig Grad til almindelig Dækstjeneste og til særlige Tjenestevirksomheder saasom Matrostjeneste, Skytsbetjening, Musiktjeneste m. m.

En Stabsofficer er Chef for Korpsset, der rekrutteres ved Hvervning af ugifte Søfolk, der gennemgaar en Uddannelse af noget forskellig Varighed for de forskellige Tjenestekategorier. Efter 1 Aars Skole udtages de bedst egnede til videre Uddannelse til fastlønnede Underofficerer: disse kan være enten stadig tjenstgørende eller »nationale«, ved hvilken sidste Betegnelse forstaas, at de ikke er til stadig Tjeneste, men kan indkaldes saa ofte det paakræves inden for nærmere fastsatte Regler.

Den kommanderende Admiral ansætter de fastlønnede Underofficerer efter Indstilling fra Korpsset og træffer Afgørelse om, hvorvidt den enkelte skal ansættes som fast tjenstgørende eller som national. Med eget Samtykke kan Overførelsen fra den ene af disse Kategorier til den anden finde Sted.

Korpsset er inddelt i Kompagnier, nemlig Skolekompagnierne og Depotkompagnierne. Til de førstnævnte hører alle Elever og de ved Skolerne særlig tilkommanderede Underofficerer; til de sidstnævnte alle andre af Korpsset.

Skolekompagniernes Personel er fordelt til følgende Skoler:

- 1) Konstabelskolen (1 og 2-aarig).
- 2) Underofficersskolen (3-aarig) og
- 3) Videregaaende Kursus for Underofficerer.

Korpsset skal tælle 127 Underofficerer til stadig Tjeneste og 42 »nationale«.

3. Haandværkerkorpset.

Korpset omfatter det tekniske Personel til Maskintjeneste, Fyrbødertjeneste, Torpedo- og Minetjeneste, Artillerivæsen, Skibbygning m. m.

En Stabsofficer er Chef for Korpset, der rekrutteres ved Hvervning af ugifte Søfolk med nogen mekanisk Uddannelse. Disse gennemgaar forskellige Skoler og Kursus, hvorefter de kan opnaa Underofficersgrad og ansættes som ulønnede eller fastlønnede paa samme Maade som nævnt for det sømilitære Korps Vedkommende.

Haandværkerkorpset deles ligeledes i Kompagnier, Skolekompagnierne og Depotkompagnierne.

Skolekompagniernes Personel fordeles til følgende Skoler og Kursus:

- 1) Kursus for Marinens tekniske Elever ved Hortens tekniske Skole.
- 2) Minekonstabelskolen.
- 3) Specialkursus for Undervandsbaadsofficerer.
- 4) Haandværkerkorpsets Underofficersskole.

Undervandsbaadspersonellet hører med ind under Haandværkerkorpset, men har en særlig Stilling og en noget afvigende Uddannelse.

Uddannelse til Officerer til Maskintjeneste foregaar udelukkende fra Underofficersklassen af Personel fra Haandværkerkorpset.

4. Sanitetskorpset.

Korpset omfatter det til Sanitetstjeneste særlig uddannede Personel og bestaar af Officerer, Underofficerer og menige. Personellets Styrke afpasses efter Mobiliseringsbehovet og rekrutteres blandt de værnepligtige medicinske Studenter.

Chefen for Korpset er en Sanitetsofficer med Kommandørkaptajnsrang.

Sanitetspersonellet er — paa samme Maade som nævnt for de andre Tjenestegrene — enten fastlønned eller ulønned.

5. Intendanturkorpset.

Korpset omfatter det til Intendanturtjeneste særlig uddannede Personel og bestaar af Officerer, Underofficerer og menige, som rekrutteres blandt unge ugifte Mænd med nogen Kontoruddannelse.

Foruden til Regnskabsvæsen anvendes Korpsets Personel tillige ombord som Krigsdommere og Krigsadvokater.

En Intendanturofficer med Kommandørkaptajnsrang er Chef for Korpset.

Intendanturpersonellet er — paa samme Maade som for de andre Tjenestegrene — enten fastlønned eller ulønnet.

Nogen Dæksofficersinstitution findes ikke.

B. Værnepligtsforholdene.

Til Marinen indkaldes aarlig ca. 1000 værnepligtige, hvoraf de 900 har en Uddannelsestid paa 6 Maaneder og de 100 paa 3 Maaneder; disse sidste anvendes hovedsagelig til Tjeneste i de sømilitære Distriktkommandoer.

Paa Orlogsværftet i Horten, hvor tillige Flaadestationen findes, kan kun bygges Skibe af begrænset Størrelse saasom Jagere og Undervandsbaade, samt foretages Dokninger og udføres Reparationer af alle Flaadens Skibe.

Chefen for Værftet er civil og underlagt Chefen for Distriktkommandoet; denne sidste har i Krigstid ligeledes Kommandoen over Distriktets Befæstningsanlæg.

Mindre Reparationsværfter og Forraadsoplæg findes forskellige Steder langs Kysten, f. Eks. i Bergen.

Endelig skal man gøre opmærksom paa det for Norge saa uheldige Forhold, at Landet er tvunget til at lade sine større Orlogsskibe bygge paa private Værfter i Udlandet. Paa denne Maade mistedes ved Krigens Udbrud 2 Panserskibe, der var under Bygning paa engelske Værfter, fordi den engelske Regering beslaglagde dem og selv anvendte dem under Krigen.

Kortfattet Oversigt over forskellige Mariners Organisation.

(Fortsat).

Af Kaptajnløjtnant Vedel.

II. Sverige.

I Finansaaret 1923—24 var Udgifterne til rent militære Formaal for Flaadens Vedkommende 41,145,000 svenske Kr. (= ca. 62,951,000 danske Kr).

Den svenske Flaade bestaar af følgende Skibe og Fartøjer:

- 3 Orlogsskibe (1915—18) paa ca. 7600 ts.
- 1 — (1905) paa ca. 4650 ts.
- 8 — (1896—1903) paa ca. 3700 ts.
- 1 Krydser (1905) paa ca. 5000 ts.
- 1 Minekrydser (1914) paa ca. 1800 ts.
- 14 Jagere (1897—1917) paa ca. 800—450 ts.
- 17 Torpedobaade (1908—10) paa ca. 115 ts.
- 16 Undervandsbaade (1909—21) ca. $\frac{180}{230}$ — $\frac{460}{?}$ ts.

- o: 12 Orlogsskibe,
- 2 Krydsere,
- 31 Torpedofartøjer,
- 16 Undervandsbaade,

foruden forskellige Skibe til særlige Formaal og mindre Fartøjer.

Marinens Flyvemateriel bestaar af ca. 20 Flyvefartøjer, der for Størstedelen er byggede i Sverige. Personellet udgør 130 Mand¹⁾.

Det faste militære Personel udgør ialt ca. 6000 Mand.

Marinens Organisation.

Kongen udøver i Sverige den højeste Kommando og er formelt den afgørende i alle Kommandosager med visse i Grundloven fastsatte Indskrænkninger, der bl. a. i visse Sager anviser Raadførelsespligt med Statsraadet.

De militære Departementer ere samlede under een civil Statsraad (Forsvarsminister), men hvert Værn har sin egen uafhængige Styrelse, Sjöförsvarsdepartementet og Landförsvarsdepartementet.

Der findes i Fredstid ikke som i Norge een særlig Myndighed, der udøver Kommandomyndighed paa Kongens Vegne, men Kongen træffer selv Afgørelse i alle Kommandoanliggender; disse forelægges ham af Statsraaden.

Naar Mobilisering indtræder, dannes der et »Højkvarter« under Kongens Ledelse med Chefen for Marinestaben og Chefen for Generalstaben som militære Raadgivere, disse gives der en vis selvstændig Myndighed; Statsraaden faar under disse Forhold intet med Kommandosager at gøre.

Sjöförsvarsdepartementet er delt i 2 Afdelinger: Kancelliet og Kommandoekspeditionen.

Kancelliet behandler alle Administrationssager og udarbejder Budgetforslag m. m. Kommandoekspeditionen

¹⁾ Ifølge den nye Forsvarsordning af 1925 skal Flaadens og Hærens Flyvevæsen tilsammen udgøre eet selvstændigt Flyvevaaben under Kommando af en Chef af Admirals eller Generalsgrad, der direkte er underlagt Kongen.

behandler Kommandosager og militærorganisatoriske Spørgsmaal.

Under Kancelliet ligger Marinförvaltningen, som har den egentlige Ledelse af Administrationen og er delt i 9 Afdelinger.

Marinförvaltningen, for hvilken en Søofficer af Admirals- eller Kommandørgrad (f. T. en Kontreadmiral) er Chef, er et Kollegium af de forskellige militære Administrationsmyndigheder; herunder hører Sager angaaende Personeladministration, Materiellets Vedligeholdelse, Forraads- og Materiels Tilstedeværelse, Regnskabsvæsen m. m. Disse 9 Afdelinger er følgende:

- 1) Artilleriafdelingen,
- 2) Torpedoafdelingen,
- 3) Mineafdelingen,
- 4) Nautiske Afdeling,
- 5) Fortificationsafdelingen,
- 6) Ingeniøraftdelingen,
- 7) Intendanturafdelingen,
- 8) Sanitetsafdelingen,
- 9) Civilafdelingen.

For de første 4 Afdelinger er en Søofficer Chef (Kommandør eller Kommandørkaptajn), for Afdeling 5 en Kystartilleriofficer,

- | | | |
|--------------|----|-------------------------|
| for Afdeling | 6) | Marineoverdirektøren, |
| - — | 7) | Marineoverintendanten, |
| - — | 8) | Marineoverlægen, |
| - — | 9) | Marineoverkommissarien. |

Sagerne forberedes af de enkelte Afdelinger, og alle større Sager behandles dernæst af Afdelingscheferne in pleno efter særlige Regler. Chefen for Marinförvaltningen har den afgørende Myndighed i alle Sager af teknisk Art og i saa godt som alle økonomiske Anliggender.

Kommandoekspeditionen, for hvilken en Kommandør er Chef, har delvis afgørende Indflydelse paa Udkommandoer m. m., og behandler Kommandosager der indsendes fra følgende Myndigheder:

- 1) Flaadens Stationer,
- 2) Kystartilleriet,
- 3) Selvstændige Chefer,
- 4) Inspektøren for Flaadens Øvelser til Søs (En Sø-officer af Admiralsgrad).

Marinstaben.

Marinstaben er en raadgivende militær Institution, der direkte er underlagt Sjøforsvarsdepartementet.

En Søofficer af Admirals- eller Kommandørklassen (f. T. en Viceadmiral) er Chef for Staben, der er det øverste Organ for Flaadens Krigsberedskab og i Krigstid under Kongen for Krigsledelsen, idet Chefen for Marinestaben da under Kongen har den øverste Ledelse af det samlede Søforsvar (alle Flaadedele og Søbefæstninger).

Marinestabens Udtalelse skal foreligge i forskellige vigtigere Sager, ligesom Staben skal indgive aarlige Forslag (herunder Forslag til Udrustninger og Øvelser) og Indberetninger om alle Spørgsmaal af Betydning for Marinens personelle og materielle Kampværdi.

Den svenske Marines Materiel og Personel er fordelt til 2 Stationer: Stockholm og Karlskrona, af hvilke den sidste er langt den største.

Stationerne ere indrettede som Krigshavne, de er befæstede og har militære Værfter; de er hver under Kommando af en Stationsbefälhafvare, der er øverste Militærchef for Stationen.

Stationsbefälhafvaren har Ledelsen af hele Stationens

Drift; han har Ansvaret for Personeluddannelsen i Land og for Stationens Krigsberedskab og er øverste militære Jurisdiktionschef. Selve Værfterne ledes hvert Sted af en Værftschef (Kommandør), der ifølge sin Instruks har Ledelsen af Værftet under Kongen (Sjøforsvarsministeren), i økonomisk Henseende under Marinförvaltningen og i militær Henseende under Stationsbefälhafvaren.

Foruden de to nævnte Værfter findes i Gøteborg et befæstet Marinedepot med en Kommandørkaptajn som Chef.

Personelorganisationen.

Marinens Personel hører dels til Flaaden og dels til Kystartilleriet.

Faadens Personel bestaar af følgende Kategorier:

Stammen	}	fast Personel.
Reserven		
Værnepligtige.		

Stammen bestaar af Personel af Officers,- Underofficers- og menig Grad, der til Stadighed er fast ansat til Tjeneste.

Reserven bestaar af:

- a) Pensioneret Personel som efter Bestemmelserne om Pensionering er tjenstpligtige.
- b) Reserveløjtnanter, Reserveunderløjtnanter og Reserveofficersaspiranter.
- c) Personel af Officers- eller Underofficersgrad, som har taget Afsked, inden det er pensionsberettiget, og som derefter udnævnes til at indtræde i Flaadens Reserve.
- d) Personel ved Lods- og Fyrvæsen.
- e) Personel som ved Mobilisering midlertidig antages eller fast ansættes i Reserven.

Flaadens Personel af Stammen eller Reserven omfatter følgende »Kårer« (Korps) og »Stater« (Afdelinger):

Officerskåren	}	militære
Underofficerskåren		
Sjömanskåren		
Skeppsgossekåren		
Mariningeniørkåren	}	civil-militære.
Marinintendanturkåren		
Ecklesiastikstater		
Lärarestaten		
Marinlækerekåren		
Månadslönarestaten		
Daglönarestaten		
Poliskåren		

Til de militære Korps hører endvidere Kadetkåren.

Officerskorpsset rekrutteres fra Søkadetterne, der gennemgaar en 3^{1/2}-aarig Uddannelse paa Søkrigsskolen, hvorefter de udnævnes til Underløjtnanter.

Der findes ingen Korpschef for Officererne, Kongen maa nærmest betragtes som saadan.

Paa Søkrigshøjskolen faar Officererne en videregaaende Uddannelse. Undervisningen her er obligatorisk for alle Officerer. Endvidere findes der en Efterskole med Stabsuddannelse.

Underofficerskorpsset har to Klasser:

Flagunderofficerer og
Underofficerer af 2. Grad,

der igen hører til 4 Afdelinger:

Dæksafdelingen,
Økonomiafdelingen,

Maskinafdelingen,
Haandværkerafdelingen,

og indenfor disse igen til forskellige Specialgrene.

Rekrutteringen foregaar fra Sjømanskårerne (se nedenfor).

En Søofficer er Chef for Korpset, hvis Størrelse fastsættes paa det aarlige Budget efter nærmere fastsatte Regler.

Sjømanskårerne omfatter det faste Personel af følgende Tjenestegrader:

Flaggkorpral	}	Underbefalingsmænd.
Underofficerskorpral		
Korpral		
Menige,		

der igen er fordelt til 4 Afdelinger:

Dæksafdelingen,
Økonomiafdelingen,
Maskinafdelingen og
Haandværkerafdelingen,

og inden for disse til de forskellige Specialgrene. De menige deles i følgende Tjenstdygtighedsklasser:

1. Kl. Sjøman,
2. - —
3. - —

Rekrutteringen til Sjømanskårerne foregaar enten ved Hvervning eller fra Skeppsgossekåren (se nedenfor). En Søofficer er Chef for Korpset, hvis Størrelse ialt skulde udgøre 4000 Mand.

Skeppsgosse-kåren. Skibsdrenginstitutionen danner en af Rekrutteringsvejene til Sjømanskårerne og herigennem Hovedrekrutteringsvejen til Underofficer. Der antages Drengene mellem 15 og 17 Aar, der tilfredstiller

visse nærmere bestemte Fordringer. Uddannelsen foregaar dels om Bord, dels i Land og varer ca. 3 Aar, hvorefter de kan ansættes som 2. Kl. Sjöman.

Korpset er henlagt under Karlskrona Station med en Afdeling i Marstrand. En Søofficer er Chef for Korpset.

Mariningeniørkåren. Korpset Personel anvendes dels til Tjeneste om Bord, men navnlig til Tjeneste paa Værfterne og i Overledelsen og tæller ca. 60 Mand.

Marinöfverdirektøren er Chef for Korpset.

Rekruttering foregaar dels blandt unge Mennesker under 20 Aar med almindelig Skoleuddannelse, dels blandt Søofficerer, der har faaet Specialuddannelse.

Marinintendentkåren er fælles for Flaaden og Kystartilleriet. Marinöfverintendenten er Chef for Korpset.

Rekrutteringen foregaar dels blandt unge Mennesker under 23 Aar med almindelige Skolekundskaber, dels fra Sø- eller Landkadetter og endelig fra Søofficerer, der efter eget Ønske har faaet særlig Uddannelse hertil.

Ecklesiastikstaten bestaar af 2 Regimentpastorer, 3 Batalionspredikanter samt Klokkere m. fl.

Lärarestaten bestaar af 1 Rektor og Lærere ved Skeppsgosseskolen i Karlskrona.

Marinläkarekåren er fælles for Flaaden og Kystartilleriet. Marinöfverläkaren er Chef for Korpset.

Rekrutteringen foregaar fra civile Læger, der har Licenciatexamen, eller som har forrettet et Aars Tjeneste ved Flaaden.

Maanedslönarestaten, Daglönarestaten og Poliskåren giver ikke Anledning til særlig Omtale.

Der findes ingen Dæksofficersinstitution.

Værnepligtsforholdene.

Til Marinen indkaldes aarligt ca. 2400 Mand, der deles i 2 Tjenestedygtighedsklasser, hvoraf den ene, de »vaabenføre«, har en Uddannelsesetid paa 10 Maaneder, den anden, de »ikke vaabenføre«, paa 5 Maaneder.

Antallet af indkaldte værnepligtige retter sig efter Størrelsen af Vakancerne indenfor Sjömanskåren.

Kystartilleriet.

Dette indgaar i Sverige som et særligt Vaaben under Marinen.

Chefen for Kystartilleriet er General, han er øverste Personelchef og Inspektør for Kystartilleriet. I administrativ Henseende er Chefen for Kystartilleriet underlagt Marinförvaltningen. I militære Kommandoforhold er han i Fredstid underlagt Kongen (Sjöforsvarsdepartementet), i Krigstid Kongen (Chefen for Marinestaben). Han samarbejder med Marinestaben i alle Spørgsmaal vedrørende Krigsforberedelsen samt i Spørgsmaal vedrørende Fællesøvelser m. m., men har iøvrigt sin egen Stab til Udførelse af Kystartilleriets Stabsarbejde.

Der indkaldes aarligt mellem 1200 og 1500 værnepligtige til Kystartilleriet. Tjenestetiden er ialt 300 Dage, nemlig 258 Dage ved første Indkaldelse og 42 Dage ved en Genindkaldelse, der finder Sted det 3. Aar efter Hjemsendelsen.

III. Holland.

I Finansaaret 1923 var Udgifterne til rent militære Formaal for Flaadens Vedkommende: 40,536,000 Fl. (= ca. 93,233,000 danske Kr). For Finansaaret 1924 er vedtaget et Marinebudget paa 46,108,226 Fl. (= ca. 106,049,000 danske Kr). Heraf fragaar 7,362,164 Fl. til Lodsvæsen, Fyr- og Vagervæsen samt Opmaaling, saaledes at 38,746,062 Fl. (= 89,116,000 danske Kr.) bliver tilbage til rent militære Formaal. (Tallene for 1924 er taget fra »Staatblad van het Koninkrijk der Nederlanden«).

Den hollandske Flaade bestaar af følgende Skibe og Fartøjer:

- 5 Orlogsskibe (1901—1909) à ca. 5000—6500 ts.
- 2 Krydsere (1920—21) à ca. 7000 ts.
- 3 Kanonbaade (1912—13) à ca. 550 ts.
- 6 Jagere (1910—13) à ca. 500 ts.
- 28 Torpedobaade (1900—17) à ca. 100—320 ts.
- 16 Undervandsbaade (1911—15) ca. $\frac{130}{150} - \frac{570}{715}$ ts.
- 6 — under Bygning.

- a: 5 Orlogsskibe,
- 2 Krydsere,
- 3 Kanonbaade,
- 34 Torpedofartøjer,
- 22 Undervandsbaade

foruden Skibe til særligt Brug samt mindre Fartøjer og ældre Materiel.

Marinens Organisation.

Der findes i Holland et særligt Marineministerium og et særligt Krigsministerium, hvert med sin Minister, der kan være civil, men saa godt som altid er militær (en Søofficer for Marineministeriet og en Landofficer for Krigsministeriet). De to Ministerier kan undtagelsesvis være ledede af den samme Minister.

Marineministeren er under Kongen (Dronningen) Flaadens øverste Myndighed og har til Assistance ved Budgettets Udarbejdelse en »Generalsekretær«, hvis Virksomhed iøvrigt ikke omfatter de militære Forhold, idet tjenstgørende Søofficerer af Admirals- og Kommandørklasserne staar i Spidsen for Marineministeriets Materiel — i Personeldepartementet samt Forsvarsdepartementet (Marinestaben), — konfererer direkte med Ministeren og staar umiddelbart under denne. Den ældste af nævnte Søofficerer har for Tiden Viceadmiralsgrad.

Marineministeriet er delt i nedennævnte Afdelinger og Bureauer, der svarer dels til vort Marineministeriums Afdelinger og Kontorer, dels til de tekniske Afdelinger paa Orlogsværftet m. m.

Afdeling	Defensie,
—	Materiel,
—	Personel,
—	Intendance.
—	Loodswezen,
—	Hydrographie,
—	Comptabiliteit,
—	Secretairie en Expeditie,
—	Kapinet van den Minister,
—	Bibliothek,
Bureau	Scheepsbouw,
—	Geneeskundige Dienst,
—	Artillerie,
—	Stoomvardienst,
—	Inspektie Marinies,
—	Comptabiliteit van het materiel bij's rijkswerven.

Disse Afdelingers Størrelse og Betydning er meget forskellig; de største af dem er igen inddelt i flere Kontorer.

De vigtigste af Afdelingerne er:

Afdeling	Defensie,
—	Materiel,
—	Personel.

Afdeling Defensie. Denne Afdelings Hovedopgaver bestaar i at behandle Spørgsmaal, der angaar Landets Forsvar, hurtigt Krigsberedskab m. m., samt i at give Udtalelser om Planer til Nybygninger, set fra et militært Standpunkt.

Chefen for Afdelingen (en Kontreadmiral) er den samme som Chefen for Marinestaben.

Afdeling Materiel. En Viceadmiral er Chef for Afdelingen; under ham sorterer Orlogsværfterne og i det hele alt Flaadens Materiel i alle tekniske Spørgsmaal. Til Admiralens Assistance er i Afdelingen ansat de fornødne overordnede Teknikere, saaledes Direktøren for Skibbygning og Direktøren for Maskinvæsen.

Admiralens Stilling er »arbejdsgivende», idet han giver de private Værfter Bestillinger på nye Skibe og Orlogsværfterne Ordre til de forskellige Reparationer.

Afdeling Personel. En Stabsofficer er Chef for Afdelingen, i hvilken udarbejdes alle Ordre angaaende Personellets Rekruttering, Forfremmelser og Øvelser m. m. Endvidere behandles i denne Afdeling alle Sejlordrer, Kommandosager, udrustede Skibes Bevægelser m. m.

Flaadens Stationer.

Den hollandske Flaade har 3 Stationer: Willemsoord (Helder), Hellevoetsluis og Amsterdam. De to førstnævnte er tillige Reparationsværfter og Oplagssteder for Flaadens Materiel. Amsterdam var tidligere Marinens eneste Nybygningsværft, men er nu nedlagt som saadant og tjener til Hjemsted for Skoler, Oplagssted for forskellige Beholdninger m. m.

Flaadens Skibe er fordelt til de 3 Stationer, som hver kommanderes af en Flagofficer (Søofficer af Admiralklassen), der er Øverstkommanderende over de til Distriktet hørende Stridskræfter. Værfterne, Kystbefæstningerne og eventuelle Landtropper er i Krigstid (og ofte under større Øvelser) ham underlagte, ligesom en Officer af Hærens Generalstab er ansat ved hans Stab.

Der findes for de to Orlogsværfter (i Willemsoord og Hellevoetsluis) een civil Værftsdirektør, som er underlagt »Afdelingen Materiel», men som i Fredstid iøvrigt er

uafhængig af de stedlige militære Myndigheder (Chefen for de paagældende Distrikter).

Værfterne er delt i følgende Afdelinger:

Skibbygning,
Maskinvæsen,
Arsenal Magasintjeneste,
Magasintjeneste,
Elektroteknisk Afdeling.

Personelorganisationen.

a. Søofficerskorpset.

Uddannelsen til Søofficer foregaar i Løbet af 6 Aar, nemlig 4 Aar paa en Skole »Koninlijk Institut voor de marine« i Willemsoord og 2 Aar om Bord i de udrustede Skibe. Efter denne Uddannelse foreligger Udnævnelse til Luitnant ter zee 2. Kl.

For at kunne udnævnes til Luitnant ter zee 1. Kl. kræves 6 Aars Tjeneste som Luit. ter zee 2. Kl. samt Af-læggelsen af Examen i tekniske og militære Fag.

Graderne i Søofficerskorpset er følgende:

Luitnant ter zee 2. Kl.
— - - 1. -
Kapitein-luitnant ter zee
Kapitein ter zee
Schout-bij-nacht
Viceadmiral.

b. Reserveofficerskorpset.

Til Reserveofficerer antages Styrmand i Dampskibe i fast Rutefart. De kan avancere til Luitnant ter zee 1. Kl. og faar en mindre aarlig Lønning samt indkaldes med visse Mellemlum til kortere Eftertjeneste. Forfrem-melse er betinget af denne Eftertjeneste.

c. Maskinofficerskorpset.

Maskinofficererne begynder som Lærlinge paa et i Hellevoetsluis beliggende Skoleskib, hvor de uddannes i 3 Aar. De gennemgaar efterhaanden alle Underofficersgraderne og opnaar i Reglen i 40 Aars Alderen Officersudnævnelse.

Det er meget sjældent, at der er mere end 1 Maskinofficer om Bord i Skibene. Korpsinspektøren har Rang som Kaptajn.

d. Intendanturkorpset.

Eleverne uddannes paa en to-aarig Skole efter bestaaet Adgangseksaem. De udnævnes til adjunct administrateurs ved Afgangen fra Skolen og gennemgaar ikke Underofficersgraderne. Omkring 34 Aars Alderen opnaar de Rang med Luitnant ter zee 1. Kl. Korpsinspektøren har Rang som Kommandør.

e. Lægekorpset.

Korpset rekrutteres blandt medicinske Kandidater og Farmaceuter til henholdsvis Lægetjeneste og Apotheker-tjeneste.

Korpsinspektøren har Rang som Kontreadmiral.

f. Underofficerer og menige.

Hovedbestanddelen af disse Kategorier er hvervet Mandskab, der antages som Dreng i 14 Aars Alderen. De antagede forpligter sig til at tjene i Flaaden indtil deres 28 Aar.

Først gennemgaas en dels praktisk dels teoretisk Uddannelse og i en Alder af 17 Aar foregaar Udnævnelsen til »Lichtmatros«. Efter forskellige Prøver kan Udnævnelse til højere Grader finde Sted, og den paagældende kan vælge, om han vil lade sig uddanne til Underofficer og i hvilket af nedennævnte Korps han da maatte ønske at indtræde.

Korpsene er :

Artillerikorpsset,
Matroskorpsset,
Søminekorpsset,
Maskinkorpsset,
Fyrbøderkorpsset,

samt et Korps, hvis forskellige Afdelinger er : Sygepassere, Hovmestre, Kokke, Skrivere, Tømmermænd m. fl.

For at indtræde i de forskellige Korps kræves forskellige Fordringer opfyldte, der særlig gaar ud paa at konstatere, om den paagældende egner sig netop til Uddannelse i det valgte Korps.

For at opnaa en højere Grad i Korpsene kræves hver Gang aflagt en Eksamen.

Det skal bemærkes, at Maskinkorpsset indtager en Særstilling, idet dets Underofficerer, som tidligere nævnt ikke udgaar fra Matrosernes Rækker men rekrutteres fra en særlig Skole.

Forholdene for Fyrbøderkorpsset stiller sig noget lignende.

Nogen Dæksofficersinstitution findes ikke.

g. Andre Korps.

- 1) Marineingeniørkorpsset og
- 2) Marinierkorpsset.

Til 1) hører Værfternes højere tekniske Personal; dette udkommanderes ikke med Skibene.

Til 2) hører en Del Personal, der bruges til Tjeneste i Flaadens Skibe, Landgangsekspeditioner, Bevogtning af Orlogsværfterne samt Garnisonstjeneste paa Flaadestationerne.

Korpsets Officerer uddannes sammen med Søofficererne, men har forskellige Særfag.

Underofficererne rekrutteres fra Flaaden, og Mandskabet er hvervet.

Værnepligtsforhold.

Der indkaldes aarligt ca. 600 Mand til Flaaden. Uddannelses-tiden er ca. 8 $\frac{1}{2}$ Maaned, idet enkelte dog, hvis de ikke gør Fyldest over for de Fordringer, der stilles til dem, kan holdes til Tjeneste i indtil 1 Aar. De værnepligtige gør kun Tjeneste i Hjemlandet, ikke i Kolonierne.

Det hollandske Flyvevæsen er delt i to Dele: Flaadens og Hærens; Antallet af Flyvemaskiner er ialt ca. 70 i selve Holland og ca. 30 i Kolonierne i Ostindien. Det faste Personel, der er ansat ved Flyvevæsenet udgør ca. 550 Mand.

IV. Tyskland.

Marinens samlede Budget var i Finansaaret 1924—25 100 Mill. Guldmark (= ca. 135 Mill. danske Kr.). Af denne Sum var ca. 6 Mill. danske Kr. beregnet til Fuldførelse af en ny Krydser.

Med Hensyn til den tyske Flaades Størrelse skal man anføre Ordlyden af Artiklerne 181 og 190 i Versailles-traktaten.

Artikel 181.

To Maaneder efter denne Traktats Ikrafttræden maa den tyske Flaade ikke bestaa af mere end:

- 6 Kampskibe af Typen »Deutschland«
eller »Lothringen«,
- 6 lette Krydsere,
- 12 Jagere,
- 12 Torpedobaade,

eller et tilsvarende Antal i Henhold til de i Artikel 190 tilladte Erstatningsnybygninger.

Undervandsbaade er ikke tilladt.

Alle andre Krigsskibe skal, for saa vidt denne Traktat ikke bestemmer andet, overføres til Reserven eller benyttes til Handelsformaal.

Artikel 190.

Det er forbudt Tyskland at bygge eller erhverve sig noget som helst Krigsskib med Undtagelse af saadanne, der er bestemt til Erstatning for de Skibe, der i Henhold til denne Traktats Artikel 181 er forudsat at være til Stede.

De Skibe, der saaledes bygges til Erstatning maa ikke have større Displacement end:

- 10,000 ts. for Kampskibe,
- 6,000 ts. for lette Krydsere,
- 800 ts. for Jagere,
- 200 ts. for Torpedobaade.

Med Undtagelse af de Tilfælde hvor Tab foreligger, maa de forskellige Skibsklasser først erstattes efter Forløbet af

- 20 Aar for Kampskibe og lette Krydsere og
 - 15 Aar for Jagere og Torpedobaade,
- regnet fra Stabelaflebningsdatoen.

For Tiden bestaar Tysklands Flaade af:

- 6 Kampskibe (1902—06) à ca. 13000 ts.
- 6 Krydsere (1899—1903) à ca. 3000 ts.
- 24 Tordedofartøjer (1906—13) ca. ⁵⁵⁰/₆₅₀ ts.

foruden en Reserve af:

- 2 Kampskibe,
- 2 Krydsere,
- 4 Jagere,
- 4 Torpedobaade.

1 Krydser paa ca. 6000 ts. er fornylig sat i Vandet.

Ifølge Versaillestraktaten maa Tyskland ikke være i Besiddelse af noget militært Flyvemateriel.

Der findes i Tyskland et fælles Forsvarsministerium — Reichswehrministerium — for Flaaden og Hæren. Begge Værn har under Forsvarsministeren deres særlige Styrelse, for Flaadens Vedkommende »Marineleitung« (= die Admiralität). I Spidsen herfor staar en Admiral som militær Chef og øverste ansvarshavende Kommando- og Administrationsmyndighed. Ifølge Rigsforfatningens Bestemmelser er denne Marinens øverste militære Chef tilstede i Ministerraad angaaende Marinens Anliggender (men uden Stemmeret).

Hele Flaadens militære og administrative Ledelse er altsaa underlagt nævnte Admiral.

Indenfor »Marineleitung« udøves Flaadens militære Ledelse gennem »Admiralitetet«, der bestaar af 4 »Departementer«, hvert med flere Afdelinger.

1. Departement.

Chefen for Marineleitung's Stab.

Staben klarlægger Spørgsmaal vedrørende Admiralitetets Organisation, Arbejdsfordeling m. m. og bestaar væsentlig af militært Personale.

Departementets forskellige Afdelinger er:

a) »Leitung der Marinehaushaltsarbeiten«, hvis Op-gave er at fremføre de forskellige Afdelingers Andragender til Rigsdagen m. m.

b) »Marine-Offiziers-Personal-Abteilung«, som beskæftiger sig med Søofficerers, Ingeniørers og Intendanters Udkommandoer m. m.

c) »Marine-Medizinal-Abteilung«, som har med Lægepersonnellets Udkommandoer m. m. at gøre.

2. Departement.

»Marinekommando-Amt« (tillige Marinestab).

Departementet har væsentligt militært Personale og bestaar af følgende Afdelinger:

a) »Marine-Wehr-Abteilung«, der behandler Spørgsmaal vedrørende det militære Personales samt Ingeniørers og Intendanters Rekruttering, Organisation og Uddannelse m. m.

b) »Flotten Abteilung«, der beskæftiger sig med Strategi og Taktik, Planer for Stridskræfternes Anvendelse, udrustede Fartøjers Bevægelser, international Ret, Søartilleri, Torpedovæsen, Signalvæsen, Radiovæsen, Efterretningsvæsen m. m. Denne Afdeling svarer saaledes delvis til Marinestaben i andre Lande.

3. Departement.

»Allgemeines Marine-Amt«.

Departementet har militært og civilt Personale og bestaar af følgende Afdelinger:

a) »Werft Abteilung«, der beskæftiger sig med Værfternes Organisation og Drift, Arbejderspørgsmaal, Tilstedeværelse af Materiel samt Nyanskaffelser m. m.

b) »Konstruktions Abteilung«, hvorunder hører Udførelse af Skibstegninger, Løsningen af forskellige tekniske Spørgsmaal m. m.

c) »Waffenabteilung«, der har alt Artilleri, Torpedo- og Marinemateriel, Minestrygning, Beregning af Skydetabeller m. m. under sig.

d) »Nautische Abteilung«, der behandler Spørgsmaal vedrørende Handelsflaaden i nautisk Henseende, vedrørende Opmaaling, Farvandsbeskrivelser, Lods- og Vagervæsen m. m.

e) »Seetransportabteilung«, der beskæftiger sig med Transportvæsen samt Handelsskibes Anvendelse som Hjælpefartøjer i Krigstid.

4. Departement.

»Marine-Verwaltungsamt«.

Departementet har civilt Personale og bestaar af følgende Afdelinger:

a) »Verwaltungsabteilung«, hvorunder hører Spørgsmaal vedrørende Forvaltningsorganisationen, Intendantur, enkelte Lønningsspørgsmaal samt alt vedrørende Post, Telegraf, Telefon m. m. Skattespørgsmaal, Tjenesteboliger m. m.

b) »Abteilung für allgemeine Beamtenangelegenheiten«, hvorunder hører Lønsørgsmaal i Almindelighed, Pensionsspørgsmaal m. m.

Foruden de nævnte 4 Departementer med de forskellige Afdelinger og Kontorer findes i Ministeriet endvidere nogle Afdelinger, der direkte er underlagt Forsvarsministeren og som delvis er fælles for Flaaden og Hæren, nemlig:

a) »Zentralabteilung«, der indbefatter en Kommunikationscentral samt Ministeriets Bibliotek m. m.

b) »Adjutantur des Reichswehrministeriums«, der indbefatter Forsvarsministerens Adjutantstab saavel af Flaaden som af Hæren.

c) »Haushaltabteilung des Reichswehrministeriums«, hvis Opgave det er at opstille Budgetforslag dels for Flaadens, dels for Hærens Vedkommende.

Der findes en Underafdeling for hvert af de to Værn.

d) »Rechtsabteilung des Reichswehrministeriums«, der beskæftiger sig med alt vedrørende Rettergangsvæsen og Straffesager.

e) »Nachrichtenstelle des Reichswehrministeriums«, bearbejder alle Marinespørgsmaal til Fremkomst i Pressen og indsamler Udtalelser om Flaaden i udenlandske Blade og Tidsskrifter. Endvidere redigeres fra denne Afdeling Tidsskriftet: Marine Rundschau.

Personelorganisation.

Grundlaget for Personellets Organisation og Størrelse er angivet i Versaillestraktatens Artikel 183, hvori det bestemmes, at Marinens samlede Personelstyrke ikke maa overstige 15000 Mand, hvoraf højst 1500 Officerer og ligestillede; og i Artikel 194, hvori bestemmes, at Per-

sonellet udelukkende maa rekrutteres gennem Hvervning af frivillige til mindst 12 Aars Tjeneste for Underofficerers og meniges Vedkommende og til mindst 25 Aars Tjeneste for Officerers Vedkommende.

- 1. Officerskorpserne,**
 bestaar af: Søofficerer,
 Marineingeniører,
 Sanitetsofficerer,
 Intendantter og
 Marinekonstruktører.

Søofficerer og Ingeniører er militære og faar for en stor Del fælles Uddannelse. De øvrige Kategorier betragtes som civile Embedsmænd.

Rekrutteringen foregaar blandt unge Mænd som særlig udmærker sig ved god Opførsel, militær Duelighed og god Almenuddannelse. Endvidere fordres enten, at Vedkommende har en Skoleuddannelse svarende til vor Eksamen artium eller at Vedkommende kan skaffe Bevis for en vis Skoleuddannelse og Begavelse.

Uddannelsen af de saaledes antagne foregaar dels ombord dels i Land og varer henholdsvis ca. 4 og ca. 6 Aar efter den Maade, paa hvilken Antagelsen er sket, længst Tid for dem, der kun har Bevis og ingen Eksamen.

Efter endt Skoletid udnævnes Eleverne til »Leutnant zur See«, hvorefter de kommanderes til fortsat Uddannelse paa Specialskoler i ca. $\frac{1}{2}$ Aar.

Senere Uddannelse for ældre Officerer er forbudt af de allierede Magter.

2. Underofficerer og Mandskab.

a) Mandskabsorganisationen. Frivillige antages til mindst 12 Aars uafbrudt Tjeneste i Alderen 17 til 23 Aar; de paagældende kan i Løbet af det første Aar selv vælge, om de ønsker at forblive blandt Mandskabet eller om de vil gennemgaa Officers- eller Underofficersuddannelsen.

De, der vælger at blive staaende blandt Mandskabet, faar Uddannelse om Bord og i Land i et af følgende 13 Specialer:

- 1) Bootsmanslaufbahn,
- 2) Signalmeisterlaufbahn,
- 3) Steuermannslaufbahn,
- 4) Funkmeisterlaufbahn,
- 5) Zimmermeisterlaufbahn.
- 6) Feuerwerkerlaufbahn,
- 7) Artillerimechanikerlaufbahn,
- 8) Materialerverwalterlaufbahn,
- 9) Verwaltungslaufbahn,
- 10) Schreiberlaufbahn,
- 11) Sanitätslaufbahn,
- 12) Musikmeisterlaufbahn,
- 13) Maschinistenlaufbahn.

Samtidig med den rent militære Uddannelse fortsættes Mandskabets civile Skoleuddannelse.

Tjenestegraderne blandt Mandskabet er følgende:

- Matros (Fyrbøder)
- Overmatros (Overfyrbøder)
- Gefreiter.
- Obergefreiter.

Som Regel skal Mandskabet tage deres Afsked ved Udløbet af de 12 Aars Tjenestetid.

b) Underofficerorganisationen. Rekrutteringen foregaar udelukkende fra det faste menige Mandskab. Efter mindst 3 Aars Tjeneste faar Matroserne Ret til at anmelde sig til Underofficerseksamen; af de anmeldte udtages de bedst egnede til Underofficersaspiranter, der derefter gør et Aar Tjeneste om Bord eller i Land. I Løbet af dette Aar kan enhver Aspirant, der ikke findes skikket, sættes tilbage til sin tidligere Tjeneste som menig. Dette foretages af vedkommende Skibschef eller tilsvarende

Myndighed i Land, der skal kun tilgaa Melding derom til et Personelkontor.

Efter Aspirantaarets Afslutning følger Underofficers-eksamen.

Tjenestegraderne blandt Underofficererne er følgende:

Maat,
Obermaat,
Feldwebel,
Oberfeldwebel.

Som Regel skal Underofficererne tage deres Afsked ved Udløbet af de 12 Aars Tjenestetid.

Nogen Dæksofficersinstitution findes ikke.

Der lægges megen Vægt paa at skaffe det faste Personel Stillinger i Statstjenesten eller i private Erhverv efter Udløbet af dets Tjenestetid. Saaledes gennemgaar det faste Mandskab en særlig Uddannelse i det sidste Aar af Tjenesten, hvor der bibringes det specielle Erhvervs-Kundskaber.

Til Udarbejdelsen af ovenstaaende Oplysninger er benyttet følgende Bøger og Optegnelser:

- 1) Soci t  des nations. Enqu te statistique sur les arme-ment nationaux; 1. 2. Del 1923.
- 2) Norsk Milit rkalender 1923.
- 3) Indstilling fra Forsvarskommissionen af 1920 (Norge).
- 4) Kungl. Maj:ts Proposition ang ende F rsvars- v senets Ordnande 1924.
- 5) Koninlijke Marine 1924 (Holland).
- 6) Staatsblad Nr. 235/1924 (Holland).
- 7) Die Offizierslaufbahn der Reichsmarine 1924.
- 8) Tidsskrift i Sj v sendet. 4. Hefte 1924 (Sverige).

- 9) Afhandlinger om densvenske og norske Marine i dansk Tidsskrift for Søvæsen af Orlogskaptajn P. Ipsen.
- 10) Rapport af 19/1 1920 fra Kommandør H. Konow, Underdirektør E. Adolph og Kaptajn Shalfalitzky de Muckadell angaaende Tjenesterejse til Sverige, Holland og England.
- 11) Orlogskaptajn P. Ipsen: Optegnelser og Foredrag fra et Tjenesteophold i Sverige.

Endvidere forskellige Indberetninger fra danske Tjenestemænd i Udlandet samt Flaadehaandbøger og Tidsskrifter.

Fremmed Møntangivelse er omsat til dansk efter Forholdene Vinteren 1924—25.

Nogle Betragtninger over Anvendelse af kunstig Taage fra Torpedobaade.

Af Orlogskaptajn Trap.

De Tilfælde hvor Fremstilling af kunstig Taage kan være paakrævet er:

- I. Til Dækning i Angrebsøjemed.
- II. Til Dækning af Retræte.
- III. Til Dækning af andre Skibe.

Som almindelig Vejledning kan følgende Regler fastsættes:

Da de til Raadighed staaende Røgbøjer har den Ulempe at være lysgivende, vil man om Natten udelukkende være henvist til at anvende flydende Røgbøjer, medens man om Dagen efter Omstændighederne kan benytte enten Bøjer paa Baaden, flydende Røgbøjer eller en Kombination af begge Slags; men man bør som Regel begynde al Taageudvikling ved Kastning af flydende Bøjer, hvorved Bedømmelse af Taageforholdene lettest vil kunne foretages, og hvorved Baadenes Bevægelsesfrihed bedre bevares.

Med Hensyn til en Gruppes Angrebstaktik følges de anvendte Principper (i visse Tilfælde med en Udsvingning af Queuen til modsat Side af den gængse), idet man dog, ligesom forhen, bør have for Øje de Muligheder, som et overraskende, agterligt Angreb undertiden kan give.

Gennemførelsen af Angrebet bliver som hidtil Hovedformalet, og man bør ikke af Hensyn til en gunstig Vindretning med Hensyn til en taagedækket Retræte fravige de hævdvundne Principper.

Under Angreb med Taagedækning kan fastslaaes som Hovedregel, at Taagedækningen — med behørig

Hensyn til Angrebstaktiken — fremstilles under den gunstigste Udnyttelse af Vindforholdene, og det vil derfor være tilstrækkelig at angive Regler, der tager Sigte herpaa; derimod bør Reglerne for Retræte med Tangedækning omfatte saavel gunstige som ugunstige Tilfælde. Fremstillingen af Taagen bør foregaa saaledes, at egne Baade ikke generes, og enhver Fører maa, forinden Fremstillingen paabegyndes, danne sig et Skøn over Maalets apparente Vind, idet en Taagebanke i Forhold til Maalet vil bevæge sig parallel med Maalets apparente Vindretning og med en Hastighed lig Maalets apparente Vindhastighed.

Med andre Ord: Taagens relative Bevægelse i Forhold til Maalet foregaa ad en relativ Taagebane, der er modsat Maalets apparente Vindretning, og med en relativ Hastighed, der er lig den apparente Vindhastighed. (Naar der i det følgende benyttes Betegnelserne relative Taagebevægelse, Taagebane eller Taagehastighed, er det altid i Forhold til Maalet. Endvidere vil Angivelse af Retninger blive givet med Maalets Kurs som Retningslinie).

Bilag I omfatter en Tabel over Vindhastighed i Knob.

En Taage, der er dannet i Maalets apparente Vindretning, vil netop ramme Maalet, med andre Ord, Taagen vil fra Maalet blive holdt i konstant Pejling, og Skibe, der i saa Tilfælde befinder sig bag Taagebanken vil ved at holde sig i denne Pejling, være dækket for Maalet. Det er umiddelbart indlysende, at en Taagebanke, der er dannet foran eller agten for denne Pejling, vil trække henholdsvis foran eller agten om Maalet, og den Sektor, hvori der er Dækning af Taagen, vil — set fra Maalet — dreje sig henholdsvis for- eller agterefter; det vil derfor være af største Betydning snarest muligt at danne sig et Skøn over, hvor Taageudviklingen bør foregaa, naar man tilsigter, at et af disse tre Tilfælde skal indtræffe ligesom, man, efter at Taageudviklingen er fuldendt, maa danne sig et Skøn over, om det tilsigtede Tilfælde vil indtræffe, eller i modsat Fald, hvilket af de to andre, der vil indtræffe.

Da Taageudviklingen imidlertid ikke foregaar momentant, idet hver Taagebøje har en vis Brændetid, og da Taagen endvidere breder sig med Vinden — den virkelige Taagebevægelse — maa Udviklingen fra flydende Taagebøje foregaa saaledes, at Midten af det fremkomne Taagebælte indtager den tilsigtede Position. Dette opnaas ved at begynde Udviklingen et Stykke foran for det Sted, hvorfra en momentan Udvikling vilde medføre det tilsigtede Resultat, et Stykke, der er lig Maalets Distance i Røgbøjernes halve Brændetid.

I korte Træk bliver Fremgangsmaaden følgende:

- 1) At danne sig et Skøn over saavel den virkelige som den relative Taagebevægelse (virkelig og Maalets apparente Vindbevægelse), samt Taagebæltets Udstrækning.
- 2) At afgøre, hvor den relative Taagebane skal skære Maalets Kurs (foran, i eller agterfor Maalet).
- 3) At afgøre, hvor Taageudviklingen skal foregaa, for at det tilsigtede Tilfælde kan indtræffe.
- 4) Efter endt Udvikling at afgøre, om det tilsigtede Tilfælde vil indtræffe, eller i modsat Fald hvilket, hvor lang Tid der medgaar fra Taageudviklingens Begyndelse til Tilfældets Indtrædelse, og hvorledes den Sektor, hvori der er Taagedækning, relativt drejer sig.
- 5) Anvendelse af Taagen i et tilsigtet Øjemed.

Under hver af de fornævnte Hovedafsnit vil der blive givet Eksempler til Illustration af en Torpedobaadsgruppes (flotilles) Optræden under forskellige Forhold; men da det vil føre for vidt at medtage alle Tilfælde, der kan indtræffe, naar Maalets og Vindens Bevægelse skal kombineres paa forskelligartet Maade, vil Eksemplerne kun omfatte de Forhold, som indtræder ved støt Maalkurs, en Maalhastighed af 10 Knob, en Vindhastighed af 12 Knob (6 m.s.-frisk Kuling) og en Vindretning, der er 0—4—8 eller 12 Streger, samt under Retræte tillige 16 Streger

ind paa Maalet, idet man i andre Tilfælde er henvist til at handle i Overensstemmelse med de Principper, der kan udledes af de givne Eksempler.

I. Til Dækning i Angrebsøjemed.

A. Om Dagen.

Taagefremstillingen bør foregaa til Luvart af og i saa stor Afstand fra Maalet, at Risikoen for Nedskydning er ringe, og at der levnes tilstrækkelig Tid til Udførelse af Angrebsoperationerne. Der udlægges først flydende Taagebøjer, og Taagen forstærkes efter Omstændighederne ved Taagebøjer fra Baadene.

Klokkeslettet noteres, naar Taageudviklingen begynder, fra hvilket Tidspunkt de nedenfor nævnte Tidsforløb regnes (ogsaa i Grupper, der skal benytte Taagedækningen, men ikke selv udvikler denne).

1. Maalet har Vinden forind.

Den relative Taagebane er modsat Maalets Kurs, og den relative Taagehastighed 22 Knob. Taagebæltets Udstrækning vil blive ca. 1 Sm. i en Retning modsat Maalets Kurs.

Hver af Gruppens Baade udlægger 5 Sm. foran Maalet en Taagebøje, 150 m. mellem Bøjerne, den inderste Bøje ca. 600 m. — efter Forholdene om Stb. eller om Bb — af Maalets Kurslinie. Midten af Taagebæltet vil efter ca. 15 Minutters Forløb være tværs ud for Maalet. Den taagedækkede Sektor drejer sig relativt agterefter. Gruppen holder sig i denne Sektor og sætter et 4 Stregers Angreb ind, saaledes at Taagebæltet passeres efter ca. 14 Minutters Forløb. Bliver Angrebet for forligt, udføres det som Passageangreb. (Retræte se nedenfor).

Er der to Grupper til Disposition, kan de optræde samtidigt, en Gruppe om Stb. og en om Bb. eller den ene Gruppe udlægger Taagebøjerne og den anden Gruppe sætter Angrebet ind, idet den med Hensyn til Taagedækning, Angrebstid og Angrebsretning optræder som om den selv havde udlagt Taagebøjerne.

Den taagedannende Gruppe udlægger efter at have udlagt de første Taagebøjer, paany Bøjer 1 à 2 Sm. længere fremme og sætter derefter et Angreb ind.

Bestaar Flotillen af 3 Grupper, opererer to Grupper paa den ene Side og en paa modsat Side.

2. Maalet har Vinden 4 Streger fra forind.

Den relative Taagebane er ca. 24° fra forind, den relative Taagehastighed ca. 20,8 Knob. Taagebæltets Udstrækning vil blive ca. 1 Sm. i en Retning 45° ind paa Maalets Kurs; Taageudviklingen bør foregaa saaledes, at Midten af Taagebæltet kommer i konstant Pejling. Hver Baad kaster en Røgbøje paa en Linie tværs paa Vindretningen og med 150 m. mellem Bøjerne. Taagebæltet gøres derefter bredere, enten ved fortsat Kastning af Røgbøjer eller ved Røgdudvikling fra Baadene. De første Bøjer kastes i en Pejling af ca. 22° i ca. 5 Sm.s Afstand fra Maalet. Midten af det først dannede Taagebælte vil ramme Maalet efter ca. 16 Minutters Forløb, og den taagedækkede Sektor er konstant (24° fra forind).

Gruppen holder sig i denne Sektor og sætter et 4 Stregers Angreb (eventuelt Passageangreb) ind, saaledes at Gruppen er paa Torpedoskudsafstand efter ca. 15 Minutters Forløb.

Er der to Grupper til Disposition, udlægger den ene Gruppe Taagebøjer og den anden sætter Angrebet ind efter samme Regler som angivet i første Eksempel.

Bestaar Flotillen af tre Grupper, optræder de to Grupper som ovenover anført, den tredie Gruppe optræder selvstændigt ved at udlægge Taagebøjer ca. 4 Sm. længere fremme end de først udkastede Bøjer og sætte et Angreb ind.

3. Maalet har Vinden tværs.

Den relative Taagebane er ca. 50° fra forind, den relative Taagehastighed ca. 15,6 Knob. Taagebæltets Udstrækning vil blive ca. 1 Sm. i en Retning tværs paa Maalets Kurs.

Taageudviklingen bør foregaa saaledes, at Midten af Taagebæltet kommer i konstant Pejling.

Hver Baad kaster en Røgbøje paa en Linie tværs paa Vindretningen og med 150 m. mellem Bøjerne, der kastes i en Pejling af ca. 46° og i ca. 5 Sm.s Afstand fra Maalet. Midten af Taagebæltet vil ramme Maalet efter ca. 21 Minutters Forløb, og den taagedækkede Sektor er konstant (50° fra forind) (Eventuelt forstærkes Taagebæltet ved fortsat Kastning af Røgbøjer eller ved Røgdudvikling fra Baadene).

Gruppen holder sig i denne Sektor og sætter et 4 Stregers Angreb ind, saaledes at Gruppen er paa Torpedoskudsafstand efter ca. 20 Minutters Forløb.

Ved Optræden af flere Grupper, forholdes som i Eksempel 2.

4. Maalet har Vinden 12 Streger fra forind.

Den relative Taagebane er ca. 80° fra forind, den relative Taagebastighed ca. 8,6 Knob. Taagebæltets Udstrækning vil blive ca. 1 Sm. i en Retning af 12 Streger ind paa Maalets Kurs. Taageudviklingen bør foregaa saaledes at Midten af Taagebæltet kommer i konstant Pejling. Hver Baad kaster en Røgbøje paa en Linie tværs paa Vindretningen og med 150 m. mellem Bøjerne, der kastes i en Pejling af ca. 74° og i ca. 5 Sm.s Afstand fra Maalet. Midten af Taagebæltet vil ramme Maalet efter ca. 37 Minutters Forløb, og den taagedækkede Sektor er konstant (80° fra forind). (Eventuelt forstærkes Taagebæltet ved fortsat Kastning af Taagebøjer eller ved Røgdudvikling fra Baadene). Gruppen holder sig i denne Sektor og sætter et 4 Stregers Angreb ind med Queuen udsvinget agterefter af Hensyn til en forlig Retræte, saaledes at Gruppen er paa Torpedoskudsafstand efter ca. 34 Minutters Forløb. Ved Optræden af flere Grupper, forholdes som i Eks. 2.

Det vil af Eksemplerne ses, at den forlige Vind giver de bedste Betingelser for en hurtig Gennemførelse af Operationerne, medens den agterlige Vind nærmest er til Fordel for en gunstig Udbredelse af Taagen; men det lange Tidsforløb, der i saa Tilfælde medgaar, forinden Angrebet kan sættes ind, giver Maalet store Muligheder for at foretage Undvigelsesmanøvrer. Taagens hurtige Opmarch maa anses for at være ligesaa vigtig en Faktor som Torpedobaadens Angrebshastighed.

B. Om Natten:

I mørke Nætter vil der formentlig ikke blive Anvendelse for Taagedækning i Angrebsejemed, idet en rekognoscerende Gruppe, der uopdaget træffer en Modstander, straks bør gaa i Angreb og ikke røbe sig ved Udkastning af lysende Taagebøjer eller udsætte sig for at tabe Modstanderen af Sigte under Sejlads til en gunstig Taageposition.

Derimod vil man i lyse og maaneklare Nætter, hvor der ingen Muligheder er for et mørkedækket Angreb, kunne tage Taageskjul til Hjælp med Anvendelse af samme Fremgangsmaade som om Dagen.

II. Til Dækning af Retræte.

Af Hensyn til Opnaaelsen af den gunstigste Taagedækning under Retræte — er det som før nævnt undertiden nødvendigt at svinge Queuen ud til modsat Side af Maalets Kurs; men Retræten skal som hidtil ledes af Gruffeføreren og foregaa til modsat Side af Queuens Udsvingningsretning; med andre Ord:

Queuens Udsvingningsretning i Forhold til Maalets Kurs er underkastet Ændringer afhængig af Forholdene, hvorimod Retrætens Retning i Forhold til Queuens Udsvingningsretning er som hidtil.

Skønt det i Angrebsejemed dannede Taagebælte

undertiden tillige vil kunne anvendes som Retræteskjul, vil det dog være rigtigst i alle Tilfælde at basere en taagedækket Retræte paa en fornyet Taageudvikling, der ligesom under Afsnit I foregaar ved først at kaste flydende Taagebøjer.

A. Om Dagen:

Om Dagen vil Retræte kun forekomme efter Angreb paa Luvsiden (bortset fra en almindelig Retræte under Forfølgelse), og der vil i det følgende blive givet Eksempler paa Retræte i de i Afsnit I nævnte Tilfælde.

1. Maalet har Vinden forind.

Virkelig og apparente Taagebevægelse som nævnt under I-A. 1. Taagedækningen skal lægges saaledes, at Retræten kan foregaa i en agterlig Retning.

Hver Baad kaster, ca. $\frac{1}{2}$ Minut forinden Retræten tænkes tiltraadt, en Taagebøje. Den taagedækkede Sektor vil relativt dreje sig agterefter. Naar Retræten tiltrædes, udvikles tillige Taage fra hver Baad. Retræten foregaar først i en Retning ca. 12 Streger fra Maalets Kurs, og Baadene trækker efterhaanden over i en agterligere Pejling.

2. Maalet har Vinden 4 Streger fra forind.

Virkelig og apparent Taagebevægelse som nævnt under I-A. 2. Taagedækningen skal lægges saaledes, at Retræten kan foregaa i agterlig Retning.

Hver Baad kaster, ca. $\frac{1}{2}$ Minut forinden Retræten tænkes tiltraadt, en Taagebøje. Den taagedækkede Sektor vil relativt dreje sig agterefter.

Naar Retræten tiltrædes, udvikles tillige Taage fra hver Baad.

Forudsættes Taagebøjerne kastede i en Pejling fra Maalet af ca. 4 Streger og i en Afstand af ca. $\frac{1}{2}$ Sm. vil Midten af Taagebæltet skære Kurslinien efter ca. $5\frac{1}{2}$ Minuts Forløb ca. 0,9 Sm. agten for Maalet. Retræten foregaar først i en Retning ca. 14 Streger fra Maalets Kurs, efterhaanden agterud og eventuelt til modsat Side.

3. Maalet har Vinden tværs.

Virkelig og apparent Taagebevægelse som under I-A. 3. Taagedækningen skal lægges saaledes, at Retræten kan foregaa i agtartig Retning.

Baad Nr. 3 kaster ca. $\frac{1}{2}$ Minut forinden Retræten tænkes tiltraadt, og Baad Nr. 1 og 2 under Aldrejet hver en Taagebøje. Taagebæltet fra Baad Nr. 3's Bøje vil ramme Maalet, medens Midten af Taagebæltet fra de to andre Bøjer vil skære Kurslinien agten for Maalet efter et Tidsforløb af c. 5 Minutter, under Forudsætning af, at Taagebøjerne kastes i lignende Afstand som i Eksempel 2. Den taagedækkede Sektor vil relativt dreje sig agterefter og til modsat Side. Samtidig med Kastning af Bøjerne, paabegyndes Udvikling af Taage fra Baadene. Retræten foregaar i Begyndelsen agterefter, og efterhaanden trækker Baadene over til modsat Side.

4. Maalet har Vinden 12 Streger fra forind.

Virkelig og apparent Taagebevægelse som under I-A. 4. Taagedækningen skal lægges saaledes, at Retræten kan foregaa i forlig Retning, (Oueuen udsvinget agterefter). Hver Baad kaster, ca. $\frac{1}{2}$ Minut forinden Retræten tænkes tiltraadt, en Taagebøje.

Den taagedækkede Sektor vil, med Hensyn til den forreste Del af Taagebæltet, relativt dreje sig forefter; med Hensyn til den sidste Del agterefter. Naar Retræten tiltrædes, udvikles tillige Taage fra hver Baad.

Forudsættes Taagebøjerne kastede i en Pejling fra Maalet af ca. 4 Streger og i en Atstand af ca. $\frac{1}{2}$ Sm. vil Spidsen af Taagebæltet skære Kurslinien efter ca. $2\frac{1}{2}$ Minuts Forløb ca. 0,4 Sm. foran for Maalet, hvorimod Midten af Bæltet vil skære Kurslinien efter ca. $5\frac{1}{2}$ Minuts Forløb ca. 0,2 Sm. agtenfor Maalet.

Eksemplet angiver et Grænsetilfælde mellem agterlig og forlig Retræte, men da Taagedækningen ligger bedst for en forlig Retræte, tiltrædes denne i en Retning ca.

4 Streger fra Maalets Kurs, idet Baadene efterhaanden trækker over i en forligere Pejling.

B. Om Natten:

Som tidligere nævnt, kan der om Natten kun anvendes flydende Taagebøjer, og bliver det nødvendigt at forstærke Taagen, bør dette udføres ved en fornyet Ud-lægning af Taagebøjer.

Medens Retræte om Dagen kun kan indtræffe efter taagedækket Angreb fra Luvsiden, og formentlig kun efter Angreb fra 1ste luv Kvadrant (Maalet har Vinden fra forind til tværs) maa taagedækket Retræte efter almindeligt mærkedækket Angreb kunne foretages under alle Vindforhold.

I de Tilfælde, hvor Angrebet føres fra Luvart, udføres Retræten i Overensstemmelse med Eksemplerne paa Retræte, om Dagen. Nedenfor vil disse blive suppleret med Eksempler paa Retræte, naar Vinden er agterind, og naar Angrebet udføres fra Læ.

5. Maalet har Vinden agterind.

Den relative Taagebane er lig Maalets Kurs, og den relative Taagehastighed 2 Knob. Taagebæltets Udstrækning vil blive ca. 1 Sm. i en Retning lig Maalets Kurs. Taagedækningen skal lægges saaledes, at Retræten kan foregaa i forlig Retning, (Queuen udsvinget agtereft). Umiddelbart før Retræten tænkes tiltraadt, kaster hver Baad en Taagebøje.

Den taagedækkede Sektor vil relativt dreje sig for- efter. Retræten foregaa i Begyndelsen i en Retning ca. 4 Streger fra Maalets Kurs, og efterhaanden trækker Baadene over i en forligere Pejling.

6. Maalet har Vinden 4 Streger fra forind.

(Angrebet er udført fra Læ).

Virkelig og apparent Taagebevægelse som nævnt under I-A. 2. Taagedækningen skal lægges saaledes, at Retræten kan foregaa i agterlig Retning.

Umiddelbart før Retræten tænkes tiltraadt, kaster hver Baad en Taagebøje. Den taagedækkede Sektor drejer sig relativt agterefter. Under Forudsætning af at Taagebøjerne kastes i en Retning fra Maalet af ca. 4 Streger og i en Afstand af ca. $\frac{1}{2}$ Sm. vil Midten af Taagebøltet nærlig komme i den konstante Pejling. Retræten foregaar først i en Retning ca. 12 Streger fra Maalets Kurs, og efterhaanden trækker Baadene over i den konstante Pejling (ca. 14 Streger).

7. Maalet har Vinden tværs.

(Angrebet er udført fra Læ).

Virkelig og apparent Taagebevægelse som under I-A. 3. Taagedækningen skal lægges saaledes, at Retræten kan foregaa i agterlig Retning, og udføres som i foregaaende Eksempel (6), idet dog Retræten i Begyndelsen lægges mere tværs ud. Den taagedækkede Sektor vil relativt dreje sig agterefter.

8. Maalet har Vinden 12 Streger fra forind.

(Angrebet er udført fra Læ).

Virkelig og apparent Taagebevægelse som under I-A. 4. Taagedækningen skal lægges saaledes, at Retræten kan foregaa i agterlig Retning og udføres som i de to foregaaende Eksempler (6 og 7) under behørigt Hensyn til den agterlige Retning af Maalets apparente Vind. Den taagedækkede Sektor vil relativt dreje sig agterefter.

Som en almindelig Regel kan fastsættes, at Taagebøjerne kastes lidt forinden eller umiddelbart forinden Retræten tiltrædes, og at Retræten bør foregaa til samme Side, som den taagedækkede Sektor drejer sig.

Af Hensyn til Udsvingning af Queuen til den rigtige Side, maa man derfor allerede inden Angrebet sættes ind,

have dannet sig et Skøn over Taageudviklingen under Retræten.

III. Til Dækning af andre Skibe.

Taagedækningen bør fremstilles til Luvart af Forbindelseslinien mellem Forfølgerne og de forfulgte (undtagen i det Tilfælde, hvor Vindretningen er sammenfaldende med Forbindelseslinien). Skønt Formaålet er Dækning af Hovedstyrken, bør der dog tages behørigt Hensyn til, at der tillige skabes Dækning for de taagefrembringende Baade.

I det følgende vil der blive givet Eksempel paa Taagedækningens Fremstilling i ovennævnte Øjemed fra en Gruppe, der i kort Afstand ledsager en forfulgt Styrke. Med Hensyn til Vindforhold og Modstanderens Fart, forudsættes samme Forhold som under de tidligere anførte Eksempler, men tillige forudsættes, at Forfølgeren befinder sig i den forfulgtes Kølvand.

A. Om Dagen.

1. Vinden er forind.

Hver Baad i Gruppen udkaster lige agten for Hovedstyrken en Taagebøje, 150 m mellem Bøjerne, og disses Retning tværs paa Kursen. I Skjul af den derved frembragte Taage udvikles dernæst Taage fra Baadene, idet disse, følgende agten for Hovedstyrken, bevæger sig paa Zig-Zag-Kurser og efterhaanden gør Taagebøltet bredere.

2. Vinden er 4 Streger fra forind.

Hver Baad udvikler Taage fra Baaden, idet de søger tværs ud i en Afstand af ca. 500 m fra Hovedstyrkens agterste Skib, hvor der fra hver Baad udkastes en Taagebøje, saaledes at Afstanden mellem Bøjerne bliver ca. 150 m og deres Retning tværs paa Vindretningen. Taageudviklingen fortsættes derefter fra Baadene paa medgaende Kurs, og naar de flydende Bøjer er slukket, bør der paany udkastes Bøjer. —

3. Vinden er tværs.

Der forholdes paa lignende Maade som i Eksempel 2, idet Baadene dog søger tværs ud til en Afstand af ca. 800 m, forinden Taagebøjerne kastes.

4. Vinden er 4 Streger agten for tværs.

Der forholdes paa lignende Maade, som i Eksempel 2 og 3, idet Baadene dog søger ud i 12 Stregers Pejling og til en Afstand af ca. 600 m.

5. Vinden er agterind.

Hver Baad kaster en Taagebøje. Noget forinden Taagebøjen er udbrændt, kastes paany Taagebøjer. (Er Farten større end Vindhastigheden, kan man forholde sig som i Eksempel 1).

B. Om Natten.

Om Natten vil samme Fremgangsmaade som om Dagen kunne anvendes, dog — som tidligere nævnt — med udelukkende Anvendelse af flydende Bøjer.

Vindstyrke Tabel (Bilag I).

Vindstyrke i Beaufort.	Vindstyrke i Meter pr. Sekund.	Vindstyrke i Knob.
0	0—1	0—2
1	1—2	2—4
2	2—4	4—8
3	4—6	8—12
4	6—8	12—16
5	8—10	16—19
6	10—12	19—23
7	12—14	23—27
8	14—17	27—33
9	17—20	33—39
10	20—25	39—49
11	25—35	49—68
12	over 35	over 68

Ovenstaaende Betragtninger tager som nævnt Sigte paa de hidtil anvendte Taagebøjer; men det er ikke udelukket, at der vil kunne fremstilles Taagebøjer, der ikke lyser om Natten, men tillige savner den Egenskab at kunne anvendes som flydende Bøje.

For Angrebstaktikkens Vedkommende vil dette Forhold imidlertid ikke medføre Ændringer, idet Taagen i saa Tilfælde udelukkende maa fremstilles fra selve Baadene, men forøvrigt efter de samme Principper med Hensyn til Pejling og Afstand som foran anført.

Med Hensyn til Retrætetaktikken stiller Forholdene sig anderledes, idet Baadene i de Tilfælde, hvor Vindforholdene ved Anvendelse af Taageudvikling fra flydende Bøjer fremtvinger en forlig Retræte, ved Taageudvikling fra selve Baadene vil kunne foretage Retræte agterefter og op til Luvart.

Endvidere er Baadene i det Tilfælde, hvor Vindhastigheden er lig eller større end Baadenes Hastighed, afskaaret fra at retirere ad Læ til, men kan muligvis være nødsaget til at bryde gennem Linien for at opnaa en for taagedækket Retræte gunstig Vindretning.

Dybdemaaling ved ultrasonore Svingninger.

Af Kaptajnløjtnant Nørgaard.

I Tidsskriftets Aprilhæfte har Kaptajn Dirckinck-Holmfeld givet en Oversigt over forskellige akkustiske Loddemetoder og herunder ligeledes kortelig omtalt Anvendelsen af ultrasonore Svingninger, en Metode som i Frankrig toges i Brug under Krigen, og som senere har naaet en betydelig Anvendelse i dette Land. Efterhaanden er den ogsaa taget i Brug i andre Landes Mariner, f. Eks. Italien og U. S. A. Jeg skal i det følgende dels søge at give en Oversigt over de Principper, hvorefter de forskellige Apparater virker, dels et Skøn over Metodens Anvendelighed til de forskellige Formaal og endvidere enkelte i Praksis opnaaede Resultater.

De ultrasonore Svingninger adskiller sig kun derved fra de almindelige Lydbølger, at Svingningsantallet pr. Sekund — Frekvensen — ligger højere end for de Svingninger, som kan opfattes af det menneskelige Øre (< 16—20 000). Iøvrigt er Lovene for Forplantning, Tilbagekastning, Opsugning m. m. ganske de samme. Udsendes saadanne Svingninger i et homogent Stof, f. Eks. i Luften fra Flyvemaskine eller Ballon, forplanter de sig retliniet i alle Retninger efter en Lov, der er givet ved Ligningen

$$A = A_0 \cdot e^{-\frac{8\pi^2 m}{3\lambda^2 \varsigma_0 v} X},$$

hvor A er Svingningernes Amplitude svarende til Distancen X , A_0 Begyndelsesamplituden, m en Slags Gnidningskoefficient — coefficient de viscosité —, λ Bølgelængden, ς Tætheden og v Lydens Hastighed, alt svarende til det paagældende Stof. $e = 2,71828 \dots$

Faktoren e med sin Potens betegner, som det ses, Dæmpningen, der dog ved Forplantning i Luften forøges til ca. det dobbelte paa Grund af visse Sidevirkninger, der medfører Varmeudvikling og deraf følgende Energitab. Noget lignende finder derimod ikke Sted ved Forplantning i Vædske og i Særdeleshed ikke i Vand. Den ved ovenstaaende Formel angivne Dæmpning er her ligeledes stærkt formindsket og efter den franske Fysiker, Professor Langevins Beregninger er, ved samme Frekvens, Dæmpningen i Vand ca. 2000 Gange mindre end i Luften.

Den Ide, at maale en Vanddybde ved at bestemme Tidsforløbet fra det Øjeblik en Lydsvingning udsendes fra Overfladen og til Ekkoet fra Bunden naar tilbage, ligger da ganske nær og har i Virkeligheden allerede gennem en lang Aarrække beskæftiget forskellige Opfindere, uden at man var naaet til en virkelig brugbar Løsning af Spørgsmaalet.

Hovedvanskelighederne har bestaaet i dels at finde en Metode til Udsendelse af Svingninger i en bestemt Retning, eller i hvert Fald indenfor et stærkt begrænset Omraade, og dels i at finde egnede Apparater til Modtagelse og til Registrering af Tiden (Dybden), og endelig i at undgaa Forstyrrelser af uvedkommende Lydsvingninger.

Lad os først betragte Betingelserne for Udsendelse indenfor et begrænset Omraade.

Hvis en plan Lydbølge træffer en gennemhullet Skærm, vil, saafremt Hullets Diameter (d) er lille i Forhold til Bølgelængden (λ), de Svingninger, der trænger gennem Hullet, forplante sig paa modsat Side af Skærmen, som om de kom fra en særlig Lydgiver, d. v. s. i alle Retninger. Er Hullets Diameter derimod stor i Forhold til Bølgelængden, vil Svingningernes videre Forplantning ske indenfor en Kegel, hvis Topvinkel (α) nærlig er givet ved Formlen (2) $\sin \frac{\alpha}{2} = 1,2 \frac{\lambda}{d}$. Samme Lov gæl-

der for Udsendelse fra en vibrerende plan Flade af Diameter d .

For Metodens Anvendelse til Lodning paa større Dybder er det af overvejende Betydning, at Dæmpningen er saa ringe som mulig, og Formel (1) synes derfor at vise, at man har Fordel af at anvende stor Bølgelængde (lav Frekvens)¹), mens paa den anden Side Formel (2) viser, at i saa Fald vokser ogsaa Spredningen. For at kunne modtage et Signal med de hidtil i Praksis anvendte Metoder, maa dette imidlertid omfatte flere Svingninger, hvorved man, for at opnaa tilstrækkelig Præcision paa mindre Dybder, tvinges til at anvende en høj Frekvens. Er Frekvensen saaledes f. Eks. 1000, Lydens Hastighed i Vand er ca. 1500 m, har man

$$\lambda = \frac{1500}{1000} = 1,5 \text{ m.}$$

I Løbet af en enkelt Svingning forplanter Bevægelsen sig altsaa 1,5 m i Vand, og selv om Signalet kun bestod af een saadan Svingning, vilde Præcisionen paa mindre Dybder være ganske utilstrækkelig.

For Tiden anvendes almindeligvis en Frekvens paa 40—100 000, og Professor Langevin har beregnet, at med en Frekvens paa 40 000 og en Plade af Diameter $d = \text{ca. } 20 \text{ cm}$ er Svingningerne begrænset af en Kegel med Topvinkel $\alpha = \text{ca. } 10^\circ$.

Kaptajn D.-H. har i den tidligere nævnte Artikel i store Træk givet en Beskrivelse af den som Udsender og Modtager anvendte Kwarts Kondensator, og jeg skal derfor nøjes med at give enkelte supplerende Oplysninger.

Den Energimængde, der under almindelige Forhold udstraales fra Kwartspladen, er meget ringe. For at udstraale f. Eks. 1 Watt. pr. cm^2 Kwarts, hvilket svarer til

¹ For Lydsvingninger som for elektriske Svingninger har man følgende Ligning mellem Bølgelængde (λ), Hastighed (v) og Frekvens (f):
 $v = \lambda \cdot f$.

en Amplitude paa $5 \times 10 \div 5$ cm, vilde det være nødvendigt at anvende en Spænding paa 60000 Volt, hvis man ikke drog Fordel af en særlig Egenskab ved den anvendte Fremgangsmaade, nemlig Resonansvirkning.

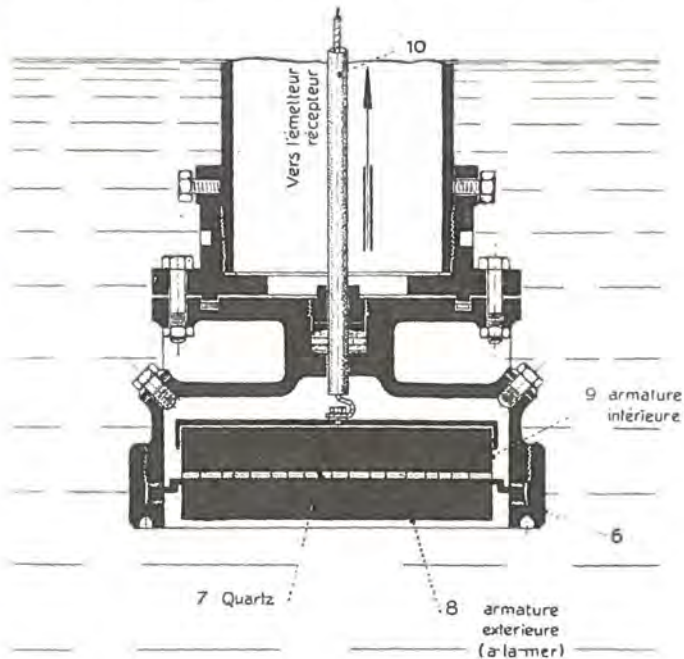

Fig. 1.

Ved en bestemt Frekvens kan en Kvartsplade — saaledes udskåret, som beskrevet af Kapt. D.-H. — betragtes som et System, der kan svinge i halv Bølgelængde, med Knudepunkt paa Midten, og ved at anvende Spændingsforandringer af tilsvarende Frekvens, opnaar man en Udstråling af 1 Watt pr. cm^2 ved en Spænding paa 3000 Volt, mens der ellers kræves 60000 Volt.

Imidlertid er det meget vanskeligt at skaffe Kvartsplader af tilstrækkelig Størrelse, og Professor Langevin

har derfor anvendt mindre Plader af ca. 2 cm Tykkelse sammensatte til en Slags Mosaik. Denne Mosaik er spændt inde mellem de to Staalplader, der danner Kondensatorens Armatur. Det er imidlertid nu ikke mere Kvartsens, men Staalpladernes Svingningsperiode, der bestemmer Resonansen. Forøvrigt opnaar man ved denne Fremgangsmaade yderligere en endog meget betydelig Forstærkning af Svingningerne. Fig. 1 viser Kondensatoren, saaledes som den konstrueres i Praksis.

Kvartskondensatoren er som nævnt samtidig Af-sender og Modtager. Den modtagne Energi er dog meget ringe og kræver en betydelig Forstærkning for at kunne paavirke Registreringsapparaterne. Man ser imidlertid, at det drejer sig om Forstærkning af højfrekvente, elektriske Svingninger, som i en Radiomodtager, og at man følgelig vil kunne anvende en Forstærker af alm. Type.

Systemet til Frembringelse af de elektriske Svingninger, der gennem Kondensatoren omsættes til mekaniske Svingninger, og endvidere Kvartskondensatoren som Af-sender og Modtager, er fælles for samtlige i Øjeblikket anvendte Apparater. Derimod findes der forskellige Metoder for Udmaaling og Registrering af Tiden. Uden at komme nærmere ind paa Enkeltheder i Konstruktionerne, skal jeg i det følgende give en Oversigt over de forskellige Systemer.

En Strømkreds (*I*) bestaaende af Elektricitetskilden (*a*) og en Ruhmkorfsk Rulle (*b*) aabnes og sluttes af en Mekanisme, der arbejder synkront med Registreringsapparatet. En pludselig Afbrydelse af Strømmen i Kredsen (*I*) frembringer ved Induktion en Udladning i en flerdelt Gnistudlader (*d*) og derved en Række dæmpede Svingninger i Primærkredsen (*II*), bestaaende af den nævnte Udlader, en Kondensator (*e*) og en Selvinduktion (*f*). Primærkredsen, hvis Frekvens er 40000 ($\lambda = 7,500$ m), er koblet til Sekundærkredsen (*III*), bestaaende af Selvinduktionen (*g*) og to Kondensatorer i \mp -forbindelse,

hvoraf den ene er selve Sende- og Modtagerapparatet (*h*), den anden en almindelig variabel Kondensator (*i*), der tjener til at regulere Frekvensen paa Resonansen. Pladen (*j*) er en Vandforbindelse, der slutter Sekundærkredsen (*II*). Kondensatorernes fælles Poler er forbundne med Forstærkeren, der igen forbindes med Registreringsapparatet.

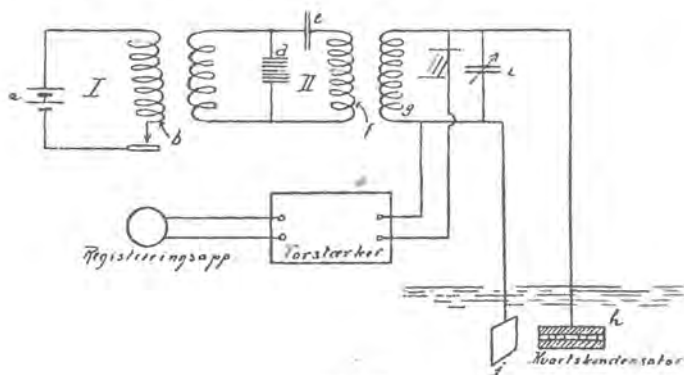

Fig. 2.

Man ser, at elektriske Svingninger i Sekundærkredsen, fremkaldt først ved Induktion fra Primærkredsen, og dernæst af de tilbagevendende mekaniske Svingninger, der af Kvartskondensatoren atter omsættes til elektriske Svingninger, paavirker Forstærkeren og derigennem Registreringsapparatet.

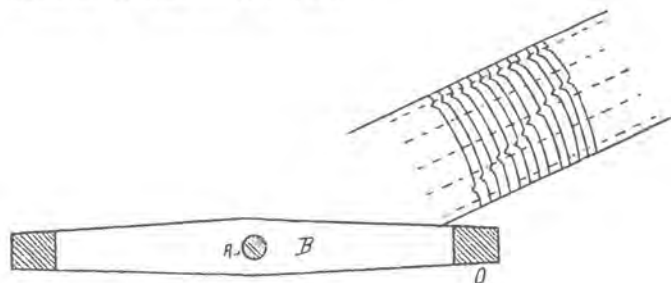

Fig. 3.

Til Udmaaling og Angivelse af den forløbne Tid, og dermed Dybden, har man ved de hidtil i Praksis anvendte Apparater gjort Brug af to forskellige Systemer, der begge er baserede paa Maaling af en jævn Bevægelse i det paagældende Tidsforløb. Endvidere har Professor Langevin for nylig angivet en hel anden Metode, der særlig er egnet for smaa Dybder.

System Marti. (Fig. 3).

En elektromagnetisk Oscillograf (*O*) er anbragt paa den ene Ende af en Arm (*B*), der drejes med konstant Hastighed om Aksen (*A*). For hver Omdrejning tegner Oscillografen en Del af en Cirkellinie paa en Strimmel Sodpapir, der forskydes med en langsom, jævn Bevægelse. I det Øjeblik, da Pennen for hver Omdrejning af Armen (*B*) naar Papiret, afbrydes Strømmen i Frembringerkredsen (*I*) — Fig. 2 —, og der markeres, først ved Signalets Udsendelse og derefter ved dets Tilbagevenden som Ekko, en Afvigelse fra den ellers jævne Cirkellinie. Samtidig med at Sodpapiret forskydes, forsynes det, ved Hjælp af et særligt Apparat, med en Række rette Linier, der f. Eks. angiver 10-20-30 m o. s. v. og man aflæser da direkte Dybden ved Afstanden mellem de 2 Udslag (Fig. 4).

Som det ses af Figuren har Udslaget Form af en Række aftagende Svingninger, og Dybden aflæses som Forskellen mellem de to Udslags Begyndelse. Ved de nyeste Apparater er man forøvrigt naaet til at gøre Pennens første Afvigelse praktisk talt vinkelret paa Cirkellinien, hvorved selvsagt Muligheden for Aflæsningsfejl betydelig formindskes.

Der findes for Tiden 2 Apparater efter System Marti, et større, særlig bestemt til Opmaalingsbrug, der lodder hver 3^s og et mindre, der lodder hver 5^s, bestemt til Navigationsbrug. De Papirbaand, der anvendes, er hen-

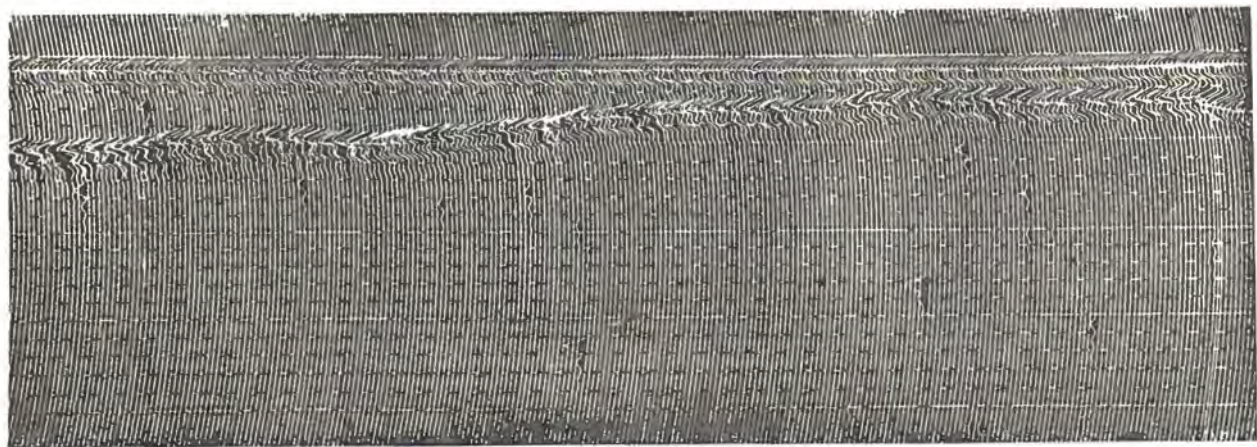

Fig. 4. Dybderegistrering. System Marti.

holdsvis 15 og 8 cm brede. Naar hertil føjes, at Apparaterne er konstrueret til Lodning paa mellem 6 og 200 m Dybde, vil man kunne danne sig et Begreb om Skalaen og dermed Aflæsningens Nøjagtighed.

System Langevin-Florisson. (Fig. 5).

Paa en mat Glasplade (19) bevæger et lysende Punkt sig fra oven og nedefter langs Dybdeskalaen med en

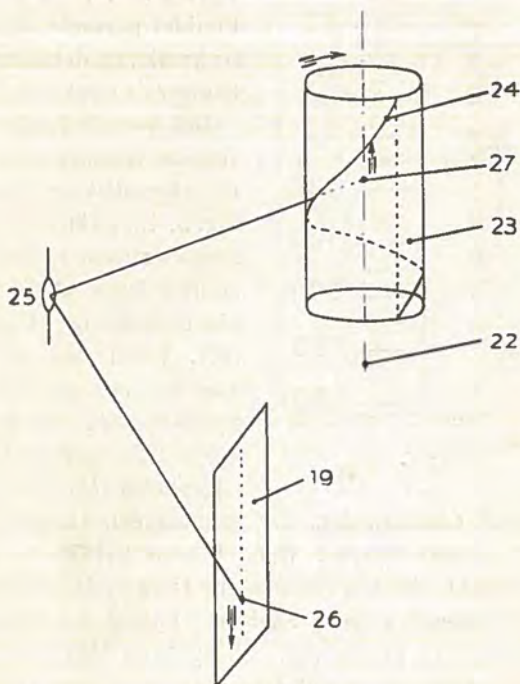

Fig. 5.

jævn retliniet Bevægelse. Bevægelsens Hastighed i Forhold til Skalaen er lig den halve Hastighed af Lydens Hastighed i Vand. Ved Signalets Afsendelse og Tilbagevenden gør det lysende Punkt en Afvigelse fra den rette Linie.

Afvigelsen fremkaldes ved Signalernes Paavirkning af en meget følsom Oscillograf, hvis Spejl (25) er op-hængt drejeligt om en Akse \neq med den senere nævnte Cylinders (23) Akse. En passende Dæmpning hindrer en

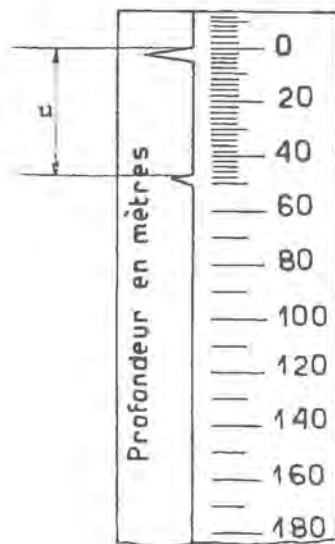

Fig. 6.

den Del af Glødetraaden, der gennem den skrueskaarne Sprække belyser Spejlet. Dette Billede har Form af et lysende Punkt, der ved Cylinderens Omdrejning bibringes en jævn Bevægelse langs Skalaen. Cylinderen foretager een Omdrejning pr. Sekund. En synkron Mekanisme af-bryder Primærkredsen ved Begyndelsen af hver Omdrejning og Apparatet lodder saaledes hvert Sekund. Efter dette System er der for Tiden konstrueret Apparater, der kan lodde fra ca. 4 til 360 m Dybde.

fortsat Række Svingninger af Spejlet. Signalets Af-sendelse og dermed det lysende Punkts første Af-vigelse sker i det Øjeblik, Punktet passerer Skalaens Nulpunkt, og det andet Hak angiver da direkte Dybden.

Det lysende Punkts Be-vægelse frembringes, som det skematisk er vist paa Fig. 5. En elektrisk Glødelampes retliniede Traad er anbragt langs Aksen af en uigennemsigtig Cylinder (23), hvori der er ud-skaaret en skrueformet Sprække (24). Et Kugle-spejl (25) gengiver paa Glaspladen (19) Billedet af

System Langevin-Tonly.

Medens ved de to foregaaende Systemer Dybden bestemtes ved Udmaaling af den Distance en jævn Bevægelse gennemløb i Tiden mellem Signalets Udsendelse og Ekkoet, har Professor Langevin konstrueret et Apparat, som bestemmer Dybden ved Udmaaling af den

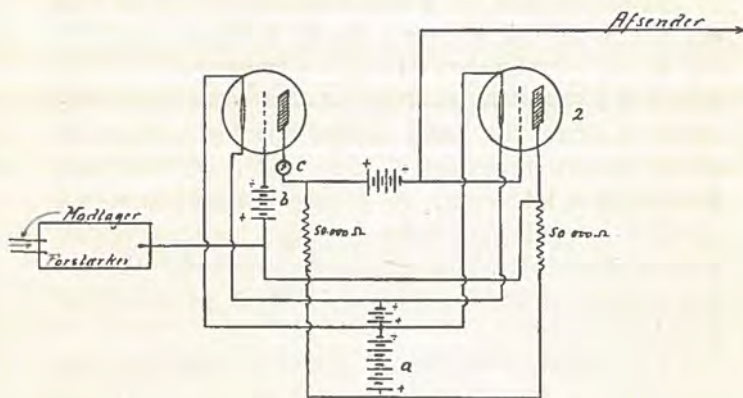

Fig. 7.

Elektricitetsmængde, en kendt Strøm afgiver. Apparatet benævnes »basculeur à lampe» — Lampevægt (Fig. 7).

Den ene Lampes Plade er forbundet med Gitteret paa den anden Lampe, og omvendt. Hver af Pladerne er desuden over Modstande paa ca. 50 000 Ohm. forbundet med den positive Pol af det fælles Pladebatteri (a). Tænker man sig, at der ikke gaar Strøm i nogen af Lamperne, vil Pladespændingerne være lig Pladebatteriets Spænding, og Gitterspændingerne lig Forskellen mellem Pladespændingen og Gitterbatteriernes (b) Spænding. Hæver man nu paa en eller anden Maade f. Eks. Lampe 2's Gitterspænding saaledes, at Lampen fungerer, vil den tilsvarende Modstand paa 50 000 Ohm bevirke et Spændingsfald paa Gitteret i Lampe 1, som derved sættes ud

af Stand til at funktionere, og Strømmen i Lampe 2 holdes i Gang, indtil f. Eks. Gitterspændingen i Lampe 1 forøges tilstrækkelig til, at Strømmen i denne Lampe i Forbindelse med sin Modstand reducerer Gitterspændingen i Lampe 2 og sætter den ud af Funktion. Systemet kan saaledes kun være i Ligevægt, naar enten den ene eller den anden Lampe fungerer.

Forbinder man nu Afsenderens Sekundærkreds med det ene Gitter og Afgangen fra Forstærkeren med det andet, vil Signalets Afsendelse kunne sætte f. Eks. Lampe 1 i Funktion, medens det tilbagevendende, forstærkede Signal vil sætte Lampe 2 i Virksomhed og altsaa standse Strømmen i den første. Kender man Strømstyrken i Lampen, vil Tidsforløbet mellem Signal og Ekko — og dermed Dybden — være bestemt ved den gennem Lampen passerede Elektricitetsmængde. Udmaalingen sker ved et Fluxmeter (*c*) indskudt paa Lampens Pladekreds.

Lampevægtens Funktion er ganske overordentlig hurtig, og Professor Langevin har ved denne Metode kunnet maale Dybder paa omkring 1 m, d. v. s. Tidsforløb paa ca. $\frac{1}{750}$ Sekund.

Hvad angaar Apparaternes Installation om Bord, da anbringes Kvartskondensatoren i et Rør, der er vandtæt indbygget i Skroget, og kan dels anvendes »trukket ind«, saaledes at intet rager udenfor selve Skroget, men kan desuden, naar Forholdene kræver det, sænkes ca. 1 m. Apparatet anbringes dog saaledes, at Kondensatoren i ingen Tilfælde stikker dybere end Skibets Køl.

Det samlede Afsender- og Modtagerapparat installeres i en vandtæt Kasse, saa vidt muligt i Nærheden af Kondensatoren, medens Registreringsapparatet kan anbringes, hvor det ønskes. Hele den normale Betjening er, i hvert Fald for Systemet Langevin-Florisson, meget simpel og sker fra Registreringsapparatet.

Efter de hidtil i Praksis indvundne Erfaringer maa Nøjagtigheden ved Lodning med ultrasonore Svingninger siges at staa paa Højde med de almindelig anvendte Metoder.

Ved en kontrolleret, fortsat Lodning fra Ebbe til Ebbe foretaget ved den franske Kyst, var Middelfvigelsen $\pm 0,38$ m og Maksimumsafvigelserne $+ 0,85$ m og $- 0,79$ m, Gennemsnitsdybden var ca. 20 m. Den tegnede Kurve — System Marti — viser meget tydelig Tidevandsbølgen.

Efterstaaende Rækker Lodskud er tilfældigt udtagne Prøver af jævnsides løbende Linier opmaalt henholdsvis med Rørlod og med ultrasonore Svingninger.

1) Rørlod:

25,2 25,0 — 25,0 25,0 24,8 25,0 25,0 — 25,1 24,9

U-S:

25,2 — 24,7 — 24,2 22,7 23,3 — 23,8 — 23,8

2) Rørlod:

25,9 26,0 25,0 24,5 25,5 26,1

U-S:

25,4 24,9 25,9 26,3 24,8 25,8.

Det maa bemærkes, at det ikke er sammenfaldende Linier, men jævnsides løbende, udtagne af en Række Skibslinier udført for Kortlægning af samme Omraade dels med Rørlod og dels med U-S. De paa de to Maader opnaaede Dybdekurver udviser ingen Forskel af praktisk Betydning.

Forsøg foretagne for at bestemme lokale Forhøjelser af Bunden — Klipper og mindre Puller — har givet gode Resultater; dog har man som Regel maattet anvende andre Metoder for at bestemme den absolute Minimumsdybde.

Bundens Form og Beskaffenhed synes ikke at spille nogen nævneværdig Rolle, man kan praktisk talt altid være sikker paa at faa Ekkoet paa Dybder indenfor de opgivne Grænser (200 og 360 m), og under Nærmelse

til en Kyst f. Eks. vil man ofte kunne faa Lodskud paa endog meget større Dybder.

Skibets Rystelser, Søgang m. m. medfører i Almindelighed ingen Forstyrrelser, dog kan større Rulninger bevirke, at der ikke bliver noget Ekko, eller give enkelte Dybder, der er lidt for store, men man vil selv i saa Fald altid kunne opnaa de virkelige Dybder mere end tilstrækkelig hyppigt til Navigationsbrug.

Efter det anførte turde Metodens endog meget store Fordele være uomtvistelige. De vigtigste Anker, der kan fremføres mod Systemet, er dels, at Installationen er kostbar og dels, at det, hvad Funktionssikkerhed angaar, endnu ikke helt staar paa Højde med Rørloddet. Paa det nuværende Udviklingstrin vil det næppe være forsvarligt at undlade at have dette som Reserve.

Hvad enten man anvender det ene eller det andet System for Registrering, anvendes der en Række meget følsomme og til dels udviklede Apparater, hvis Pasning kræver et Personel, der har et indgaaende Kendskab til saavel Principper som Detailler. Men med et passende Tilsyn og en god Installation kan man efter Erfaringerne fra den franske Marine vente, at Systemet som Regel virker fuldt tilfredsstillende. Man maa dog — som ved de tilsvarende Apparater indenfor Radiotelegrafien — være forberedt paa, at der til Tider kan forekomme Forstyrrelser, som kun kan ventes hurtigt udbedrede af et absolut veluddannet Personel.

Metoden er som nævnt bragt i Anvendelse i den franske Marine under Krigen, og det er da ogsaa her, man har foretaget de fleste af de Forsøg, der er foretagne i Praksis. Disse er som Følge heraf langt fra alle offentlig tilgængelige. At Resultaterne er fundet tilfredsstillende, fremgaar dog indirekte deraf, at Apparaterne for Tiden er installerede i 5 af Service Hydrographiques

Skibe og i 12 andre Fartøjer tilhørende den franske Marine, og man foretager stadig nye Installationer.

Den franske Service Hydrographique bruger saa vidt vides, altid System Marti, der ganske naturligt synes særlig egnet til Opmaalingsbrug, da jo Resultaterne her optegnes grafisk, hvilket tillader senere Behandling og Kontrol, uden at man har Brug for særlige Optegnelser. System Langevin-Florisson derimod synes selvskrevet til almindelig Navigationsbrug, dels fordi man sjældnere har Brug for andet end at kende Dybden i et givet Øjeblik og ikke mindst fordi Registreringsapparatet ikke kræver nogen særlig Pasning, Skiftning og Behandling af Papirstrimlerne m. m.

Retten til Udnyttelse af samtlige de her nævnte Apparater er erhvervet af et privat Selskab »Société de Condensation et d'Applications Mécaniques«, Paris. Lampevægten befinder sig dog endnu paa Forsøgsstadiet og er hidtil ikke anvendt i Praksis.

Foruden de nævnte Installationer i franske Skibe er Systemet færdiginstalleret i det italienske Opmaalings-skib »Amiroglio Magnaghi« og er under Installation i 2 af den japanske Marines Skibe, samt i de amerikanske Slagskibe »Tennessee« og »Maryland«. Til disse to sidste Installationer knytter der sig særlig Interesse, idet der foruden et Apparat til Loddebrug — System Langevin-Florisson — installeres et Apparat til Udsendelse i det vandrette Plan. Kvartskondensatoren er anbragt saaledes, at den i sin nederste Stilling befinder sig dybere end Skibets Køl, og er desuden drejelig, saa Udsendelsen kan ske i hvilken Retning, det ønskes. Et af Apparaterne har til Prøve været installeret i en Motorbaad og skal selv under meget ugunstige Forhold have virket fuldt tilfredsstillende. Heller ikke Motoren — Magneto — skal have virket forstyrrende paa Apparatets Funktion.

Endelig kan det anføres, at man ved Calais' Havn er i Færd med at konstruere et »Fyr« til Udsendelse af

ultrasonore Signaler. Dog er jeg for Tiden ikke i Stand til at meddele nærmere Enkeltheder herom.

Man har gennem længere Tid arbejdet paa at fremstille Apparater til Lodning paa store Dybder — indtil 4—5000 m, og der synes i og for sig ikke at være særlig store tekniske Vanskeligheder herved. For imidlertid at kunne lodde paa saadanne Dybder kræves Udsendelse med meget stor Energi, og til at frembringe denne kræves et særligt Højspændingsanlæg, hvilket for det første betyder, at Apparaterne kun vanskeligt lader sig installere i mindre Skibe, og for det andet, at Installationen bliver meget kostbar.

Det kan sikkert betragtes som givet, at Systemet i Løbet af forholdsvis kort Tid vil naa en endog meget stor Udbredelse. At der derimod paa kort Tid skulde opnaas epokegørende Forbedringer med Hensyn til Funktionssikkerhed synes mindre sandsynligt. Dybdemaaling ved ultrasonore Svingninger maa nærmest betragtes som en speciel Anvendelse af Radiotelegrafien, og Metodens store Udvikling i Løbet af faa Aar skyldes da ogsaa det intense Arbejde paa Elektricitetens og specielt Radiotelegrafiens Udvikling, som under Krigen udførtes i Frankrig, og det, at Pengemidlerne til Forsøg nærmest var ubegrænsede. Arbejdet fortsættes naturligvis, omend i et roligere Tempo, men Pengene flyder ikke mere saa rigeligt, og videnskabelige Forsøg af denne Art koster mange Penge, flere end et privat Firma i Almindelighed har Raad til at anvende.

Vand-Flamme-Kedlen.

Af Ingeniør R. Jul. Gjetting.

Det er næsten 30 Aar siden, at de første Eksperimenter blev gjort med at brænde en Flamme direkte i en Vædske, men det lykkedes ikke dengang at fremstille en driftsikker Kedel bl. a. paa Grund af, at der ikke da eksisterede en tilfredsstillende Kompressor.

At en Løsning af dette Spørgsmaal vil have stor praktisk Betydning for Dampmaskinen i Konkurrence med Dieselmotoren er givet, da man herved har bragt Dampkedlen paa simplest mulig Form, som kan udføres for de højeste Tryk og for de højest anvendelige Overhedninger, og med en Virkningsgrad højere end de bedste eksisterende Dampkedler.

Brunler-Kedlens — eller maaske bedre — Dampgeneratorens Konstruktion fremgaar af vedføjede Tegning.

Den bestaar af en lodretstaaende Cylinder med Dæksel, hvorpaa Oliebrænderen er monteret med sin særlige Tændlampe. Olien og Trykluftens tilføres Brænderen med et Tryk, der er lidt højere end Damptrykket. Selve Kedlen er omgivet af en Cylinder, hvortil Fødevandet ledes. I Hulrummet mellem de to Cylindre kan, som vist paa Tegningen, være anbragt en Spiral til Forvarmning af Fødevandet.

Naar Flammen skal tændes, maa Vandstanden være lavere end Brænderens nedadvendende Munding. Den saakaldte Tændlampe har en Foring af ildfast Ler og Rør ned til selve Brænderen. Naar Foringen er opvarmet med en Blæselampe, tilføres Trykluft og Olie, der antændes af det glødende Ler og danner en Flamme, som i Løbet af faa Minutter opvarmer Hovedbrænderen tilstrækkelig til, at Hovedreguleringsventilen kan aabnes,

og Flammen tændes da i Generatoren, hvorefter Vandstanden kan hæves til Midten af Brænderen (Linien x—x).

Den udviklede Damp forlader Generatorens Top gennem et Grenrør, hvorpaa er indskudt en Brænder, der ligner Tændlampen. Ved denne overhedes Dampen,

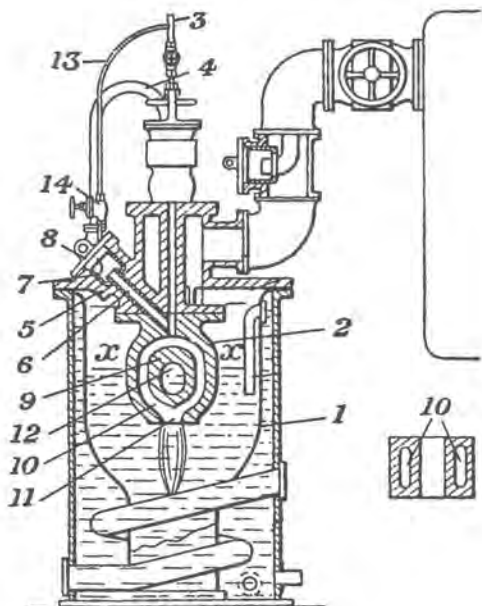

1. Dampgeneratorcylinder. 2. Brænderen. 3. Olierør. 4. Trykluftrør. 5. Generatordæksel. 6. Tændlamperør. 7. Tændlampens ildfaste Lerforing. 8. Tændlampedæksel. 9. Indvendigt Brænderlegeme. 10. Olie- og Luftpassage gennem Brænderen. 11. Brændermunding. 12. Vandpassage gennem Brænderen. 13. Olierør til Tændlampen. 14. Luftrør til Tændlampen.

inden den strømmer ind i Dampsamleren. Størrelsen af Flammen, d. v. s. den udviklede Dampmængde, reguleres ved Hovedreguleringsventilen, der er indrettet til at give det rette Forhold mellem Olie og Trykluft, hvorfor hele Reguleringen bestaar i en simpel Drejning af et Haandhjul. Temperaturen i Flammens Midte er ca. 1800° C. Ved Udstraaling og direkte Berøring med Vandet afgives

den meste Varme. Rundt om Flammen dannes Damp, som i Forbindelse med Forbrændingsprodukterne bobler op gennem Vandet og videre til den for flere Generator fælles Dampsamler. Hedefluden er Flammens Overflade og Overfladen af Gasmolekulerne, som passerer gennem Vandet.

Det er klart, at man i Løbet af faa Minutter kan have det ønskede Damptryk.

Ifølge Daltons Lov vil Trykket af Blandingen være lig Summen af Damp — og Gastryk. Blandingen indeholder ca. 60 % Damp og ca. 40 % Gas.

Data fra et med Generatoren afholdt Forsøg.

Dampdata: Kedeltryk = 9,8 at.; Damptemperatur = 350° C.
Temperaturfald i Maskinen fra 350° til ca. 80° C.

Forbrændingsdata: Oliens Brændværdi = 11,500 Cal. Luft pr. kg Olie = 17 kg; tilsvarende Rumfang = ca. 17 : 1,3 = 13,1 m³; Slutnings-Lufttemperatur = 50° C; tilsv. Rumfangsforøgelse til 15,6 m³.

Kompressionsarbejde: 15,500 × 10,88 × 2,8 = 368,000 mkg = 1,88 H.K. (teoretisk) for 1 kg Olie.

Med 70 % Virkningsgrad af Kompressoren faas:

$$\frac{1,88}{0,7} = 1,9 \text{ H.K.}$$

Den af 1 kg Olie afgivne nyttige Energi:

$$= 11,500 \times 427 \times \frac{T' \div T}{T'}$$

$$T' = 273 + 350 = 623^{\circ}; T = 273 + 80 = 353^{\circ};$$

$$11,500 \times 427 \times \frac{623 \div 353}{623} = 2,117,744 \text{ mkg} = 7,82 \text{ H.K.}$$

Samlet I.H.K. udviklet af Dampmaskinen pr. kg Olie = 7,7 I.H.K., eller meget nær de 7,82 H.K. udviklet af 1 kg Olie.

Ca. 40 % heraf skyldes Gassen — eller 3,1 H.K.

ca. 60 % heraf skyldes Dampen — eller 4,6 H.K.

Maskinens mekaniske Virkningsgrad maalttes til 60 %.

Af Gassen er altsaa ydet $3,1 \times 0,6 = 1,86$ E.H.K., hvilket paa det nærmeste svarer til Kompressorarbejdet (1,9 H.K.). Det store Gasindhold i Dampen vilde kræve mægtige Luftpumper, saafremt Maskinen skulde arbejde med Vacuum, hvad man derfor ikke gør; man nøjes med at fortælle Dampen til Fødevand for Generatoren. Ikke desto mindre er der altsaa opnaaet en meget høj Virkningsgrad, hvilket først og fremmest skyldes, at Spildegassen udretter nyttigt Arbejde indtil den er afkølet helt ned til 50° C.

Man fristes til at betvivle Rigtigheden af ovennævnte Data og maa med Interesse afvente den videre Udvikling af denne nye Kedeltype.

Lentz Standard Skibsdampmaskine.

Af Ingeniør R. Jul. Gjetting.

Den rivende Udvikling Dieselmotoren har gennemgaaet i de senere Aar, har gjort den til en farlig Konkurrent til Dampmaskinen, og Turbinen har, særlig ved store Kraftudviklinger allerede mange Steder fortrængt Stempelmaskinen; i Forbindelse med Tandhjulsudveksling har den hidtil været sidstnævnte overlegen i Dampøkonomi.

Saafernt den dobbeltvirkende Dieselmotor opfylder de Forventninger, man stiller til den, er man kommet ud over de Hovedindvendiger, der hidtil er fremført mod Dieselmotoren, nemlig den store Vægt pr. HK. og den forholdsvis lave Cylinderydelse. Imidlertid er Prisen paa Dieselmotorolie efterhaanden steget i en saadan Grad (i Øjeblikket 115,00 à 120,00 Kr. pr. Ton) at de mest økonomiske Dampturbiner nu er i Stand til driftøkonomisk at tage Konkurrencen op, saa at der kun bliver den Fordeel tilbage for Dieselmotoren, at den optager mindre Rum end et tilsvarende Turbineanlæg.

Den nye »Lentz Dobbelt-Kompound Maskine«, hvis Dampfordeling foregaar ved Dobbeltsædeventiler, er lige saa økonomisk som Dampturbinen.

Sammenlignet med den almindelige Dampstempelmaskine kræver Ventilmaskinen betydelig mindre Kraft til Ventilbevægelsen, end der kræves til Gliderbevægelsen, ligesom Ind- og Udstørningsventilernes Uafhængighed af hinanden gør, at man ved alle Ydelser kan opnaa en god Dampfordeling. De vigtigste Fordele ved Ventilmaskinen kan kortelig angives ved: 1) mindre Kraftspild (større mekanisk Virkningsgrad), 2) Formindskelse af skadeligt Rum, 3) forbedret Dampfordeling paa Grund af bedre Portaabning ved tidlige Afskæringer og ved Ind- og Udstørningsventilernes Uafhængighed af hinanden,

4) Formindskelse af Tab ved Dampens Nedslag (Fortætning i Cylindrene).

Hertil kommer, at Ventilmaskinen er særlig godt egnet til høj Overhedning, da der ikke findes Glidere, ligesom Ventilene kun kræver ringe Smøring, hvilket jo er af overordentlig stor Betydning.

Dobbelt H.- og L.T.-Maskinerne, der, som det fremgaar af denne Betegnelse, er to H.- og L.T.-Maskiner anbragt i Forlængelse af hinanden og virkende paa samme Aksel, fremstilles i Øjeblikket i seks Standard-Dimensioner fra 300 til 5200 I.H.K.

Paa Grund af den ringe Fortætning i Ventilmaskinerne har man først forladt Firingangsmaskinen til Fordel for Tregangsmaskinen og er nu, hvor høj Overhedning kan opnaas, gaaet over til H.- og L.T.-Maskinen, hvorved er opnaaet en betydelig Forenkling i Ventilsystemet, idet Udstrømning fra H.T. og Indstrømning til L.T.-Cylinder besørges af een Ventil, saa at der kun findes tre Ventiler ved Top og tre ved Bund for hvert Sæt Cylindre. Maskinen har fire Krumtappe, af hvilke sammenhørende H.T. og L.T. danner en Vinkel paa 180° med hinanden, medens de to H.T.-Krumtappe danner en Vinkel paa 90° .

Tegningen viser Ventilernes Anbringelse nær Cylindren, hvorved korte Dampkanaler er opnaaet. Maskinen har Klug's Bevægelse af Trækstangen til Kamakslens Rokning og kun Haandbevægelse til Gangskiftning. De to Dele af Maskinen har hver kun een Excentrik til Ventilbevægelsen, medens Manøvreringen udføres ved Snekkemekanisme og et fælles Rat ved Maskinens Midte.

Kamskiverne har en saadan Form, at Ventilene lægger sig blødt mod Sædet, hvorved Slid praktisk talt er undgaaet. Naar Maskinen har gaaet første Gang, skal Ventilene efterslibes for Tæthed, hvorefter de i lang Tid ikke vil kræve noget Tilsyn. Krumtapakslen er udført i to ens omskiftelige Dele med Flangekoblinger.

Maskinen har fire Bagstativer med enkelt Styreplan og Baklister, Forstativerne er afdrejede skraatstillede Søjler for at have en let tilgængelig Maskine.

Der er ingen Ballancer til Pumpebevægelsen, idet der findes et særligt Pumpeanlæg omfattende Koldtvands-,

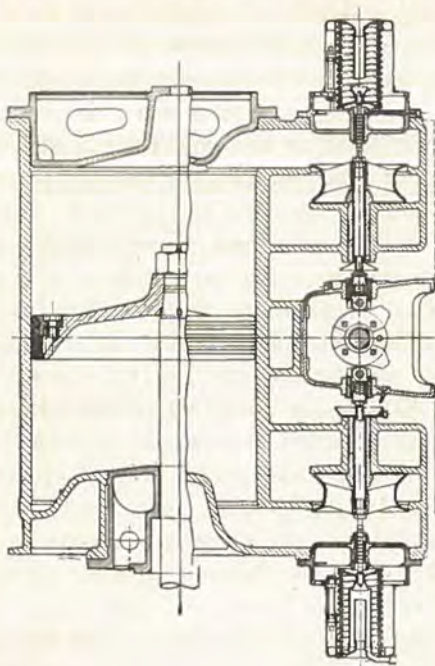

Fortætningsvands- og Luftpumper, saa at der altid haves Vacuum i Kondensatoren, hvorved naturligvis en god Manøvredegtighed er opnaaet.

Fra Damperen »Bilbao« der er bygget ved Norddeutscher Werft, Bremerhafen, foreligger nedennævnte Prøvedata:

Maskinen er paa 1250 I.H.K. ved 85 O/M.

Cylinderdimensionerne er $\frac{475 \times 1000}{1000}$ mm.

Skibet løb en Fart af 10,0 Knob ved 78 O/M og 1100 I.H.K.

Kullene havde en Brændeværdi af 7300 V.E.

Kulforbruget inklusive alt Hjælpemaskineriet var 0,486 kg/I.H.K.T.

Damptryk = 13,6 kg/cm²; Damptemperatur = 290° C.

Vacuum = 88 0/0; Temperatur af Fødevand = 105° C.

Paa Grund af den sammentrængte Konstruktion med Ventilerne paa Siden af Maskinen, er denne en Del kortere end almindelige Dampmaskiner (herfra dog undtaget Maskiner med Hackworth's Gliderbevægelse, som bygges en Del i Holland og Sverige m. fl. Steder. Marinen ejer et Par Skibe med denne Maskintype, nemlig »Fenris» og »Diana», som er byggede i Holland, ligesom den paa Orlogsværftet byggede Dampfærge »Dan» har to 3-Gangsmaskiner med Hackworths Gliderbevægelse, konstruerede og fremstillede paa Orlogsværftet. Efter den megen Skriven og Talen om Orlogsværftets Færgbyggeri vil det i denne Forbindelse være paa sin Plads at anføre, at de af Orlogsværftet leverede Færger »Fyn» og »Dan» er 15—20 0/0 billigere i Driften, ifølge Opgivelse fra D.S.B., end Søsterfærgeren »Orehoved», der har H.- & L.T.-Maskiner ligesom »Fyn». Iøvrigt er de tre Færger ens).

Paa Grund af Lentz-Maskinens høje Dampøkonomi kan Kedlerne gøres tilsvarende mindre end almindeligt.

Disse Maskiner arbejder med ringe Fyldning og høj Stempelhastighed i Forbindelse med langt Stempelslag, hvilket i høj Grad er medvirkende til den høje Dampøkonomi, disse Maskiner fremviser. Da man endvidere kan regne med tætte Ventiler, undgaaes det ved Gliderne lidt opstaaende Tab ved Utætheder.

Der er for Tiden adskillige Skibe i Drift med Lentz' Ventilmaskiner, som har vist sig særdeles paalidelige og driftsikre, hvorfor man ogsaa ved Orlogsværftet har sin Opmærksomhed henvendt herpaa.

Marinen paa Rigsdagen.

Ved Kommandørkaptajn Gad.

Beretning fra Folketingets Udvalg angaaende Forslag til Lov om Afrustning,

hvortil har været henvist:

Forslag til Lov om Oprettelse af et Vagtkorps.
Forslag til Lov om Oprettelse af en Statsmarine.

(Afgiven den 7. April 1925).

Udvalget har ikke kunnet afslutte sin Behandling af Lovforslagene, da nogle af de konservative Medlemmer ønskede Udtalelser af militære Myndigheder om Flertallets Forslag, ikke har kunnet tilvejebringes før Samlingens Slutning.

Udvalget har fra Forsvarsministeren modtaget Oplysninger om, hvorledes den foreslaede Ordning var tænkt udført, samt fra Udenrigsministeren en Række Meddelelser om Opfattelsen i Udlandet.

Det radikale Venstres Repræsentanter i Udvalget har indenfor dette fremsat Forslag i Overensstemmelse med de fra radikal Side under første Behandling fremsatte Udtalelser. Paa Grundlag af disse Forslag er der opnaaet Enighed mellem Repræsentanterne for Socialdemokratiet og det radikale Venstre, selv om de socialdemokratiske Medlemmer af Udvalget vedblivende er af den Opfattelse, at den af Regeringen foreslaede Ordning havde været at foretrække. Dette Flertals Forslag er tiltraadt af Ministeren.

Udvalgets Flertal (J. P. Larsen, A. C. Meyer, P. Munch, Gerhard Nielsen, Niels Petersen, Vilhelm Rasmussen, Sundbo og Weygaard) stiller da Forslag om, at der i Stedet for de tre forelagte Forslag sættes et samlet Forslag om: •Omdannelse af Hær og Flaade til et Vagtkorps og en Statsmarine, bestemt til Varetagelse af Danmarks Neutralitets- og Folkeforbundsopgaver•.

Forslaget er Udtryk for den Opfattelse, at det er umuligt at skabe Danmark et Værn, der kan betrygge Landet overfor et krigsmæssigt Angreb, men at der er Brug for en væbnet Vagstyrke til Lands og til Søs til Løsning af Danmarks Neutralitets- og Folkeforbundsopgaver, ligesom der er Brug for Statsmarinen til Fiskerinspektion ved Grønland, Island og Færøerne og i de nærmere Farvande.

Det foreslaas at nedlægge de tilbageværende Fæstningsanlæg og at lade Hærens og Orlogsværftets Værksteder blive almindelige

Statsinstitutioner, beregnede ikke blot paa Vagtkorpsets og Statsmarinens Forsyninger, men ogsaa paa andet Arbejde for Staten. Opretholdelse af private militære Korps foreslaas forbudt.

Den bestaaende tvangsmæssige Uddannelse foreslaas erstattet af en frivillig Uddannelse. Den alsidige Sammensætning af Mandskabet tænkes sikret derved, at der foretages Lodtrækning mellem alle de tjenstdygtige, der ikke har erklæret, at de ikke ønsker at uddannes. Lønningsvilkårene foreslaas ordnet paa en saadan Vis, at de, der uddannes til Vagtkorps og Statsmarine, faar fuldt Vederlag for den Tid, de er i Statens Tjeneste. Fra socialdemokratisk Side har man, i Tilslutning til Regeringsforslagets Motiver, ønsket, at der skulde ydes de uddannede et aarligt Vederlag i de 11 Aar, i hvilke Indkaldelse kan finde Sted, selvom ingen saadan Indkaldelse foregaar. Fra radikal Side har man foretrukket, at der i Stedet ydes et højere Vederlag for den Tid, de paagældende gør Tjeneste. Det foreslaas, at det Beløb, der skal ydes udover fuldt Ophold og Beklædning, skal fastsættes paa de aarlige Finanslove. Ved Udarbejdelsen af Budgettet er for Vagtkorpsets Vedkommende regnet med 8 Kr. pr. Dag under de 4 Maaneders Uddannelse, 9 Kr. for dem, der har længere Tjeneste, 10 Kr. for Overkonstabler og endelig 12 Kr. pr. Dag for Indkaldelserne til fortsat Tjeneste. For Statsmarinens Vedkommende er Vederlaget regnet til 4 Kr. udover den under Tjenestetiden udbetalte Lønning, idet Indkaldelse til fortsat Øvelse ikke finder Sted, og der ikke kan ventes at blive Brug for Indkaldelser udover første Aargang.

Der foreslaas en aarlig Uddannelse af 1600 Mand til Vagtkorpset. Man er gaaet ud fra, at der da vil være to Hold uddannet Mundskab til Raadighed, saaledes at det vil være muligt at foretage en Ombytning, hvis Vagttjenesten bliver af længere Varighed. Skulde Forholdene blive af en saadan Beskaffenhed, at et større Antal anses for fornødent til Vagtholdet, vil det være muligt at anvende hele den uddannede Styrke, idet der er beregnet det fornødne Antal af Befalingsmænd.

I Stedet for de i Regeringsforslaget foreslaaede Skytsgrupper, der tænkes udstyret med Minekastere, er sat Artillerigrupper, hvis Mandskab tænkes uddannet i Betjeningen af lettere Artilleriskyts, som forudsættes transporteret med Motorkøretøjer. Til Vagtkorpset er foreslaaet knyttet et Flyvekorps, ligesom et saadant af Regeringen var foreslaaet knyttet til Statsmarinen.

Fra radikal Side er foreslaaet, at den første Uddannelse kun skulde være 4 Månedes, og dette Forslag er tiltraadt af de socialdemokratiske Medlemmer. Efter disses Ønske er der til delvis Imødegaaelse af den ved Vederlagets Forøgelse fremkaldte Merudgift

foreslaaet, at der kun foregaar 2 Indkaldelser til fortsat Øvelse, men at disses Varighed sættes til 12 Dage hver.

I § 31 er givet Regler til Sikring af, at der er Mandskab til Raadighed i den Overgangstid, da der endnu ikke i fuldt Omfang er foregaaet Uddannelse efter de nye Regler.

Med Hensyn til Statsmarinen har man fra radikal Side været af den Opfattelse, at medens Antallet af Vagt- og Inspektionsskibe var ansat tilfredsstillende i Regeringsforslaget, vilde et Antal af 3 mindre Bevogtningsfartøjer under urolige Forhold være ganske utilstrækkeligt. Man har derfor foreslaaet i Stedet at sætte 24 mindre Bevogtningsfartøjer og har opnaaet Tilslutning til dette Forslag. Radikale og socialdemokratiske Udvalgsmedlemmer er enige om, at dertil maa foreløbig benyttes til Raadighed værende Torpedo- og Undervandsbaade, da der nu haves et mere end tilstrækkeligt Antal saadanne, som er brugbare i en betydelig Aarrække. Deri ligger ikke, at man gaar ud fra, at det vil være hensigtsmæssigt stadig at benytte Bevogtningsfartøjer netop af denne Art; naar Nybygning af Bevogtningsfartøjer bliver nødvendig, maa disses Art bestemmes under Hensyn til de til den Tid bestaaende Forhold.

Det radikale Venstres Repræsentanter har anset det for rigtigt at opretholde et Minevæsen, da Afspærring ved Miner af indre Farvande i givet Tilfælde kan lette Bevogtningstjenesten, og Udgiften dertil er ringe i Forhold til den Udgift, det vilde medføre at have et større Antal Bevogtningsfartøjer. De socialdemokratiske Medlemmer har, trods deres Betænkeligheder overfor Minevæsenet, tiltraadt Forslaget om dets Opretholdelse for derved at opnaa Overenskomst.

Med Hensyn til de forskellige Grupper af Befalingsmænd har Udvalgets Flertal fulgt det i Regeringens Forslag indeholdte System, saaledes at der bliver to Hovedgrupper ved Vagtkorpset med forskelligartet Uddannelse, medens der ved Statsmarinen kun bliver een Gruppe med ensartet Uddannelse. Flertallet er ikke principielt mod, at der for Marinen anvendes en lignende Ordning som foreslaaet for Vagtkorpset, men har overfor de Vanskeligheder, dette medfører for Skoleordningen, ment at maatte blive staaende ved Regeringsforslaget.

Udgifterne ved Flertallets Forslag er beregnet for Vagtkorpsets Vedkommende til 7,272,816 Kr. aarlig, for Statsmarinen til 10,354,113 Kr. Efter de oprindelig fra radikal Side stillede Forslag var Udgiften til Vagtkorpset beregnet til 6,870,736 Kr. Udgiftens Forøgelse beror paa den ved Overenskomsten mellem de to Partier aftalte Forøgelse af Mandskabets Vederlag, der ikke helt har kunnet opvejes ved den foreslaaede Begrænsning af de fortsatte Øvelser.

Den af Regeringen foreslaede Udgift en Gang for alle paa 1,100,000 Kr. til Anskaffelse af Skyts, Motorkøretøjer og Ammunition og til Afkortning af Geværer bortfalder, idet der til den af Udvalgets Flertal foreslaede Ordning vil findes det fornødne Materiel.

I Regeringsforslaget var ikke Bestemmelser om Ordningen i Overgangstiden. Efter Udvalgsflertallets Forslag skal der til de 13,000 af de nuværende værnepligtige, der efter Forslaget tænkes antaget som hjemsendte Konstabler, ydes et Vederlag ved Antagelsen. Sættes dette Beløb til 150 Kr., vil det medføre en samlet Udgift paa 1,950,000 Kr. een Gang for alle.

I Overensstemmelse med tidligere Udtalelser er fra radikal Side stillet et af Socialdemokraterne tiltraadt Forslag om, at Lovforslagets Ikrafttræden gøres afhængig af, at det godkendes ved en Folkeafstemning.

Ved Forelæggelsen i Udvalget er fra radikal Side udtalt, at de stillede Forslag var at betragte som Forhandlingsgrundlag ikke blot overfor Socialdemokraterne, men ogsaa overfor de andre Partier, og Socialdemokraterne har ligeledes været villige til Forhandling med disse. Saadan Forhandling har imidlertid ikke hidtil kunnet komme i Gang. Udvalgets Flertal anbefaler da Tinget at vedtage det ovenfor omtalte Forslag.

Et *Mindretal* (S. Brorsen, H. P. Haussen [Norremølle], Kragh og Moltesen) maa modsætte sig saavel Regeringens Forslag om Afrustning som de af et Flertal stillede Ændringsforslag. Mindretallet henviser til de Forhandlinger, der blev ført, og de Beslutninger, der blev taget i 1922, da en Nyordning paa det militær-politiske Omraade gennemførtes i Rigsdagen. Den verdenspolitiske Situation er siden da ikke ændret saaledes, at Tiden er inde til nye Overvejelser, der fører bort fra de Principper, hvorpaa nævnte Ordning hviler.

Efter Forsvarslovene af 1922 vil der efterhaanden opnaas en bedre Udrustning for vort Værn, og samtidig medføre de en betydelig Nedsættelse af de militære Udgifter.

Statsregnskabets Tal udviser, at Udgifterne paa Krigs- og Marineministeriets Budgetter i 1922—23 beløb sig til — og vel at mærke da Lovens af 1909 fastsatte Rammer var betydelig indsnævret — i alt ca. 55 Mill. Kr. Udgifterne til de samme Formaal er paa Finansloven for 1924—25 ca. 48 Mill. Kr.

Danmark er blandt de smaa Stater i forreste Række hvad Nedrustning angaar. Følgende Tal som er oversendt til Udvalget viser det.

	Befolknings- tal 1924	Udgifter til Hæren
<i>Danmark</i> (almindelig Værnepligt)	3,26 Mill.	ca 33 Mill. Kr.
<i>Sverige</i> (almindelig Værnepligt)	6 Mill.	134 Mill. danske Kr. (1 svensk Kr. = 1,52 danske Kr.)
<i>Norge</i> (almindelig Værnepligt)	2,64 Mill.	29 Mill. danske Kr. (1 norsk Kr. = 0,86 danske Kr.)
<i>Finland</i> (almindelig Værnepligt)	3,4 Mill.	63 Mill. danske Kr. (1 finsk Mark = 0,14 danske Kr.)
<i>Holland</i> (almindelig Værnepligt)	6,8 Mill.	135 Mill. danske Kr. (1 Gylden = 2,29 danske Kr.)
<i>Svejs</i> (almindelig Værnepligt)	3,9 Mill.	89 Mill. danske Kr. (1 schweiz. Fr. = 1,10 danske Kr.)

Mens vi altsaa hører til de Stater, der først har optaget Tanken om Nedrustning, gaar det imidlertid ikke an, at vi ved vor Lovgivning erklærer, at vi overhovedet ikke vil gøre noget alvorligt for at værgе vort Landomraade. Dette bliver efter vor Opfattelse Tilfældet, hvis Flertallets Forslag gennemføres; det er derfor uværdigt og farligt og vil bidrage til at nedsætte os blandt de Nationer, vi staar i Forening med indenfor Folkenes Forbund. Ledende Politikere indenfor Forbundet har udtrykkelig betonet, at den enkelte Nation har Pligt til Selvforsvar — selvfølgelig maa det være saaledes. I Beretningen fra Mødet i Genève 1924 udtaler Ordføreren for 1ste Udvalg (*Politis*) (Pag. 56 og 57): »Uden at afvente den Hjælp, som den enkelte Stat er berettiget til at modtage fra det mellemfolkelige Samfund, kan og bør den straks forsvare sig selv med sine egne Midler. Dens Interesser falder sammen med den almindelige Interesse. Om dette Punkt kan der ikke herske Tvivl». Ordføreren for 3die Udvalg (*Benes*) udtaler (Side 74 i Beretningen): »Jeg vil gerne tilføje, at de Forpligtelser, jeg hentyder til, er ufuldstændige Forpligtelser i den Forstand, at der ikke er givet Bestemmelser om Tvangsmidler mod den Stat, som ikke *loyalt og effektivt* har medvirket til at beskytte Pagten og modsætte sig *enhver Angrebshandling*. Det bør imidlertid understreges, at en saadan Stat ikke har opfyldt sine Pligter og gør sig skyldig i Krænkelser af paatagne Forpligtelser». Hr. Benes tilføjer senere: »Hver Stat afgør selv, hvad den vil gøre, men ikke, hvad den bør gøre». Disse Udtalelser kunde suppleres

med mange flere, der alle gaar i samme Retning og tilstrækkeligt tydeligt tilkendegiver, at indtager vi en fuldstændig isoleret Holdning, kan en saadan eventuelt faa skæbnesvangre Følger. Ogsaa Førere indenfor det Internationale Socialdemokrati (Branting f. Eks.) har bestemt udtalt sig imod, at det enkelte Land her gaar paa egen Haand.

Hverken Regeringens eller Flertallets Forslag, der opstiller et Vagtkorps af ganske ringe Størrelse og yderst svagt udrustet, kan løse nogen som helst Opgave, hvor det gælder Værn om vore Grænser, og Statsmarinen vil ligeledes være utilstrækkelig overfor vort Lands maritime Opgaver. Mandskabet udtages paa en Maade, vi ikke kan billige; det har altid været hævdet fra Venstres Side — ja, indtil for nylig ogsaa fra socialdemokratisk Side —, at saa længe vi skulde have en Hær, maatte den almindelige Værnepligt heverages, saa Rigmandens saavel som Smaamandens Sou havde de samme Pligter overfor Fædrelandet. Dette Princip gaar man bort fra og opstiller et System, hvorefter man for en vis Betaling vil formaa unge Mænd til at gaa ind i Korpset. Vi frygter for, at det vil blive en klassepræget Hær, der kan komme til at rumme alt for mange Elementer, som i urolige Tider er modtagelige for Planer om Omvæltning og Revolution, at der, med andre Ord, kan være Fare for i visse Situationer, *at en saadan Hær bliver Landets Herre i Stedet for dets Tjener*. Den Styrke, der efter Flertallets Forslag opstilles vil uvægerlig blive tilintetgjort, i det Øjeblik den sætter sig til Modværge overfor velbevæbnede Skarer, der skulde forsøge paa at bryde ind over vore Grænser. Udgifterne vil, efter det Overslag, der ledsager Flertallets Forslag, beløbe sig til 17—18 Mill. Kr. aarlig. Denne Beregning hviler imidlertid paa et yderst usikkert Grundlag, idet det maa erindres, at der er Tale om Soldater, der skal lejes til Arbejdet. Om derfor den Daglon, der regnes med, er tilstrækkelig, ved man intet om; maaske Lønnen skal fordobles, før at man overhovedet kan faa det nødvendige Antal. I Regeringens Forslag fandtes en Bestemmelse om en aarlig Godtgørelse paa 300 Kr. til hver af Mandskabet i den Periode (12 Aar), de stiller sig til Raadighed. Denne Bestemmelse er strøget i Flertallets Forslag, hvorved Udgifterne bringes ned fra 22—23 Mill. Kr. til 17—18 Mill. Kr. Det er i det hele taget en saa usikker Sandsynligheds-Beregning, der er foretaget, at den antagelig slet ikke vil holde, hvis Ordningen skulde fores ud i det praktiske Liv.

I Henhold til foranstaaende vil Mindretallet modsætte sig Gennemførelsen saavel af Lovforslaget som det af et Flertal stillede Ændringsforslag.

Et *andet Mindretal* (Holger Andersen, Axel Møller og Pürschel) anser baade Regeringens oprindelige Afrustningsforslag, der nu er forladt af de socialdemokratiske Medlemmer af Udvalget, og de af Flertallet stillede Ændringsforslag for ganske ubrugelige som Forhandlingsgrundlag. Disse Forslag er efter Mindretallets Anskuelse ikke blot militært værdiløse, men i høj Grad farlige for Landet, idet de er ganske uforenelige med Hensynet til den nationale Sikkerhed og med de folkeretlige Forpligtelser, der paahviler Danmark som neutral Stat og som Medlem af Folkenes Forbund.

Med Hensyn til Forslagenes folkeretlige og udenrigspolitiske Side skal Mindretallet henvise til sin ved Sagens første Behandling i Folketinget fremsatte Kritik, der kun yderligere har kunnet styrkes ved de under Udvalgsbehandlingen fremkomne Oplysninger. Om Forslagenes tekniske og militære Mangler skal Mindretallet ikke paa nærværende Tidspunkt udtale sig nærmere, da de fra Udvalget hos de militære Myndigheder begærede Oplysninger endnu ikke foreligger.

Det tilføjes, at disse Spørgsmaal er afsendt umiddelbart efter, at Udvalgets Flertal i Udvalget havde forelagt det Forslag, hvormod Flertallet ved Forhandlinger indenfor Udvalget var naaet til Enighed, og at Ansvar for, at Forslaget end ikke har kunnet fremmes saa vidt, at Betænkning har kunnet afgives, derfor paahviler Flertallet.

Ændringsforslag.

Af *J. P. Larsen, A. C. Meyer, P. Munch, Gerhard Nielsen, Niels Petersen, Vilhelm Rasmussen, Sundbo og Weygaard*, tiltraadt af *Ministeren*.

Lovforslagene affattes saaledes:

Forslag om Lov om Omdannelse af Hær og Flaade til et Vagtkorps og en Statsmarine, bestemt til Varetagelse af Danmarks Neutralitets- og Folkeforbundsopgaver.

Almindelige Bestemmelser.

§ 1.

Hæren og Flaaden omdannes til et Vagtkorps og en Statsmarine, hvis Opgave bliver at varetage Danmarks Neutralitets- og Folkeforbundsopgaver i Overensstem-

melse med gældende mellempolkelige Regler og Aftaler, derunder at udføre Grænsebevogtning og at udøve Tilsyn paa Søterritoriet under urolige Forhold. Statsmarinens Opgave er endvidere at udføre Fiskeriinspektion og Søopmaaling samt at vise Flaget i Udlandet, naar det skønnes ønskeligt til Støtte for Handelsinteresser eller i særligt Statsøjemed. Krigs- og Marineministeriet ophæves; Vagtkorps og Statsmarine henlægges under Statsministeren.

§ 2.

Det bestaaende Fæstningsanlæg nedlægges. De paa-gældende Anlæg og Arealer, saavel som andre af Hær eller Flaade hidtil anvendte Arealer og Bygninger, samt det til Hær og Flaade knyttede Materiel, der ved denne Lovs Gennemførelse maatte blive frigjort, overgaar til Anvendelse i andre Statsøjemed eller bortsælges.

Hærens og Orlogsværftets Fabriker, Værksteder, Laboratorier og lignende bliver selv bærende Statsvirksomheder, der anvendes dels til Vagtkorpsets og Statsmarinens Forsyning, dels til andre Statsformaal. Generalstabens topografiske Afdelings og Søkortarkivets Virksomhed opretholdes.

§ 3.

Den i Lov af 8. Juni 1912 paabudte Værnepligt ophæves. Uddannelsen til Tjeneste i Vagtkorps og Statsmarine bliver frivillig. Paa Grundlag af Folkeregisteret optages aarlig Lister over Mænd, der har dansk Indfødsret, og som det paagældende Aar naar en Alder af 20 Aar. Paa Listen kan endvidere optages Mænd med Indfødsret, der har naaet en Alder af 18 Aar og ikke er over 24 Aar, naar de derom fremsætter Begæring. Mænd, der har naaet Tyveaarsalderen, men som ikke ønsker at uddannes til Vagtkorps eller Statsmarine, giver Meddelelse derom efter Regler, fastsatte af Statsministeren. For det øvrige paa Listen optagne Mandskab

foretages en Bedømmelse af dets Tjenstdygtighed, hvorved det deles i ubetinget tjenstdygtige, betinget tjenstdygtige og tjenstudygtige. Blandt dem, der erklæres for tjenstdygtige (ubetinget eller betinget), foretages Lodtrækning. De, der har trukket de laveste Numre, antages, indtil det fastsatte Tal er naaet, idet dog ubetinget tjenstdygtige antages forud for betinget tjenstdygtige. Det antagne Mandskab forpligter sig til at underkaste sig den lovbestemte Uddannelse og møde ved de lovbestemte Indkaldelser. Ekstraordinær Indkaldelse kan kun ske, naar Beslutning derom er taget ved Lov, og den kan kun finde Sted af Mandskab, der er antaget indenfor et Tidsrum af 12 Aar før Indkaldelsen. Nærmere Bestemmelse om Antagelse til og Afgang fra Vagtkorpset træffes ved særlig Lov.

§ 4.

Private Korps, der uddannes til eller er organiseret til militær Virksomhed, maa ikke oprettes eller bestaa. De nu bestaaende frivillige Korps ophæves inden 3 Maaneder efter denne Lovs Ikrafttræden. Deres Vaaben overtages af Staten. Skytteforeninger, der uddanner i Skarpskydning, er tilladt, naar de ikke er organiserede som militære Korps, ikke forsyner deres Medlemmer med Skydevaaben udover Øvelserne og ikke afholder militære Øvelser.

Om Fabrikation og Forhandling af Skydevaaben og Ammunition træffes nærmere Bestemmelse ved Lov.

(Lov om Vagtkorpset ikke medtaget her).

Statsmarinen.

Personellets Inddeling.

§ 32.

Statsmarinens Personel bestaar af Befalingsmænd og dermed ligestillede samt menige, der enten er Tjenestemænd eller midlertidig tjenstgørende i Statsmarinen. Endvidere kan ved Overledelsen anættes civilt Personel.

§ 33.

Statsmarinens Chef er *Direktor*.

Der ansættes ved Statsmarinen endvidere:

5 Chefer, 5 Inspektører, 6 Marinekaptajner af 1ste Grad, 14 Marinekaptajner af 2den Grad, 19 Kaptajnløjtnanter, 57 Søløjtnanter af 1ste Grad, 40 Søløjtnanter af 2den Grad, 35 Befallingsmænd af Reserven, 1 Ingeniør af 1ste Grad, 4 Ingeniører af 2den Grad, 2 Ingeniørassistenter, 10 Maskinmestre af 1ste Grad, 26 Maskinmestre af 2den Grad, 19 Maskinmestre af 3die Grad, 47 Undermaskinmestre, 2 Overintendantter af 1ste Grad, 5 Overintendantter af 2den Grad, 1 Materielinspektør, 3 Materialforvaltere, 36 Kvartermestre, 6 Marinelæger, 1 Auditor, 3 Kontorchefer, 4 Fuldmægtige, 1 Kasserer, 8 Kontorassistenter, 13 Kontorister, 4 Kontorbude, 164 Overkonstabler, 124 Konstabler, samt Elever og Lærlinge.

Skibene.

§ 34.

Statsmarinens Skibsmateriel bestaar af:

6 Vagt- og Inspektionsskibe paa tilsammen 8 000 Tons,
24 mindre Bevogningsfartøjer paa tilsammen indtil 3 600 Tons,
Minefartøjer, Opmaalingsskibe m. m. paa tilsammen indtil
1 500 Tons,
2 Depotskibe,
12 Flyvebaade.

§ 35.

Forandringer i Udviklingen af Skibstyperne kan medføre Ændringer i Statsmarinens Sammensætning indenfor det i § 34 angivne samlede Omfang.

Skoler.

§ 36.

Befalingsmandsskolen.

1ste Afdeling.

Skolens Formaal er at uddanne unge Mænd til Befallingsmænd af Linlen. Som Elever paa Skolen kan optages unge Mænd, der har bestaaet Studentereksamen eller en tilsvarende Eksamen samt har gennemgaaet en Uddannelse ved Statsmarinen. Saafrømt den nødvendige Tilgang ikke tilvejebringes paa dette Grundlag, kan det manglende Antal Elever lages blandt unge Mænd, der har bestaaet Realeksamen eller en dertil svarende Modenhedsprøve og har gennemgaaet en Uddannelse ved Statsmarinen eller i Handelsmarinen.

I Regelen kan Ingen indstille sig senere end ved sin fyldte 20de Aar.

Uddannelsen foregaar dels i Land, dels om Bord. Efter bestaaet Afgangsprøve faar Eleverne Bestalling som Befalingsmænd og er derefter forpligtede til at tjene i Statsmarinen i 4 Aar.

Til Skolens almindelige Undervisning knyttes en videregaaende Uddannelse i specielle Fag for Elever, der har bestaaet Afgangsprøven. Denne Uddannelse afsluttes med en Prøve.

2den Afdeling.

Skolens Formaal er at uddanne unge Mænd til Befalingsmænd af Reserven.

Som Elever paa Skolen kan optages unge Mænd, der har Bevis som Styrmand.

I Regelen kan ingen indstille sig senere end det fyldte 28de Aar.

Uddannelsen foregaar dels i Land, dels om Bord. Efter bestaaet Afgangsprøve faar Eleverne Bestalling som Befalingsmænd og er derefter forpligtede til at tjene i Statsmarinen i 2 Aar.

§ 37.

Maskinskolen.

Skolens Formaal er at uddanne Undermaskinmestre til Maskinmestre i Statsmarinen.

I Regelen kan ingen indstille sig senere end sit fyldte 25de Aar.

Uddannelsen foregaar dels i Land, dels om Bord.

Skolen afsluttes med en Prøve.

§ 38.

Konstabelskolen.

Som Elever paa Skolen kan optages unge Mænd, der har gennemgaaet en Uddannelse i Statsmarinen eller i Handelsmarinen eller har Fagkundskaber, der gør dem skikkede til Anvendelse som Konstabler.

I Regelen kan ingen indstille sig senere end sit fyldte 25de Aar.

Uddannelsen foregaar dels i Land, dels om Bord.

Efter bestaaet Afgangsprøve kan de, der anses for skikkede, tages til Tjeneste som Konstabler.

Til Skolen knyttes en særlig Undervisning for Overkonstabler, der er egnede til Uddannelse til Kvartermesterstillingen.

§ 39.

Antallet af Elever ved Statsmarinens Skoler retter sig efter Behovet. Eleverne har fri Undervisning. De nærmere Regler for Skolerne fastsættes af Statsministeren.

Midlertidige Menige.

§ 40.

Af det i Henhold til § 3 i denne Lov for tjenstdygtig til Statsmarinen erklærede Mandskab i Alderen mellem 18 og 25 Aar antages til Tjeneste saa mange menige af de forskellige Grupper, som behøves til Bemandingen i Statsmarinen. Tjenestetiden er indtil 7 Maaneder, der dog for ca. en Fjerdedel af det hele Antal kan forlænges indtil 1 Aar.

Det aarlige Behov opføres paa Finanslovsforslaget.

§ 41.

Blandt de antagne, der har faglig Uddannelse, udtages af de dertil egnede det fornødne Antal til at forrette særlig Tjeneste.

Disse kan efter Tjenestetidens Udløb tages til Tjeneste som midlertidige Befalingsmænd eller dermed ligestillede, eventuelt efter en forudgaaende Skoleuddannelse.

§ 42.

De midlertidige menige faar Kvarter, fuld Forplejning og Beklædning samt Sygepleje. Desuden udbetales i Tjenestetiden et Lønningebeløb fastsat pr. Dag, samt efter Tjenestetidens Slutning et samlet Beløb beregnet efter Tjenestetidens Varighed. Disse Beløbs Størrelse fastsættes paa Finansloven.

Tilgang, Afgang, Ansættelse og Forfremmelse.

§ 43.

Konstabler og Overkonstabler antages, forfremmes og afskediges i Henhold til Regler, der fastsættes af Statsministeren.

Til Kvartermestre kan Overkonstabler forfremmes, naar de har bestaaet den derpaa beregnede Prøve.

§ 44.

Som Undermaskinmestre kan antages Maskinister, der i Regelen forud har forrettet Maskintjeneste i Statsmarinen, og som endvidere har bestaaet den udvidede Maskinisteksamen.

Til Maskinmestre af 3die Grad kan udnævnes Undermaskinmestre, der har bestaaet Afgangsprøven ved Maskinskolen.

Til Maskinmestre af 2den Grad kan Maskinmestre af 3die Grad med mindst 4 Aars Tjeneste som saadanne forfremmes. Forfremmelserne sker efter Aldersorden mellem dem, der er egnet til Forfremmelse.

Til Maskinmestre af 1ste Grad kan Maskinmestre af 2den Grad forfremmes. Forfremmelserne sker ved Valg.

§ 45.

Marinelæger antages efter bestaaet Lægeeksamen, Auditor efter bestaaet juridisk Eksamen, Ingeniører efter bestaaet Afgangseksamen fra Polyteknisk Læreanstalt eller anden tilsvarende Prøve.

§ 46.

Til Søløjnanter af 2den Grad kan udnævnes Elever, der har bestaaet Afgangsprøven ved Befalingsmandsskolen.

Til Søløjnanter af 1ste Grad, Kaptajnløjnanter og Marinekaptajner af 2den Grad, Søløjnanter af 1ste Grad og Kaptajnløjnanter med mindst 1, 2 og 3 Aars Tjeneste i Graden. Forfremmelserne sker efter Aldersorden mellem dem, der er egnet til Forfremmelse.

Til Marinekaptajner af 1ste Grad kan Marinekaptajner af 2den Grad forfremmes, naar de har bestaaet Afgangsprøven efter den i § 36 omtalte videregaaende Uddannelse eller har modtaget anden tilsvarende Uddannelse. Forfremmelserne sker ved Valg.

§ 47.

Kvartermestre, der har fyldt 55 Aar, kan afskediges med Pension efter Tjenestemandsløven.

Maskinmestre af 3die Grad, der har fyldt 50 Aar, Maskinmestre af 2den Grad, der har fyldt 55 Aar, og Maskinmestre af 1ste Grad, der har fyldt 55 Aar, afskediges med Pension efter Tjenestemandsløven.

Søløjnanter af 1ste Grad, der har fyldt 40 Aar, Kaptajnløjnanter, der har fyldt 45 Aar, Marinekaptajner af 2den Grad, der har fyldt 50 Aar, og Marinekaptajner af 1ste Grad, der har fyldt 55 Aar, afskediges med Pension efter Tjenestemandsløven.

Befalingsmænd og ligestillede i Linien kan efter egen Begæring, naar det af tjenstlige Grunde anses for ønskeligt, afskediges med Pension efter Tjenestemandsløven, naar de samtidig ansættes i Reserven.

Bedømmelser.

§ 48.

Der affattes hvert Aar eller efter endt Togt Forfremmelsesbedømmelser af de Myndigheder, under hvilke Personellet har forrettet Tjeneste i det forløbne Aar eller paa Togtet. De samlede aarlige Bedømmelser affattes af Bedømmelsesraad. Regler for disses Sammensætning og Virksomhed fastsættes ved kongelig Anordning.

Overgangsbestemmelser.

§ 49.

De af denne Lov følgende Forandringer i det bestaaende foretages snarest, efterhaanden som Forholdene gør det muligt. Mini-

steren har at træffe de til Gennemførelse af denne Lov nødvendige Foranstaltninger, der skal være gennemført indenfor et Tidsrum af 3 Aar. Dog kan, indtil Nybygninger er foregaaet efter den i nærværende Lov angivne Plan, mindre Afvigelser fra de i § 34 angivne Grænser for Statsmarinens Materiel finde Sted, for saa vidt dette nødvendiggøres af Hensyn til Anvendelse af det til Randighed værende Materiel.

§ 50.

Marineminiisteriets og Søværnets Personel kan efter Ansøgning ansættes i Statsmarinen i Stillinger, der svarer til de tidligere beklædte.

Dækofficerer erholder Adgang til at ansættes som Befalingsmænd af Reserven, naar de har gennemgaaet en særlig Uddannelse og bestaaet en Afgangsprøve efter lignende Regler, som gælder for Befalingsmandsskolens 2den Afdeling.

De nuværende midlertidige Befalingsmænd og Underofficerer samt de med disse ligestillede erholder Adgang til at ansættes som Kvartermestre, naar de opfylder Betingelserne herfor.

De nærmeste Regler vedrørende Søværnets Personels Overgang til Statsmarinen fastsættes af Statsministeren.

Folkeafstemning.

§ 51.

Naar denne Lov er vedtaget i Rigsdagen, bliver den inden 3 Maaneders Forløb at forelægge Folketingsvalgerne til Godkendelse eller Forkastelse ved en direkte Afstemning. Denne Afstemning finder Sted i Overensstemmelse med Reglerne om Folkeafstemning i Lov af 23. Juni 1920. Bliver der ved Afstemningen Flertal for Loven, og stadfæstes den af Kongen, træder den derefter straks i Kraft.

P. Munch,

Udvalgets Ordfører.

Budget for Statsmarinen.

<i>J. Centralstyrelsen.</i>	Kr.	Kr.
A. Lønninger og Honorarer	258 180	
B. Almindelige ministerielle Udgifter	60 000	
C. Udgifter i Efterretningsojemed	30 000	
D. Dyrtids- og andre Tillæg	71 300	
	<hr/>	
	419 480	
Heri fragnar den paa Fyrvæsen, Redningsvæsen, Lodsævsen osv. faldende Andel	70,000	
At overføre	<hr/>	349 480

	Kr.	Kr.
	Overført...	349 480
II. Statsmarinen.		
A. Lønninger til Personel.		
Tjenestemænd.		
1. Befalingsmænd.....	407 010	
2. Maskinmestre.....	275 100	
3. Intendantter og Materialforvaltere..	50 580	
4. Kvartermestre.....	112 320	
5. Auditører.....	6 800	
Ikke-Tjenestemænd.		
6. Befalingsmænd.....	243 210	
7. Undermaskinmestre.....	143 115	
8. Marinelæger.....	18 270	
9. Overkonstabler.....	381 300	
10. Konstabler.....	265 980	
11. Midlertidige menige.....	174 888	
12. Elever.....	50 400	
13. Lærlinge.....	8 640	
14. Udrustningshjælp (anslaael).....	12 000	
15. Beklædning.....	43 050	
16. Dyrtidstillæg m. v.....	899 000	
	<hr/>	3 091 663
17. Honorarlønnet Personel af Reserven	50 000	50 000
B. Statsmarinens Nybygninger, Vedligeholdelse og Udrustning.		
1. Nybygning.....	1 500 000	
2. Vedligeholdelse.....	1 410 000	
3. Udrustning:		
a. Stationen i København.....	765 000	
b. Station udenfor København ..	735 000	
c. Fiskeriinspektion.....	770 000	
d. Skoleudrustninger.....	50 000	
	<hr/>	2 320 000
Heri fragaar for civil Opmaaling	15 000	2 305 000
C. Statsmarinens Beholdninger, Tilsyn og Vedligeholdelse.....		
		70 000
D. Flyvevæsen.		
1. Nybygning og Vedligeholdelse...	300 000	
2. Flyvevæsenets Drift.....	405 000	
	<hr/>	705 000
	At overføre...	9 481 143

	Kr.	Kr.
	Overført...	9 481 143
E. Skoler.		
1. Stationsskoler:		
a. Lønning til Lærere (anslaaet)	20 000	
b. Skolernes Drift (anslaaet)	60 000	
2. Bafalingsmandselever:		
a. Lønning til Lærere (anslaaet)	25 000	
b. Skolernes Drift	80 000	
		185 000
F. Vedligeholdelse af Statsmarinens Byg-		
ninger (anslaaet).....		100 000
G. Sygepleje (anslaaet).....		100 000
H. Forskelligt.		
1. Skatter og Afgifter	20 000	
2. Rejsseudgifter	15 000	
3. Boltgødtgørelse.....	9 000	
4. Statsmarinens Bibliotek	5 000	
5. Hæderstegustillæg	3 000	
6. Repræsentation	5 000	
7. Retspleje	1 000	
8. Andre Udgifter	15 000	
9. Uforudsete Udgifter.....	15 000	
		88 000
J. Efterløn til indkaldte menige (100 000 Tjeneste-		
dage à 4 Kr.).....		400 000
		<u>10 854 143</u>

Sølieutenant-Selskabets Virksomhed i Forsamlingsaaet 1924—25.

Følgende Møder med den vedføjede Dagsorden
har været afholdt:

1	28. Oktbr. 1924	Efter Lovenes § 27.
2	4. Novbr. —	Kaptajn S. Jessen: Afrustning, Vagtkorps, Statsmarine.
3	11. — —	Diskussion om Afrustningsforslaget.
4	25. — —	— — — —
5	2. Decbr. —	— — — —
6	9. — —	Udvalget af 4. Novbr. 1924 afgiver Betænkning.
7	16. — —	1. Orlogskaptajn Briand de Crèveceur: Foredrag om Artilleriskolen 1924. 2. Diskussion om Afrustningsforslaget.
8	6. Januar 1925	Udvalget af 4. November 1924 afgiver Betænkning og stiller Forslag.
9	20. — —	Orlogskaptajn Briand de Crèveceur: Indtryk fra et Besøg paa den svenske Flaades Artilleriskole.
10	3. Febr. —	1. Søløjtnant E. H. Vedel: Meddelelser fra en Tjenesterejse i Frankrig og England. 2. Udvalget af 4. November 1924 afgiver Betænkning og stiller Forslag.
11	10. — —	Kommandørkaptajn Gad: Eskadren 1924.
12	17. — —	— — — —
13	3. Marts —	— — — —
14	10. — —	Søløjtnant E. A. Jensen: Nogle Betragtninger over Flyvevæsenets Opgaver og Sammen sætning.
15	17. — —	Kaptajnløjtnant E. M. Dahl: Indtryk fra et Tjenesteophold i Frankrig.
16	24. — —	Kaptajn P. Scheibel: Cykloner og deres Indflydelse paa Vejret paa vore Bredder.

- | | | |
|----|----------------|---|
| 17 | 31. Marts 1925 | 1. Kaptajnløjtnant F. Hempel-Jørgensen: Motortorpedobaaden under og efter Verdenskrigen samt dens eventuelle Betydning i dansk Søforsvar.
2. Valg af Bestyrelse. |
|----|----------------|---|

Resultatet af Bestyrelsesvalget blev:

Formand	Kaptajnløjtnant	<i>A. H. Vedel.</i>
Næstformand	—	<i>Th. Heiberg.</i>
Regnskabsfører ..	Søløjtnant	<i>Kofoed-Hansen.</i>
Suppleant	—	<i>Jastrau.</i>

Solieutenant-Selskabet i September 1925.

KAI HAMMERICH.

Fg. Formand.

Danmarks Søforsvar.

Foredrag holdt i Marineforeningens Københavns Kreds d. 5. Nov. 1925.

Af Kommandør Dornonville de la Cour.

»Dansken fra Arilds Tid husvant plasked' tilsøs,« skrev en af vore store Digtere for hundrede Aar siden, — det lyder maaske lidt højstemt i moderne Øren, men helt uden Berettigelse er Digterordet ikke.

Danmark er et Søland, — næst efter Storbri-tannien vel nok Europas mest udprægede Søland, — og Havet, der omskyller vore Kyster, har sat sit Præg paa Nationen. Lad Landbruget saa nok saa meget være vort bærende Erhverv, — lad Industri og Handel end møtte mange Munde, — den salte Søbris blæser ind over det ganske Land, og skaber den Friskhed og Udlængsel, der højste Vikingesnekkernes Dragesejl, og som den Dag i Dag blafrer i Dannebrog paa alle Havne.

Kun naar Talen er om en eventuel Kamp til Forsvar for vor Frihed og Selvstændighed, savner man, underlig nok, hos os Danske, den Frejdighed og Uforfærdethed, der skulde særpræge en Sønation, — paa det Punkt møder man i store Kredse af Folket Usikkerhed, Valen-hed og Mangel paa Forstaaelse.

Nu er det jo saa, at den ganske Verden nylig er blevet rystet ind til sine inderste Fuger af en kæmpe-mæssig, en frygtelig Krig, der bragte hele Verdensma-skineriet af Lave. Ældgamle Dynastier er styrtede, Græn-ser er flyttede, nye Statssamfund er dannede, og først langsomt aander Menneskeheden op igen efter de Vunder, som Verdenskrigen har slaaet. Men alle de Ofre af Liv og Blod, som Krigen har krævet, alle de ødelagte Vær-

dier, raaber mod Himlen og kræver Fred, — Fred paa Jorden, og den størst mulige Sikkerhed imod en Gentagelse af denne Krigs Rædsler.

Og en Skare af Menneskehedens bedste Mænd arbejder paa at opfylde dette Krav, — paa at bortrydde Krigsmulighederne, — paa at skabe de bedste Betingelser for, at de Modsætningsforhold, der kan opstaa mellem Nationerne, kan udjævnes ad fredelig Vej.

Hos alle Folkeslag, der endnu sukker under Verdenskrigens Følger, og ikke mindst hos de smaa og svage Nationer, der delvis lever paa Stormagternes Naade og Barmhjærtighed, følges dette Arbejde med den dybeste Interesse; hvert nyt Skridt fremad imod det forjættede Verdens-Ideal, den evige Fred, hilses med Jubel, — og dog gør den Kloge rettest i ikke blindt at tro, at »Tusindaarsriget« allerede skulde være kommet, men at se Tingene an med et vist Forbehold.

Al Ære være de dygtige og kloge Mænd, der rundt omkring, i Staternes Parlamenter, paa Fredskongresser og Afrustningskonferencer, arbejder paa at skabe en Ordning, der kan forebygge Krigen. At deres Arbejde ikke vil blive omsonst, for saa vidt som det, ialtfald foreløbig, vil føre til en Indskrækning og Begrænsning af Krigene, tør anses for utvivlsomt, og allerede dette Resultat er meget stort.

Men er selve Verdens-Idealet, — Krigens fuldstændige Afskaffelse, — overhovedet opnaaelig? Viser Historien os ikke, — lige til den for syv Aar siden afsluttede Verdenskrig, — at Menneskets Natur er Kamp, og at Individets Kamp for Tilværelsen gaar igen i Nationernes endnu mere haardhændede Konkurrence.

»The war to end war« — Krigen, der skulde afslutte Krigene — kaldte engelske Optimister Verdens-

krigen. Ak, om det var saa vel! Men Ulykken er jo netop den, at enhver Krig skaber et saadant Fond af Had og Hævntørst og Følelse af Forurettelse hos de Besejrede, at den i sig selv bærer Spiren til nye Krige. Og trods alle Fredskongresser og alle de mer eller mindre tvungne Indrømmelser, der fremkommer paa disse, er det vanskeligt at komme til den Overbevisning, at den menneskelige Natur pludselig skulde være undergaaet en saa gennemgribende Forandring til det bedre, at Verdenskrigen 1914—18 skulde have været Verdens sidste Krig.

Og ser man sig om i Verden, da finder man heller ikke nogetsteds et Land, der hidtil har turdet anlægge dette Synspunkt. Alle Nationer staar rustede, rede til efter bedste Evne at forsvare deres Eksistens og deres Interesser. De i Verdenskrigen sejrende Stormagter, hvis Rustningsbyrde var den tungeste, og som i finansiell Henseende ligger mer eller mindre tvunget i Knæ af Krigen, har vel turdet tillade sig en ringe Nedrustning, dog saaledes at forstaa, at deres Værn, for alles Vedkommende, er stærkere og langt kostbarere, end det var før Verdenskrigen. De besejrede Magter har maattet nedruste, meget imod deres Vilje, og de gør deres yderste for at skærpe deres Krigsberedskab indenfor de tilladte, og kontrollerede, Begrænsninger. De smaa Magter, der var neutrale under Krigen, opretholder i det væsentlige deres Værn, og de smaa nyskabte Stater arbejder efter bedste Evne, og med store Bekostninger, paa at skabe sig et saadant.

Og kan man forundre sig derover?

Vel har Verdenskrigen affødt Folkenes Forbund, hvis vigtigste Formaal skulde være Krigens Forebyggelse gennem Udjævnelse af Tvistigheder, og vel er det lyk-

kedes dette Forbund, ialtfald til en vis Grad, at mildne Modsætningsforholdene mellem Vesteuropas og Central-europas Nationer. Men udslettede er disse Modsætninger ikke, og man har ingen Garanti for, at de ikke atter kan opstaa. Thi Folkeforbundet har jo hidtil arbejdet under enestaaende gunstige Vilkaar, fordi Verdenskrigen har efterladt de krigsførende Nationer i en saadan Tilstand af Udmattelse, at de ikke har turdet sætte noget Stridsspørgsmaal paa Spidsen.

Dertil kommer, at Forbundet ikke har nogen virkelig Magtfaktor bag sig, et Folkeforbunds-Politi, der er i Stand til at haandhævede Forbundets Afgørelser overfor Urostitfere. Alt er, som bekendt, baseret paa Konventioner og Løfter om gensidig Bistand, — men har Historien, og ikke mindst Verdenskrigen, ikke lært os, hvor lidet Konventioner og Traktater er værd, naar Stormagternes vitale Interesser staar paa Spil; — saa reduceres let de samme Konventioner og Traktater til »Papirslapper«.

Endvidere maa man ikke forglemme, at store og mægtige Folkeslag endnu staar udenfor Folkenes Forbund, og navnlig det mægtige og uberegnelige Sovjetrusland, — denne mærkelige Stat, hvis Haand, som Kajn's, er rettet mod Alt og Alle. Det i Øjeblikket forarmede Sovjetrusland anvender vel ikke i Forsvarsøjemed alene ca. 500 Mill. Guldrubler aarlig paa sin Krigsudrustning; dets kommunistiske Propaganda søger at bore sig ind i hvert et af de gamle Samfund for at undergrave og omslyrte dem, og, — som det ikke mindst truende Krigsmoment ligger Ruslands — det være sig et Czar- eller Sovjetruslands — evige Stræben mod Adgangen til Havet, — den Adgang, der efter Verdenskrigen er blevet det mestendels forment ved Dannelsen af de baltiske Randstater.

Og naar man saa endelig ser hen til de stadigt voksende Modsætningsforhold mellem Racerne, — Eng-

land contra Indiens Millioner, — Amerika contra Japan, — alle Asiens gule sovjet-befængte Folkeslag, i Pagt med Moscoviterne, mod den hvide Race, — saa forstaar man, at ingen af Europas Nationer endnu, — til Trods for alle Freds- og Afrustningskongresser, — kan og tør afruste og at de kun med Tøven, og haardt knugede i financierel Henseende efter Verdenskrigen, tænker paa en beskeden Nedrustning; og at der er en lang, lang Vej hjem, inden Folkenes Forbund kan garantere Verden »den evige Fred«.

At derfor den gamle Læresætning endnu overalt sidder i Højsædet: Vil Du Freden, da forbered Dig paa Krigen!

Og dog findes der eet Land i Europa, hos hvis Befolkning, — eller i ethvert Tilfælde hos store Dele af den, — den Tankegang har kunnet finde Fodfæste, at dette er Fantasterier, og at det er unødvendigt og unyttigt for en Nation at forsvare sig, hvis dens Frihed og Selvstændighed skulde blive angrebet, — og dette er ovenikøbet en ældgammel Sønation, hvis hele Historie er en Kamp for Selvstændigheden, — hvis hele Udvikling ligger i Kampen for Herredømmet, — Handelsherredømmet, saavel som det sømilitære Herredømme, — i egne og tilstødende Farvande.

Man kunde endda forstaa denne Tankegang, hvis Danmark havde en Beliggenhed som Islands, — som en fjærn og isoleret Ø i Atlanterhavet. Men det er jo dog en Kendsgerning, der er blevet fastslaaet saa ofte, at den vel omsider er gaaet ind ogsaa i det brede Folks Bevidsthed, at Danmarks geografiske Beliggenhed ved Stræderne, der forbinder Nordsøen med Østersøen, er en saadan, at Krigsbegivenheder let kan komme til at berøre vort Territorium tilsøs og tillands, og at derfor

vort Land, hvis det ønsker at holde sig udenfor en Krig imellem Magter i og udenfor Østersøen, kun har Chance for at opnaa dette, hvis det kan opfylde sine Forpligtelser som neutral Stat og bevare Herredømmet paa sit eget Territorium saavel tilsøs som tillands.

Men naar det forholder sig saaledes, hvorledes kan det da gaa til, at store Dele af den, paa saa mange andre Omraader sundt tænkende, danske Nation, tror at kunne indtage en Undtagelsesstilling paa Forsvarsomraadet?

Med al Respekt for vor, af os selv saa meget lovpriste, høje Kultur, tør man dog alligevel ikke gaa ud fra, at vi Danske er det eneste Folk, der ser rigtig paa dette Spørgsmaal, og at alle andre Nationer er Taaber!

Til en vis Grad beror maaske dette mærkelige Forhold paa mangelfuldt Kendskab hos Menigmand herhjemme til de internationale Forpligtelser, der paahviler en Stat, der ønsker at forblive neutral uuder en Krig mellem andre Stater, — Forpligtelser, som Danmark i Lighed med saa godt som alle andre Statssamfund har paataget sig ved at tiltræde den Række af Konventioner, der fastsloges paa den 2. internationale Fredskonference i Haag i 1907.

Det vilde føre for vidt her at gennemgaa alle de i disse Konventioner indeholdte Bestemmelser. Det skal kun nævnes, at Konventionerne nøje præciserer, hvilke Handlinger fra krigsførende Magters Side der skal anses som stridende mod Neutraliteten, og imod hvilke den neutrale Magt derfor skal skride ind.

Denne Indskriden er for Søkrigens Vedkommende foreskrevet i en Paragraf af følgende Ordlyd:

«En neutral Stat er, i Forhold til de Midler, hvorover den raader, pligtig til at udøve det fornødne Opsyn

for at forhindre enhver Krænkelſe af de foregaaende¹⁾ Bestemmelſer i ſine Havne eller paa ſine Rhede og ſit Søterritorium.*

Som man vil ſe, udtaler denne Paragraf udtrykkelig at den neutrale Stat er pligtig til at forhindre Neutralitetskrænkelſer.

Vore hjemlige Forsvarsmodſtandere har ment at kunne fortolke Paragraffens Udtryk: »i Forhold til de Midler, hvorover den (den neutrale Stat) raader,« ſaaledes at ſaaſremt man afskaffer diſſe Midler, Forsvarsmidlerne, ſaa bortfalder ogsaa Forpligtelſen til at forhindre Neutralitetskrænkelſen, — altsaa kan man afruſte!

Denne Fortolkning lider imidlertid af den Svaghed, at vi er ene om den, og dermed falder den uhjælpe- lig til Jorden. Thi da det drejer ſig om gensidige Overenskomſter mellem alle Statſſamfund, kan ſelvfølge- lig ikke et enkelt af diſſe fortolke Overenskomſterne paa en ſaadan Maade, at det kan blive til Skade for de øvrige Deltagere. Og en ſaadan Skade vil afſtedkommes, hvis Danmark under en Krig mellem andre Magter ikke efter bedſte Evne opfylder ſine Neutralitetsforpligtelſer, men f. Eks. uden Modſtand tillader en af de krigsførende Magter at benytte dansk Territorium til Udgangspunkt for Krigsforetagender.

Dette vil være til Skade for den anden Part, og det vil antagelig føre til Modforanstaltninger fra dennes Side med det Reſultat, at Danmark vil blive gjort til Krigs- skueplads med alle de deraf følgende Ødelæggelſer. Og ſaa kan vi endda riſikere efter Krigen at komme til at betale Erſtatning for den Skade, ſom vor Undladelſe af at opfylde vore Neutralitetspligter har forvoldt de krigs- førende Magter.

¹⁾ Udtrykket »foregaaende« refererer ſig til de ovenfor omtalte mod Neutraliteten ſtridende, men her ikke nærmere ſpecificerede, Handlinger.

Danmarks Indtræden i Folkenes Forbund har paaført os nye Forpligtelser. Den har i nogen Grad modificeret vor Stilling som neutral Stat, idet vi paa visse Omraader skal staa solidarisk med de øvrige Forbundsstater. Paa den anden Side er der skabt os vis Beskyttelse, idet vi kan regne med Hjælp og Bistand af vore Forbundsfæller i Tilfælde af Angreb. Dog Gang paa Gang er det udtalt af de ledende Statsmænd hos Folkeforbundets Stormagter, at Betingelsen for Hjælp til et Land, der bliver angrebet, er, at dette har vist Evne og Vilje til i første Instans at forsvare sig selv. Et afrustet Land, — et Land, der ved at berøve sig selv Midlerne til Forsvar, har sat sig udover Gensidigheds-Overenskomsten, — kan ikke forvente Hjælp af de andre Forbundsstater.

Naar imidlertid en Forsvarspolitik, — eller rettere sagt Ikke-Forsvarspolitik — baseret paa en saa vovet og uholdbar Fortolkning af vore internationale Forpligtelser, som den, der i det foregaaende er anført, har kunnet vinde Tilslutning hos store Dele af det danske Folk, saa ligger dette sikkert deri, at Menigmand, som tidligere nævnt, er ukendt med de Forpligtelser, der paahviler os i Følge Folkeretten, og forlader sig blindt paa sine politiske Føreres Udsagn.

Og nu er Sagen jo netop den, at Førerne for vort største politiske Parti, Socialdemokratiet, ser anderledes paa Betingelserne for at bevare vort Land udenfor Krigen, end alle andre Landes Socialdemokratier.

Hvem er ikke Fredsven i et lille, svagt og udsat Land som Danmark, der har alt at tabe og intet at vinde ved en Krig; men Synet paa, hvorledes man bedst bevarer Freden, er forskelligt.

Og en lignende Forskel gør sig gældende mellem

Synspunkterne hos vort hjemlige Socialdemokrati og Socialdemokratierne i andre Lande. Alle arbejder de med Idealet, den evige Fred, for Øje. Men medens man i andre Lande ser det som et maaske opnaaeligt Fremtidsperspektiv, men sander, at vi endnu lever i en uligevægtig Verden, hvor Modsætningsforholdene kan slaa ud i Krigslue, og at Freden kun kan bevares ved at gøre Risikoen ved at drage Sværdet saa stor som mulig, — saa mener vore hjemlige Forsvarsmodstandere, at vi, ene af alle, allerede nu tør lægge vort Land aabent og forsvarsløst.

Der er sikkert endnu en hel Del Mandighed i den danske Nation, men der er desværre ogsaa en god Portion Magelighed. Og politiske Føreres Forsikringer om, at der er Fred og ingen Fare, og ingen internationale Forpligtelser at opfylde, appellerer i høj og fristende Grad til vor Nations Magelighed og tillige til dens økonomiske Sans. Værnepligten er en personlig, og for mange ubehagelig Byrde, hele Krigsberedskabet en økonomisk Byrde for Samfundet; Udsigten til at skulle drage i Krig er for de fleste højst utiltalende, — kort sagt, kan man slippe saa let fra det hele, som vore Forsvarsmodstandere tror og lover, saa er det ubetinget at foretrække.

Hvis Mænd, til hvem vi havde ubetinget Tillid, be-
dyrede, at Ildsvaade fra nu af var udelukket, hvem vilde da tegne Brandassurance!

Og den Udsigt til, at der efter de magelige og billige Aar skal komme en Regnskabets Dag, denne Udsigt, som Pessimisterne, — de der endnu tror paa Muligheden af en Krig, — maler paa Væggen, den slaar man helst ud af Tanken eller betegner den som Nonsens.

Nu er det klart, at der maa være en speciel Aarsag til, at vore Forsvarsmodstandere af de socialdemokratiske

og radikale Partier har kunnet danne sig en Opfattelse, der er saa forskellig fra den Opfattelse, der næres af de tilsvarende Partier i andre Lande. Dette Fænomen maa have en lokal Aarsag, og denne er sikkert at søge i den Selvopgivelsens og Modløshedens Aand, der i Spørgsmaalet om vort Forsvar har vundet Indpas hos store Dele af det danske Folk, og som har fundet sit Udtryk i det politiske Slagord: «Hvad skal det nytte!»

Dette Slagord, der blev udslynget som et Spørgsmaal under den lange og bitre politiske Strid om Ordningen af vort Forsvar, har ædt sig som en Gift ind i Folkets Bevidsthed; — det staar for store Dele af Befolkningen ikke længere som et Spørgsmaal, men som en fastslaaet Kendsgerning: Det kan ikke nytte, thi vi er for smaa og for svage.

Den brede danske Befolkning, — Bønder og Arbejdere, Handelsmænd og Haandværkere, Søfolk og Fiskere, — er sejt og sund og stærk, og i Bunden konservativ. Den vil gerne belæres, men den vil ogsaa gerne tænke selv over Sagerne. Den har et ikke ringe, fra Forfædrene nedarvet og gennem Generationer udviklet, Fornuftsinstinkt.

Dette Instinkt reagerede under den Kamp om Ordningen af vort Forsvar, der greb saa dybt ind i vort indrepolitiske Liv og Udvikling i de sidste Aartier af det forrige Aarhundrede, og som til Dels er standende den Dag i Dag.

Dansken vil Fred nu, — han har kæmpet tilstrækkeligt i gamle Dage, og den brede danske Befolkning indser knapt, at disse fordums Kampe har været den Indsats, som nu er Basis for Danmarks frie og selvstændige Stilling. Vi synger vel om Heltene, der kæmpede, — det er endnu engang et folkepsykologisk Træk, selv hos

de mest fredelskende Folk, at synge om Fortidens Heltebedrifter, — men nu vil vi helst leve i Fred paa det lille Stykke flade og havomskyllede Verdens-Jord, der er levnet os.

Og den Forsvarsordning, om hvilken Striden stod i Aartierne efter vor sidste ulykkelige, slesvigske Krig, tiltalte ikke det danske Folkeinstinkt.

Den Betragtning, der laa til Grund for dem, var jo denne, at vi kun kunde klare os ved Hjælp udefra. Derfor skulde et lille Hjørne af Landet, Hovedstaden, befæstes og gøres saa stærk og modstandsdygtig som mulig, for at vi dér kunde afvente Hjælpens komme, — men denne Koncentration af Forsvaret maatte ske paa Bekostning af det øvrige Land, der derved kom til at ligge saa godt som uforsvaret, og overladt til Fjendevold.

Selvfølgelig var den Tankegang, der laa til Grund for denne Forsvarsplan, ikke grebet ud af Luften.

Vore to slesvigske Krige havde jo, i Modsætning til tidligere Aarhundreders Krige, i væsentlig Grad været Landkrige. De havde været Krige, der var affødte af Modsætningsforholdet mellem de to Nationer, som den Gang fandtes indenfor det danske Monarki, og af hvilket det i Minoritet værende, men kraftige tyske Element, fik Hjælp og Støtte af de mægtige tyske Stater. Det var fra disse tyske Staters Side regulære Erobringskrige overfor dansk Territorium.

Den rigtige »danske Landsoldat,« — den værnepligtige »Jens« — tjente sine Sporer i disse Krige og kæmpede med al den Sejghed og Tapperhed, som man kunde forvente af dansk Blod. Men han kæmpede i den sidste, slesvigske Krig imod en haabløs Overmagt.

Den danske Flaade var endnu paa de Tidspunkter Modstanderens Søstridskræfter saa overlegen, at den

kunde hævde Herredømmet i vore Farvande, ja lige til Fjendens Kyster. Den spillede sin Rolle, men dette var en Rolle, som det var saa stærkt indvokset i Nationens Bevidsthed, at den kunde og skulde spille, at der ikke stod meget Gny af den.

Det er forstaaeligt, at de landmilitære Myndigheder, efter vor forgæves Kamp med Overmagten i 1864, var deprimerede, — at de i Aanden forudsaa hver ny Krig, der kunde komme over Danmark, som en Angrebskrig Syd fra af lignende Art som vor sidste slesvigske Krig, — og kun forudsaa denne Trudsel, — og at de udfra dette Synspunkt maatte erklære: »Vi kan ikke klare os selv; hvis der ikke kommer Hjælp udefra, gælder det næste Gang Danmarks Eksistens.»

Saaledes fødtes den Tankegang, der laa til Grund for den Forsvarsordning, hvori den befæstede Bovedstad var Hovedhjørnestenen, — og egentlig talt det eneste Modstandspunkt, — den Reduit, hvorfra vi skulde afvente Hjælpen udefra.

Medens en Del af Befolkningen sluttede sig til de landmilitære Myndigheders Standpunkt, var der en anden og større Del, som tog stærk Afstand fra dette. Det var navnlig i den bredere Del af Befolkningen, at Folkeinstinktet reagerede imod denne Forsvarsplan. De Indvendinger, der gjordes gældende, var følgende:

1) Denne Forsvarsplan byder os ingen Mulighed for at forblive neutrale, for at forblive udenfor Krigen. Tværtimod den leder os let lige lukt ind i den ved at lade Størstedelen af vort Land- og Soterritorium ligge udækket.

2) Den gør os afhængig af den ganske uberegnelige Faktor, som hedder »Hjælpen udefra«. (Den Optimisme som bygger paa denne Faktor, har gennem Tidernes Løb kostet os dyrt. Hvornaar er Danmark egentlig blevet hjulpet udefra, siden Admiral Obdam's nederlandske Flaade undsatte København i 1658).

3) Den lader vort Lands Eksistens hænge i een

enkelt Traad, — i Spørgsmaalet om, hvorvidt vi virkelig er i Stand til at gøre Hovedstaden til en saa stærk Fæstning, at den kan holde Stand overfor en overmægtig Fjendes Angreb, indtil Hjælpen kommer.

Navnlig paa dette sidste Punkt gjorde der sig en stærk Tvivl gældende, og Udviklingen har vist, at denne Tvivl ikke har været uberettiget.

Forsvarskampen i Slutningen af forrige Aarhundrede endte med et daarligt Kompromis, der gav os en ufuldstændig Befæstelse af Hovedstaden og et svagt Værn udenfor denne. Den instinktmæssige Følelse af det utilstrækkelige i en saadan Forsvarsordning, skabte hos de brede Lag af Befolkningen en altfor god Jordbund for det haabløse Slagord: »Hvad skal det nytte?»

Efter det politiske Forlig i Slutningen af 90erne, begyndte en ændret Anskuelse af dansk Forsvarspolitik at bane sig Vej.

Hvad der navnlig bidrog hertil, var den enorme Udvikling af Tysklands Sømagt. Betydningen heraf havde allerede i adskillige Aar været forstaaet i danske, maritime Kredse; denne Udvikling betød, at »Hjælpen udefra« ikke kunde forventes, fordi Vestmagterne, i Forhold til Tyskland, ikke var stærke nok til samtidig at hævde Herredømmet i Nordsøen og i Østersøen, — eftersom Tyskland, ved Hjælp af den nyskabte Kielerkanal, med kort Varsel kunde optræde med sin fulde Styrke i det ene eller det andet Hav. Da Herredømmet i Nordsøen var langt det vigtigste for Vestmagterne, kunde man, i alt Fald i den første Fase af en Krig, ikke forvente at se nogen Vestmagtsstyrke i danske Farvande.

Forstaaelsen heraf fandt efterhaanden ogsaa Vej til andre Kredse og gav sig Udslag i Forsvarsordningen af 1909, i hvilken den ligelige Hævdelse af Danmarks

Neutralitet, og Opfyldelsen af Landets neutrale Forpligtelser er opstillet som den første og vigtigste Opgave for de danske Stridskræfter, — imod det tidligere hævdede Princip, der, som nævnt, gik ud paa, at Landet (ganske vist uden at dette direkte var udtalt) kun skulde være forberedt paa at tage Parti mod den ene Part, medens det, i Kamp til det yderste, afventede den (ikke-garanterede) Hjælp fra den anden Part.

Under Verdenskrigen bestod denne paa Neutraliteten baserede Udenrigspolitik sin Prøve. Det lykkedes det udrustede Neutralitetsværn saavel at forebygge Krænkelser af vor Neutralitet, som at imødegaa de talrige mindre Neutralitetsovertrædelser, som fandt Sted.

Forsvarsordningen af 1922 er baseret paa de samme Principper som Ordningen af 1909. Men under Presset af Landets daarlige finansielle Situation efter Verdenskrigen gik de militære Autoriteter, som ene kan bedømme, hvilket Minimum af Forsvarsmidler der er nødvendige til Opfyldelsen af de Maal, et Lands Udenrigspolitik sætter, med til en vis Reduktion af Værnene; de mente at kunne forsvare at gøre dette, ud fra den Betragtning, at Verden efter den store Krig var i en saadan Tilstand af Udmattelse, at den øjeblikkelige Krigstrudsel for en vis Tid var fjærnet.

Man skulde egentlig talt tro, at hele det fredelskende, danske Folk kunde samle sig om en saadan Forsvarsordning, — en Ordning, som kun har til Formaal at holde os udenfor enhver Krig, idet den forlanger de netop nødvendige Midler til at opfylde vore internationale Forpligtelser som neutral Stat og til at imødegaa de Krænkelser af vort Territorium, der kan inddrage os i en Krig mellem andre Magter.

Naar ikke desto mindre store Dele af Befolkningen

nærer Mistillid ogsaa til denne Forsvarsordning, da er dette et Resultat af den Sød, der blev saaet under den politiske Kamp om Københavns Landbefæstning. Massernes Førere docerede den Gang, at et Forsvar paa den Basis var forfejlet og haabløst, — og dette gik ind i Massernes Bevidsthed, men saaledes forstaaet, at ethvert som helst Forsvar, lige meget paa hvilket som helst Grundlag, var haabløst.

Selv efter at vi har faaet en Forsvarsordning, der kun tager Sigte paa efter bedste Evne at opfylde vore Forpligtelser som neutral Stat, udslynges Ordet: »Hvad skal det nytte?» ikke alene af Fredsfanatikerne, men ogsaa af mange Danske, som godt indser vor udsatte Stilling, — som forstaaer vore internationale Forpligtelser, og den Risiko, vi løber ved ikke at opfylde dem, men som har faaet Haabløsheds-Dogmet saadan ind i Blodet, at de mener, at der intet andet er at gøre, end værgeløst at lade staa til og tage Konsekvenserne, — selv om disse saa skulde blive Tabet af vor Frihed og Selvstændighed.

Saaframt man vil genrejse Forsvarsviljen i det danske Folk, gælder det derfor først og fremmest om at tage Livet af dette Dogme, ved at overbevise Befolkningen, — ikke alene om, at et Forsvar er nødvendigt, fordi Krigsmuligheden stadig eksisterer, — men ogsaa om, at det Forsvar, vi, med rimelige Midler, — Midler, der svarer til vor Pengepung og til vor Krigsrisiko, — kan stille paa Benene, virkelig »kan nytte,« idet det kan fjerne Krigsmuligheden fra os.

Hvad der til en vis Grad tjener til Undskyldning for det danske Folk i dets forsagte Holdning overfor Forsvarsspørgsmaalet, er den Omstændighed, at Folket i sin Helhed er desorienteret paa dette Spørgsmaals Omraade.

Hvad er for Lægmand herhjemme — Lægmand i videste Forstand, — vor Forsvarsordning? Det er, hvor stor en Hær, vi kan stille paa Benene, og hvorledes man kan tænke sig, at den kan »slaa med Fjenden.«

Hvorledes tænker Lægmand sig en Krig mod Danmark? Jo, Tysken rykker op i Jylland og besætter hele Halvøen, eller han sætter en Hær i Land paa Sjælland og erober Hovedstaden. Og vor lille Hær kæmper en tapper, men haabløs Kamp mod Overmagten.

Er dette ikke den almene Mands Tankegang om Krig mod Danmark?

Og der er ikke noget mærkværdigt i, at den er saaledes. De to Krige, vi har ført i de sidste 100 Aar, har som nævnt været udprægede Landkrige, netop mod Tysken. Flaaden har ikke spillet nogen nævneværdig Rolle, — fordi der saa at sige ikke var nogen Rolle for den at spille, — den har passet sin selvfølgelig Døds og hævdet Herredømmet i vore Farvande.

Det Nederlag, som vi trods Hærens heltmodige Kamp mod Overmagten, led i vor sidste plesvigske Landkrig, der kostede os Hertugdømmerne, fyldte den danske Nation med Skræk for, at Tyskland, i en ny, senere Krig, skulde tage Resten af Danmark i en sidste Mundfuld.

Denne Skræk var Fader til den Forsvarsplan, der gik ud paa at befæste Hovedstaden til en sidste fortvivlet Modstand, for ialtfald at bevare »Danmarks Hjærte« uerobret, indtil »Hjælpen udefra« kunde fri os ud af den tyske Ørns Klør.

Hele den politiske Forsvarskamp drejede sig om et »for« eller »imod« denne Plan; Forkæmperne for den ansaa den for vort eneste Redningsanker, — Modstanderne bekæmpede den som haabløs, uden forøvrigt at være i Stand til at kunne pege paa noget bedre.

Thi Sagen er den, at hele Folket, under Indtrykket af vore to sidste Landkrige, og under Paavirkning af den paafølgende, lange, hidsige Forsvarsdebat, der kun

drejede sig om Landforsvaret har tabt af Syne, at Danskerne er en Sønation, at Danmarks Flaade fra de ældste Tider har været vort Sølands naturlige Værn og Skjold, og at vi i vore egenartede og vanskelig navigable Farvande ejer en uvurderlig Forbundsfølle.

Dette er gledet ud af Folkets Bevidsthed, og end ikke Begivenhederne under Verdenskrigen, hvor Flaaden var i uafbrudt Aktivitet i Værn for Neutraliteten og hvor den Omstændighed, at vi overhovedet havde en Flaade, og at denne i den givne Situation var i Stand til at opfylde de Krav, der stilledes til den, for en stor Del bidrog til, at Landet ikke inddroges i Krigen, — end ikke disse Begivenheder har kunnet ændre dette Syn i nævneværdig Grad.

Flaaden er paa en vis Maade populær hos det danske Folk; man ser paa den med Venlighed og Velvilje; man priser dens stolte Traditioner; vore Søheltes Navne lever endnu paa Folkets Læber i Nationalsangen, men — »Forsvaret,« det er Hæren; naar der tales om en Forsvarsordning, saa er det i Grunden kun en Hærordning, der tænkes paa. Det er kun kort Tid siden, at der i Dagspressen fremkom Meddelelser om, at en Kreds af Landofficerer havde udarbejdet Forslag til en Omorganisation af Hæren, indenfor det Budget der var givet ved Hærloven af 1922. Forslagets Detailler er ikke kendt af Offentligheden, — muligvis betyder det en Styrkelse af Hærens Effektivitet, — men i ethvert Tilfælde er det ganske misvisende at kalde det en ny »Forsvarsordning«, saaledes som det er blevet kaldt i Bladene, naar det kun drejer sig om den Omorganisation af det ene Værn, der kan foretages indenfor Hærloven af 1922's beskudne Budget.

Jeg har i det foregaaende nævnt forskellige Aarsager til den Baggrunds-Stilling, som Flaaden indtager i Nationens Bevidsthed.

Der er endnu en Aarsag, og det er den, at Flaadernes Virksomhed i det store og hele unddrager sig Folkenes Opmærksomhed. Jeg siger »Flaadernes» og »Folkenes», thi man møder det samme Fænomen i andre Lande. Se til vore Broderlande, Sverige og Norge! Man skulde tro, at Søforsvaret i disse Lande med den store Kyststrækning og den ringe Landgrænse, — man kan selvfølgelig se bort fra den fælles Landgrænse — maatte spille en dominerende Rolle. Men dette er langt fra Tilfældet. Ogsaa dér er det Hæren, og atter Hæren, der for Folkebevidstheden staar som Forsvaret, og først i de seneste Tider begynder, ialtfald i Sverige, Forstaaelsen af Søforsvarets Betydning at kæmpe sig frem. Kun hos Verdens mest udprægede Sønation, Englænderne, finder man den fulde Forstaaelse af Søherredømmets Betydning, og denne Forstaaelse skylder Storbritannien sin Magtstilling og sin Styrke.

Flaaderne er det tavse Værn, »the silent force», som Englænderne siger; der staar intet Gny af deres Færd.

Naar Byernes Garnisoner rykker ud til deres Øvelser med flyvende Faner og klingende Spil, — naar Hærene afholder deres store Manøvrer, med buldrende Artilleritræn, men knyttrende Skyttekæder og sprængende Kavallerister, — saa foregaar dette for aabent Tæppe, for Øjnene af en beundrende Befolkning, — thi Folk elsker militære Skuespil.

Men naar Krigsskibene er draget paa Togt, naar Eskadrerne er stukket i Søen, — ja saa hører og ser man ikke stort andet til dem, end deres Dukken op hist og her ved de Havneophold, der med visse Mellemrum er nødvendige for at forny Skibenes Forsyninger og udhvile Besætningerne.

Er det derfor noget Under, at for Lægmand, —

herhjemme som i andre Lande, — bliver Hæren Nr. 1, bliver »Forsvaret«. Den ser han, den kan han følge i dens Virksomhed; i den har den store Værnepligtsmasse selv tjent. Men Flaadens Øvelser, dens Arbejde og Opgaver er ham ganske ubekendte, — ja ofte staar det for ham som noget af en Gaade »hvorledes de egentlig faar Tiden til at gaa ombord«. Det ringe Procentantal af Landets Værnepligtige, der har tjent til Orlogs, ved, »hvorledes man faar Tiden til at gaa ombord«, — de ved, at mellem hver »weekend«s Havneophold ligger der travle Arbejdsdage og Arbejdsnætter, fuldt optagne af at indøve Besætningerne i Brugen af de forskellige Vaaben, — Kanoner, Torpedoer, Miner, o. s. v., — af at lære hver enkelt Mand at passe sin specielle Dont i det uhyre komplicerede Apparat, som et moderne Krigsfartøj er, — af at indøve det Samarbejde mellem de mange forskellige Krigsskibstyper, der er Hovedbetingelsen for al Krigsførelse paa Søen, — af at gennemløbe hver Krog af vore vanskelige Farvande, saa at vi kan føle os hjemme i dem under alle Forhold, — i Storm og Taage og Mørke, — trods fjærnedede Sømærker og slukkede Fyr; nej, Arbejdsopgaver skorter det sandelig ikke paa ombord i Hans Majestæts Skibe.

Men det kender Lægmand i Land, som sagt, ikke noget til.

Og paa dette Omraade ligger der sikkert en vis Fejl hos Flaadens Mænd, thi her er der et Felt, paa hvilket Oplysning tiltrænges, — ja paa hvilket Oplysning er en Pligt.

Der er en gammel Sømandssang, der begynder saaledes: »Vi Sømænd gør ej mange Ord«, — og vist er det, at Livet paa Søen nærmest befordrer en vis Tilbageholdenhed, en vis Skyhed for at træde frem for Offentligheden. Hos Søofficerer af den gamle Skole var disse Egenskaber meget fremtrædende; nu ser man rundt omkring i de forskellige Lande en stigende Forstaaelse i Søofficerskredse af Nødvendigheden af at aflægge denne

Tilbageholdenhed, og af at lægge klart frem for Befolkningen Søforsvarets Opgaver og Betydning.

Og ikke mindst er dette af Vigtighed i et Land som Danmark, hvor Forsvarsopgaverne og Forsvarsmulighederne paa Søen er af en saadan Art, at Landets Hovedforsvar burde ligge der, — ja, i Virkeligheden allerede ligger der, — men dette erkendes blot endnu ikke af Nationen.

Kunde man herhjemme naa til denne Erkendelse, da vilde sikkert meget af den Usikkerhed og Vankelmødighed, der nu præger os Danske i Spørgsmaalet om vort Forsvar, bortvejres, fordi vi da vilde staa paa et rationelt Grundlag, som Folket kunde forstaa, og med en Forsvarsplan og Forsvarsordning, som Nationen ikke betragtede som mer eller mindre haabløs.

Naar Forsvarsmodstanderne, eller Forsvarstvivlerne, argumenterer mod vore Forsvarsmuligheder, er det saa godt som altid, — i Samklang med den her anførte almindelige Tankegang hos Befolkningen, — Landkrigen, der staar for dens Øje, og Landforsvarets Muligheder, der benægtes eller betvivles. Man ser i Aanden for sig en Stormagtshær oversvømme vore Landsdele, og — stillet overfor den, — den lille danske Hær, og man spørger, — er der nogen Tvivl om Udfaldet? Er Modstand andet end unyttigt Spild af Blod og forgæves Opofrelse af Landets unge Sønner?

Der henvises, ikke alene til den eventuelle, knusende Overmagt, som vor Landhær vil møde, men ogsaa til de daarlige Forsvarsmuligheder, som vort flade Sletteland frembyder, naar det gælder om »at bide sig fast i Terrænet.»

En af Talsmændene for Danmarks Afrustning skriver

i en i Aar udkommet Piece¹⁾: »Hvilken militær Opgave er det, vi vil løse i dette Land, der har den daarligste strategiske Beliggenhed, noget Land i Verden kan have, uden Bjerge, uden Floder eller andre naturlige Hindringer for en Fjendes Fremtrængen — — —.

Jeg anfører denne Udtalelse, fordi den er saa karakteristisk for Forsvarsmodstanderne, — fordi den viser, hvorledes Lægmands Tankegang kun drejer sig om Landkrigen, og betragter Landforsvaret som Landets eneste Forsvar. Og da Betingelserne for vort Forsvar til Lands befindes at være, — og nu engang ikke er, — særlig gunstige, kondemneres alt Forsvar som haabløst.

Men er det da givet, at det er en *Landkrig*, der vil blive paaført Danmark? Taler Sandsynligheden ikke langt snarere for, at, saaledes som Forholdene har udviklet sig, er det til Søs, i vore Gennemsejlingsfarvande, at vor Neutralitet kan blive krænket? Og hvilke Forsvarsmuligheder har vi paa Søen? Det er Spørgsmaal, som maa undersøges hver for sig.

Forsvarsmodstanderne, saavel som Lægmand i Almindelighed, beskæftiger sig sjældent med maritime Spørgsmaal. De ligger udenfor deres Synsvidde og indgaar derfor ikke i deres Beregninger. Man indskrænker sig som Regel til at sammenligne Stormagts-Flaadeli-sterne med Listen over vor lille Sømagt, og da Stormagternes Flaader, saavel i Antallet af Skibe, som i Skibenes Størrelse, er vor lille Flaade saa umaadeligt overlegne, gaar man ud fra, at vore Forsvarsmuligheder paa Søen er lige saa daarlige som paa Landjorden.

¹⁾ Ejnar Krenchel: Sandheden om Danmarks Forsvar.

Men man tager ikke i Betragtning, — eller Lægmand ved det ikke, — at vi i vore vanskelige Farvande har en mægtig Forbundsfælle, der kan, om end ikke udligne dette Misforhold i Styrke, saa dog i det mindste bevirke, at vor Flaade, blot udviklet paa rimelig Maaade, bliver en Faktor, som enhver Stormagt *maa* regne med, saaledes at denne, i en forestaaende Styrkeprøve med en anden Stormagt *maa* tage i Betragtning, om de Fordele, den kan opnaa ved at krænke Danmarks Neutralitet, — og derved gøre sig Danmark til Modstander, — virkelig opvejer de Tab, dens Sømagt kan lide derved.

Vort Søforsvar kan, hvis det ikke forsømmes, være en saadan Faktor, og kan derved opfylde den fornemste Opgave hos en fredelskende Nations Værn, — den at virke til at holde Landet udenfor Krigen.

Det er ganske rigtigt, som den fornævnte Afrustningspiece-Forfatter anfører, — vi har ingen Bjerge og ingen Floder, der kan standse en fremtrængende Fjendes Fremrykken, — men hvad Schweiz' Bjerge er for Schweizernes Forsvar, — hvad Hollands af Floder og Kanaler gennemskaarne Land betyder for Hollændernes Forsvar, — det betyder de danske lave og grundede Farvande for vort Sølands Forsvar.

Der ligger vort naturlige Værn!

Vore Artilleriskibe¹⁾, vore Torpedo- og Undervandsbaade; er i Størrelse kun omkring en Tiendedel af Stormagtsflaadernes Dreadnoughter, Torpedojagere og Undervandsbaade, men vore Fartøjer er byggede netop med Kamp i vore grundede Farvande for Øje, de er hjemme-

¹⁾ Herved forstås vore smaa (ca. 4000 Tons store), i Forhold til deres Størrelse stærkt pansrede, og stærkt artilleri-armede Skibe, de der tidligere benævnedes Panserskibe, derefter Kystforsvarsskibe, og hvis officielle Betegnelse nu er »Orlogsskibe».

vante der, — og i disse to Omstændigheder ligger deres Styrke. Stormagternes Dreadnoughter kan i Fredstid kun med stor Vanskelighed og Forsigtighed passere de dybeste Løb af vore Gennemsejlingsfarvande, — Vanskelighederne ved at navigere der vil vokse enormt, naar alle Fredstidens Hjælpemidler til at lette Sejladsen, — Sømærker og Fyr, — er inddragne, Stormagternes store Undervandsbaade, der er konstruerede med Sejlads og Kamp i Verdenshavene for Øje, kan overhovedet ikke dykke i de af vore Farvande, der har strategisk Betydning, fordi der ikke er tilstrækkelig Vanddybde for dem.

Og hidtil har ingen Stormagt haft Raad og Stunder til at bygge særligt Krigsskibsmateriel med Kamp i de specielle danske Farvande for Øje.

Naar der til ovenstaaende føjes, at vore Farvande er som skabte til Mineforsvar, og naar man erindrer, at Søminerne og Undervandsbaadens Torpedoer er dødbringende Vaaben overfor selv de største Skibe, vil man forstaa, at vi virkelig er i Stand til, med forholdsvis ringe Midler, at etablere et Søforsvar, med hvilket der maa regnes, og som »kan nytte«.

Lad os nærmere undersøge Spørgsmaalet om, hvilke Krigsmuligheder der kan true Danmarks Fred.

Ja, som tidligere nævnt, lurar jo stadig Frygten for den mægtige Nabo med Syd i store Dele, ja vel i Størstedelen af det danske Folk. Og den Bitterhed, der, efter Tysklands nødtvungne Afstaaelse af de sønderjydske Landsdele, har givet sig til Kende i Provinserne Syd for den ny Grændse, har yderligere skærpet denne Frygt.

Man maa imidlertid erindre, at de nationale Modsetninger altid er skarpest i Grændsedistrikterne. Staar det store og brede Tyskland bag ved disse Revanche-Tanker? Foreløbig ialtfald vel kun den Rest af Altskere,

hvis Motto var «Tyskland fra Skagen til Adriaterhavet». Men for den store, tyske Befolkning har Verdenskrigen sikkert været en saa haard og dyrekøbt Lære, at den, indtil videre ikke har nogen Hang til krigerske Æventyr.

Kan man tænke sig, at det nedkæmpede og nedrustede Tyskland, der nu staar i Begreb med at indtræde i Folkeforbundet, — der nu er i Gang med at forberede Voldgiftstraktater med selv langt argere Modstandere og om langt betydningsfuldere Grændsedistrikter, — skulde tænke paa at føre en isoleret Angrebskrig mod Danmark for at tilbageerobre de smaa afstaaede, sønderjydske Landsdele? Nej, det vilde være for taabeligt, thi det vilde jo bringe hele Folkeforbundet i Aktion imod Tyskland.

For Øjeblikket trues Danmark ikke fra den Kant.

Men Tyskland vil komme til Kræfter igen, og Spørgsmaalet er, om den tyske Nation, som den Krigernation den er, da lader sig holde nede i Stillingen som en 3. Rangs Militærmagt. Og om den Bitterhed, som Tabene og Ydmygelserne ved Versaillesfreden har skabt i det tyske Folk, da vil have sat sig, eller om den vil slaa ud i Revanchelyster. Er dette sidste Tilfældet, da kan man igen risikere et lignende Opgør imellem Centraleuropa og Vestmagterne som det, vi var Vidne til under Verdenskrigen.

Men heller ikke da er der ret stor Sandsynlighed for et tysk Angreb paa Danmark, ført over Grænsen af regulære Tropestyrker. Thi Tyskland vil i en saadan Situation være for stærkt engageret af sine Stormagts-Modstandere, til at det har Raad til at ofre en blot nogenlunde stor Styrke paa et saa sekundært Maal som at generobre de sønderjydske Landsdele. At der maaske under det Kaos, som en ny Verdenskrig vilde afstedkomme, kan blive foranstaltet Friskare-Indfald over Grænsen af Fanatikerne i de tyske Grænseprovinser, er en Mulighed, som kun nævnes for at tage alle Mulig-

heder med. Nogen større Sandsynlighed herfor foreligger der ikke, thi Tyskland vil sikkert have Brug for alt vaabenført Mandskab andetsteds. Dog bør vi selvfølgelig altid kunne stille en passende Hærstyrke paa Benene til Forsvar af vor nye Grænse; men Sandsynligheden for, at et Angreb med større Styrker kan blive ført dér, er saa ringe, at det vilde være forkert af os at koncentrere alt, eller saa godt som alt, hvad Landet kan præstere af Forsvarsevne, saavel i personel som i finacial Henseende, herpaa.

Derimod vil Tyskland under en saadan Krig være stærkt interesseret i, at Adgangene til Østersøen — de danske Sunde og Bælter, — spærres for Vestmagternes Flaader.

Under Verdenskrigen, da vi var frit og uafhængig stillede i vor Neutralitet, var vi selv i Stand til at foretage denne Foranstaltning, idet vi spærrede disse Farvande for begge de krigsførende Magter. Men hvis Danmarks Stilling i Folkeforbundet til den Tid er den samme, som den er nu, da er vi i Kraft heraf forpligtede til at give Vestmagternes Flaader Passage gennem vore Farvande; en Spærring af dem fra tysk Side vil være et Angreb paa vor Neutralitet, som, hvadentøn vi gør Modstand imod det eller ikke, vil inddrage os i Krigen ved at gøre Danmark til Krigsskueplads.

Alt, dette Spørgsmaal vedrørende, vil afhænge af, hvorledes Forholdene i Europa har udviklet sig, naar Tyskland atter er kommet til Kræfter, og af, hvad Betydning Folkenes Forbund faar. Træder Tyskland ind i dette og forbliver loyalt dér, ja — da formindskes Krigstrudslen Syd fra i betydelig Grad.

Men der eksisterer en anden og farligere Krigsfare, og den truer fra Øst.

Sovjet-Rusland skal have Luft, — Adgang til Havet. Dette enorme Rige er efter Verdenskrigen blevet »puffet« ud af Europa, — og over i Asiens Arme. Udover Sortehavet, der nærmest er et Indhav, og det nær ved Polarkredsen liggende Hvidehav, har Rusland kun Adgang til europæiske Farvande gennem det lille, om Vinteren isfyldte, Gebet af den finske Bugt, hvor Neva-Floden har sit Udløb. Ruslands Kyststrækning ved Østersøen er ved Krigen blevet reduceret fra ca. 1000 Sømil til ca. 90. De sejrende Vestmagter har søgt at isolere sig fra det røde Rusland ved Skabelsen af en Række Stødpudestater, — Polen, Lithauen, Letland, Estland, — og Linien sluttes af det frie Finland mod Nord, og af Rumænien mod Syd. Det er som en Række Palisader, der er sat op, — men hvor længe kan de holde? Thi de enkelte Stater er hver for sig ikke stærke, — det genopstandne Polen stærkest.

Men Rusland, som efter den haarde Krise, der har rystet hele Folkelegemet, endnu mangler Kræfter, har hævnnet sig ved at associere sig med Asien, hvis mer eller mindre primitive Folkeslag har adopteret de bolchevikske Idéer. Man skimter den næste, store Folkevandring, den næste gule Invasionsbølge over Europa, den som Militærpolitikere i de store vesteuropæiske Lande spaar.

Hvornaar vil den komme, og hvorledes vil den komme?

Ja, Tidspunktet bestemmer Rusland, — det kan ligge nært, og det kan ligge ude i en uvis Fremtid, — det er der, naar Rusland finder Situationen moden.

Men Forberedelserne er i fuld Gang. Rusland anvender store Summer paa Organisationen af sin Hær; det arbejder paa at genskabe sin Flaade, hvilket er et

vanskeligere Hverv, fordi Søkrig kræver Tradition; det er ikke nok at bygge Skibe; de skal ogsaa bemandedes, og Revolutionen har tilintetgjort den Stamme af trænedes Befalingsmænd, som den russiske Flaade ejede.

Rusland forbereder ved at organisere Asiens Sovjetstater, — Sibirien, Turkestan, Mongoliet og Thibet; det har stærkt Indpas i China, og det arbejder i Engelsk-Indien.

Det forbereder ved at underminere de europæiske Samfund, ved at søge i hver enkelt Stat at skabe sig Menings- og Forbundsfæller blandt dem, der mener intet at have at tabe og alt at vinde.

En skønne Dag bryder Uvejret løs, thi Rusland skal have Luft. Og har den nys afsluttede Verdenskrig været frygtelig og barbarisk, saa vil en saadan Krig blive det i langt højere Grad, thi det vil blive en Racekrig. Da gælder det for de hvide Nationer at staa Skulder ved Skulder, og vé den Nation, der bryder ud og ikke gør sin Pligt, — gennem det Hul i Ringen, den foraarsager, vil Barbarerne storme frem, og den Nation vil blive nedtrampet.

Hvorledes vil en saadan Krig komme? Ja, først og fremmest vil Angrebsbølgen træffe Stødpude-Staterne. Alle disse, der jo ligger Faren nærmest og føler den stærkest, ruster sig af bedste Evne imod den. Hvert et af de nyskabte Statssamfund arbejder paa at skabe sig en Flaade og en Hær. Og Vestmagterne staa rede til at ile dem til Hjælp.

Et brændende Spørgsmaal bliver Tysklands Stilling.

Vil dette Land træde ind i Forsvarsrækken sammen med de tidligere Modstandere fra Verdenskrigen, — eller vil det, i Hævnthirst om de lidte Tab, i Uvilje mod Stødpudestaten Polen, der for en Del er dannet paa dets

Bekostning, og maaske ogsaa i Kraft af det ikke ringe slaviske Element, der forefindes i det nordlige og nordøstlige Tyskland, gaa sammen med Moskoviterne. I sidste Tilfælde vil Situationen blive endnu alvorligere og farligere for det øvrige Europa.

Iblandt engelske Militærskribenter har der i de senere Aar hævet sig Røster for, at Vestmagterne har begaaet en politisk Dumhed ved at afvæbne Tyskland til den Grad, som sket er, fordi man derved har svækket det stærkeste Bolværk imod den russisk-asiatiske Fare.

Foreløbig har Tyskland vægret sig ved, — selv om det traadte ind i Folkenes Forbund, — at tiltræde den Bestemmelse i Forbunds-Overenskomsten, der tillader Passage af en anden Forbundsstats Krigsstyrker, naar disse skal ile en angrebet Forbundsfælle til Hjælp.

Og hermed er vi atter inde paa vore egne Forhold.

Thi hvis Frankrig eller England vil ile Polen eller de øvrige Randstater til Hjælp i Tilfælde af et russisk Angreb, da kan dette altsaa ikke ske igennem Tyskland, og der er da kun een Vej tilbage, og det er Søvejen gennem de danske Farvande.

For at forebygge eller vanskeliggøre en saadan Hjælp, vil det følgerig være af største Betydning for Rusland at spærre disse Farvande. Vejen fra Kronstadt til Storebælt, og Vejen fra de engelske Flaadestationer til Storebælt er omtrent lige lang; tager Russerne Initiativet og vinder derved Forspringet, er Neutralitetsbruddet, og dermed Danmarks Inddragelse til Krigsskueplads, over os.

Og er Tyskland allieret med Rusland, er Faren endnu mere truende.

I det foregaaende er omtalt de Krigsmuligheder, der — ialtfald i en overskuelig Fremtid — kan komme til at true Danmark.

Man vil, af hvad jeg har udviklet, kunne indsee, at en Landkrig, af den Art som de to slesviske Krige, næppe vil komme til at ligge for, og at selv Sandsynligheden for en mindre, irregulær Invasion i de ved Versailles-freden erhvervede, sønderjydske Landsdele ikke er stor.

Men at det er til Søs, — i vore Gennemsejlingsfarvande, at Faren endnu truer, idet en Spærring af disse vil være af stor Betydning for en Østersømagt, i en eventuel Krig med en Vestmagt.

Inden Verdenskrigen havde den tyske Flaade som nævnt naaet en saadan Størrelse, at den ubestridt kunde hævde Herredømmet i Østersøen. De kombinerede Vestmagtsflaader var ikke stærke nok til at kunne optræde med tilstrækkelig Overlegenhed i Nordsøen, og samtidig gøre Tyskerne Herredømmet i Østersøen stridigt. Ja, selv den Omstændighed, at Østersømagten Rusland stod sammen med Vestmagterne, formaaede ikke at ændre dette Forhold.

Saaftremt Tyskland havde haft alvorlig Grund til at befrygte et Vestmagts-Angreb i Østersøen, vilde Danmark næppe have faaet Lov til at bevare sin Neutralitet. Selv om Tyskland turde stole paa, at vor Neutralitetserklæring var ærlig ment, og at vi vilde gøre vort yderste for at overholde vore neutrale Pligter, vilde det næppe, med en Vestmagts-Invasion i Østersøen for Øje, have turdet undlade at udnytte den baade strategiske og taktiske Chance, som en Spærring af Gennemsejlingsfarvandene vilde give det. Danmark vilde være blevet besat, og den tyske Flaade vilde have taget de danske Farvande i Besiddelse.

Tysklands maritime Styrke blev Danmarks Frelse.

Thi da Tyskerne ikke ansaa et Vestmagts-Angreb paa Østersøen for overhængende ved Krigens Begyndelse, — da de ikke ønskede uden Nødvendighed at forøge Antallet af deres Modstandere, — da Nedkæmpelsen af Danmarks Forsvar tilsøs og tillands, og den paafølgende Besættelse af dansk Sø- og Landterritorium dog vilde binde en vis Styrke, for hvilken der kunde være haardt Behov for andetsteds, — og da et neutralt Danmark ogsaa af andre Grunde (Tilførsler og Forsyninger) havde Betydning for Tyskland, — fik Danmark Lov til at bevare sin Neutralitet, imod at vi paatog os selv at spærre vore Gennemsejlingsfarvande for begge de krigsførende Parter.

Men det maa betragtes som givet, at havde Danmark ikke været i Stand til at foretage denne Spærring, da havde Tyskland, for sin egen Sikkerheds Skyld, selv foretaget den, med deraf flydende Besættelse af de tilstødende Landsdele.

Det var den Omstændighed, at Danmark ejede en Flaade, der var i Stand til at udlægge disse Minesprængninger, og til at etablere det fornødne Forsvar af dem, bestaaende af Artilleriskibe, Torpedo- og Undervandsbaade, der bevirkede, at vor Land ikke inddroges i Krigen.

Nu vil maaske vore hjemlige Forsvarsmodstandere hævde: Ja, hvis vi ikke havde haft en Flaade, hvis vi overhovedet ikke havde haft noget Forsvar, men kun et Politi, som efter en nedlagt Protest, var vejet for Overmagten, — vilde der da være sket os nogen Skade? Tyskland vilde vel have udlagt saa og saa mange Miner i vore Gennemsejlingsfarvande; det vilde have bevogtet

disse Minespæringer med sine Krigsskibe, og det vilde maaske have opkastet nogle Batterier paa nogle tilstødende, mer eller mindre øde Kyststrækninger, og dermed alt.

Men saaledes er Krigen ikke!

Tyskland vilde have spærret vore Farvande, men ikke med den Hensyntagen til dansk Trafik, som bl. a. var Formaalet med de danske Spæringer, — at bevare og beskytte Forbindelsen mellem Landsdelene. Tværtimod, al Forbindelse mellem Landsdelene vilde være blevet afbrudt. Al Post, Telegraf og Telefonforbindelse under tysk Kontrol, og afbrudt for Danske; vor Skibsfart og Handel i Bund og Grund ødelagt, vore Handelskibe beslaglagte, vort Fiskeri umuliggjort, vore Forraad af Raastoffer og Levnedsmidler konfiskerede, hele Landet okkuperet og indrettet til Forsvar paa ethvert Punkt; hvor Angreb fra Modstandernes Side kunde ventes.

Thi saaledes behandler en krigsførende Magt et besat Land, selv om man ikke gør Modstand, — saaledes er Krigen!

Og vi vilde ikke engang have kunnet haabe paa en Skadeserstatning efter Krigen, — hvis der overhovedet kan tales om Erstatning for et Lands og et Folks Ruin, — thi vi havde jo selv draget Ulykken ned over os ved ikke at opfylde de internationale Forpligtelser, som vi højtidelig havde paataget os.

Et heltemodigt kæmpende, lille Land som Belgien kan segne i Blod og Aske. Det opstaar igen som den Fugl Phønix, fordi det har gjort sin Pligt!

Men lad os vende tilbage fra den Fortid, der takket være vort Krigsberedskab, forløb uden Mên, til de Fremtidsmuligheder, der venter os.

Efter Verdenskrigen har de maritime Styrkeforhold i

Østersøen forandret sig i betydelig Grad, derved at den tyske Flaade, der før Krigen stod som Nr. 2 blandt Verdens Krigsflaader, ved Versaillesfreden reduceredes til en Flaade af 3.—4. Rang. Den har nu kun Lov til at tælle 6 middelstore Panserskibe, 6 mindre Krydsere og 24 Torpedofartøjer. Undervandsbaade og Flyvefartøjer er det den ikke tilladt at have. Flyvevaabnet er det, der lettest og hurtigst kan improviseres; Forskellen paa Krigs- og Fredsflyvemaskiner er ikke større, end at Tyskland med sit udviklede Freds-Flyvæsen sikkert i givet Tilfælde kan have et anseligt Antal Krigs-Flyvemaskiner til sin Raadighed. Undervandsbaade kan ikke bygges paa Dage, selv om man havde alle Emnerne til dem liggende færdige; men selv om Tyskland kunde stampe Undervandsbaade op af Jorden, vilde det mangle trænede Besætninger til dem, — og er der nogen Fartøjstype, der kræver konstant Træning af Besætningerne, saa er det Undervandsbaadene.

Derimod er det Tyskland tilladt at have Miner, dog i begrænset Antal. Miner kan imidlertid hurtig fabrikeres, og den tyske Flaade vil sikkert i givet Tilfælde søge at afhjælpe Manglen af Undervandsbaade ved en saa udstrakt Anvendelse af Minevaabnet som mulig.

Hvad Ruslands Østersøflaade angaar, da er det vanskeligt at skaffe paalidelige Data til Veje. Der resterer en hel Del Skibe og Fartøjer af Czarrigets Flaade, saavel store Panserskibe (ca. 24 000 Tons), som Krydsere, Torpedojagere og Undervandsbaade, men Materiellet er i Revolutionstiden blevet meget forsømt, og Personellet siges at lade meget tilbage at ønske, idet saa godt som alle de uddannede Søofficerer og Teknikere dræbtes eller forjoges under Revolutionen. Efter Sigende arbejdes der nu paa Kraft paa atter at sætte Flaaden i kampdygtig Stand, og Øvelseseskadrer har i sidste Sommer vist sig i Østersøen.

Imidlertid betyder den tyske Flaades Reduktion og den russiske Flaades defekte Tilstand, at Vestmagterne, ja selv en enkelt af dem, nu ejer saa stor maritim Overlegenhed, at en Optræden i Østersøen er mulig, uden at Hæredømmet i Nordsøen derved kompromitteres. Dette betyder for Danmarks Vedkommende, at der kun er liden eller ingen Chance for, at vi faar Lov til at indtage den ubetinget neutrale Stilling, som vi indtog under Verdenskrigen. Under en fremtidig Krig mellem Rusland eller Rusland-Tyskland, imod Frankrig eller England, eller Frankrig-England, vil den eller de kæmpende Vestmagter ikke tøve med at sende en overlegen Styrke til Østersøen for at undsætte de med Vestmagterne forbundne baltiske Randstater og Polen. Denne Styrke maa passere gennem de danske Farvande, og vi er ved vor Stilling i Folkebundet forpligtet til at give den Passage.

Paa den anden Side vil det selvfølgelig være i Østersømagternes Interesse at lægge denne Vestmagtsstyrke de flest mulige Hindringer i Vejen paa dens Marsch, og det Sted, som frembyder de bedste Betingelser herfor, er de snævre og vanskelige danske Gennemsejlingsfarvande.

Dette vil foranledige en Aktion af Østersømagterne mod Danmark af større eller mindre Udstrækning efter Forholdenes Natur. Denne Aktion kan bestaa i en blot og bar Minespærring paa forskellige Punkter i Gennemsejlingsfarvandene, bevogtet af en Flaadestyrke. Men en saadan Minespærring mister meget af sin Værdi, hvis den Magt, der udlægger den, ikke er Herre over de tilstødende Kyststrækninger, dels for dér at anlægge Batterier til Flankering af Spærringen og Beskydning af Modstanderens Minerydningsfartøjer, dels for at forhindre Modstanderen i selv at besætte de paagældende Kyststrækninger og derfra beskyde Bevogtningsfartøjerne. En Besættelse af disse Kyststrækninger vil rimeligvis nødvendiggøre Okkupation af hele den dertil hørende Landsdel, for at forebygge, at Kystbatterierne faldes i Ryggen. Der

kan saaledes blive Tale om Landgangsforsøg i mindre eller større Stil, eventuelt om en Demonstration (Bombardement) mod Hovedstaden for derigennem at søge at paatvinge Danmark sin Vilje.

Saafrømt Rusland staar alene mod Vestmagterne, vil Aktionen ikke kunne faa en saa gennemgribende Karakter, som hvis det er allieret med Tyskland. Hvis dette er Tilfældet, vil Tysklands Nærhed ved de danske Farvande og Kyster, og Slagkraften af den, ganske vist reducerede, men de danske Søstyrker dog overlegne tyske Flaade, der er ypperlig trænet, gøre Situationen meget farlig for Danmark.

Saafrømt Danmark ligger afrustet og uforsvaret, er det givet, at en saadan Aktion fra Østersømagternes Side vil blive foretaget, og det i størst mulig Udstrækning. Det vil jo betyde en uhyre Fordel for disse Magter, at Forsvaret skydes frem til den for dem gunstigste Kampplads, hvor der er den bedste Chance for at tilføje Modstanderen alvorlige Tab. Og naar denne Fordel kan opnaas uden Kamp og uden Ofre, er det klart, at Lejligheden ikke vil blive forsømt.

Under selve Aktionen, eller maaske umiddelbart efter denne, vil Vestmagtsstyrkerne ankomme; disse kan ikke lade sig lukke ude fra Østersøen, og maa nu kæmpe sig Vejen igennem. Resultatet vil blive, at dansk Sø- og Landterritorium vil blive Valplads, med alle de deraf følgende Ødelæggelser.

Og hvorledes tror man, at Danmarks Stilling vil blive efter en saadan Krig. Vil Sejrherrerne, — hvilken Part det end bliver, — ikke skønne, at Danmark har forsømt sine nationale og internationale Forpligtelser, ovenikøbet paa en saa vigtig Post som Vogter af Portene til Østersøen. Vil en Portner, der løber fra sin Pligt og lader Porten staa aaben, ikke blive afskediget, — hvilket for vort Vedkommende vil sige, at vor Portvagt overdrages

til andre og kraftigere Nationer, og at det saaledes er ude med Danmarks Frihed og Selvstændighed.

Hvis Danmark derimod er i Besiddelse af et Værn, der er afpasset efter de Angrebsmuligheder, der foreligger, da er der Chance for, enten, at Angrebet kan blive afpareret saa længe, indtil Vestmagtsstyrken, med hvem vi er allieret, kan komme rettidig til Stede, — eller at dets blotte Eksistens kan spille den Rolle i Østersømagternes Beregninger, at Angrebet overhovedet udebliver.

Ejendommelig nok nærmer Situationen sig den, der laa til Grund for den Forsvarsplan, i hvilken Københavns Befæstning var Hovedpunktet, og hvor Fortrøstningen stod til »Hjælpen udefra«. Men der er den Forskel, at medens man dengang vilde koncentrere al Forsvarskraften ved Hovedstaden og give det øvrige Land til Pris for Fjenden søger man nu at imødegaa denne i Periferien, og da navnlig paa den Kampplads, hvor vi har de bedste Betingelser for at tage Kampen op, — i vore Farvande.

Og medens Hjælpen udefra den Gang ikke var os garanteret, staar vi nu i Forbund med dem, der skal yde os den — Vestmagterne.

Man vil indse, at paa hvilken Maade end en Aktion fra Østersømagternes Side ansættes, — hvadenten det drejer sig om Udlægning af Minespærringer, Landgangs-forsøg eller et Bombardement af Hovedstaden — vil det være Flaaden, der kommer til at tage imod Stødet.

Det næste Spørgsmaal bliver da dette, — kan den lille Flaadestyrke, som Danmark kan stille paa Benene, da virkelig gøre sig saaledes gældende, at den kan af-

parere dette Stød, eventuelt endog bevirke, at det ikke bliver ført?

For at forstaa, at dette Spørgsmaal kan besvares med et ret forhaabningsfuldt Ja, maa man finde sig i at gennemgaa et lille Kursus i dansk Søkrigstaktik.

Det nytter, som tidligere nævnt, ikke, at man opgør Styrkeforholdet paa den Maade, at Rusland kan mønstre, lad os sige 7 Panserskibe paa ca. 24 000 Tons, og Tyskland 6 Panserskibe paa ca. 13 000 Tons, og imod dem kan Danmark stille vore 5 smaa pansrede Artilleriskibe paa ca. 4 000 Tons.

Det er jo ikke Meningen, at disse 5 smaa Artilleriskibe skal gaa ud i Østersøen, formere den gammeldags Slaglinie, Kølvandsordenen, og saaledes tage Kampen op med Østersømagternes 13 langt overlegne Panserskibe. Da var Resultatet paa Forhaand givet.

Men, vil de store Panserskibe trænge ind i vore indre Farvande, hvor de paa Grund af deres Dybgaaende maa manøvrere med Forsigtighed og ad Ruter, som nøje kan forudses, fordi det er gennem de smalle, dybe Render, — da møder de her vore Undervandsbaade og vore Miner; disse Undervandsvaaben er det danske Søforsvars Hovedvaaben, saaledes som de altid er den svagere Magts bedste Forsvarsvaaben.

Og sender Østersømagterne deres lette Krydsere og Torpedojagere ind for at nedkæmpe vore Undervandsbaade, eller sender de deres Minestrygere ind for at rydde vore Minespærringer, da møder disse Fartøjer vore Artilleriskibe, som er saavel lette Krydsere, som Torpedojagere og Minestrygere langt overlegne. Tvinges derved de fjendtlige Panserskibe frem til Understøttelse for deres lettere Materiel, ja da trækker vore Artilleriskibe sig tilbage og Panserskibene løber lige i Armene paa Undervandsbaadene. Med andre Ord, Artilleriskibenes Opgave er den, at holde Modstanderens lettere Materiel i Skak, og tvinge ham til at maatte sætte det sværeste og kostbareste

Materiel ind, under saadanne Omstændigheder, at vore Undervandsbaade kan komme i Angreb paa dem.

Man vil forstaa, at denne Taktik er baseret paa et intimt Sømmenspil imellem de forskellige Krigsskibstyper, hvoraf vor Flaade bestaar, men et Sømmenspil, som netop, fordi det foregaar indenfor vore vanskelige lave Farvande, hvor vore lavtstikkende Skibe er hjemmевante og frit kan færdes, kan skabe et, trods vore Fartøjers Lidenhed, stærkt og ubehageligt Forsvar.

Saafrømt man dernæst vil undersøge Betingelserne for Imødegaaelsen af et Landgangsforetagende, da drejer det sig for Flaaden først og fremmest om, gennem udsendte Recognosceringsflyvere og langt fremskudte Undervandsbaade og Torpedobaade at søge at bestemme Transportflaadens Rute og Maal, og naar dette er lykkedes, da, — dels saa snart som muligt at avertere den mobile Hær, — dels at sætte al Kampkraft ind paa, undervejs og ved Landsætningen at tilføje Fjenden de størst mulige Tab. Mineudlægninger paa Transportflaadens Vej, Undervands- og Torpedobaadsangreb, saa længe der overhovedet flyder en Undervands- og Torpedobaad, og i sidste Instans Indsættelse af Artilleriskibene.

Man maa erindre, at en Transportflaade er et uhyre tungt og saarbart Apparat, bestaaende af et stort Antal ubeskyttede, menneske-overfyldte Skibe;¹⁾ med Nutidens Recognoscerings- og Meddelelsesmidler vil det være overordentlig vanskeligt at samle en saadan Flaade og at sætte et saadant Foretagende an, uden at det rygtes. Og bortfalder Overtaskelsesmomentet, bortfalder ogsaa en stor Del af Chancen for et gunstigt Udfald.

En saadan Ekspedition vil i ethvert Tilfælde altid være forbundet med stor Udsigt til Tab, saa længe den

¹⁾ Under Krigen anvendte Tyskerne til Overførsel til Øsel af en Styrke paa 23 000 Mand en Transportflaade paa ialt 150 000 Brutto Tøns. Ialt deltog over 300 Skibe og Fartøjer i Ekspeditionen.

danske Sømagt endnu eksisterer, og derfor er det højest sandsynligt, at den ikke vil blive forsøgt, før den danske Sømagt er totalt nedkæmpet eller indesværret. Men alene denne Omstændighed kan give Danmark den Frist, som er nødvendig for Vestmagterne for at komme til Stede.

Jeg skal endelig berøre den Trussel, der ofte har spøget i Lægmands Bevidsthed, og som gaar ud paa, at Danmarks Vilje kan tvinges i Løbet af meget kort Tid ved et Bombardement af Hovedstaden fra Søsiden.

Efter min Formening holder denne Opfattelse ikke Stik.

Ganske vist er Københavns Søbefæstning ret antikveret, men den er dog betydelig stærkere end de tyrkiske Dardaneller-Forter, der i 1915 holdt den fransk-engelske Flaade i Skak. Og ligeledes er de Minespærringer, som vor Flaade kan etablere i Sundet og Køge Bugt betydelig stærkere og farligere end de delvis improviserede, tyrkiske Minespærringer. Nogen Støtte af den tyrkiske Flaade havde Dardaneller-Forsvaret ikke, kun 1 à 2 tyske Undervandsbaade kom tilstede. Og dog kostede Angrebet den fransk-engelske Flaade 3 store Slagskibe, der løb paa Miner og to Slagskibe, der blev sænkede af en tysk Undervandsbaads Torpedoer. Og Angrebet blev opgivet.

Naar der er Tale om et Bombardement af København fra Søsiden, og Angrebet skal foretages af Østersøstater, maa man jo gaa ud fra, at dette Bombardement vil blive foretaget Syd fra, fra Køge Bugt. Efter at Dragørfort og Kongelunds batteriet er blevet fuldendte, kan Køge Bugt bekastes, indtil en Afstand af 24 000 Meter fra Hovedstadens Centrum. Og endnu flyder der ikke nogen Kanon i nogen af Østersømagternes Flaader, der kan skyde længere end 22 000 Meter. De bombarderende Skibe kan altsaa holdes under Ild fra Søforterne, og dette har altid været en farlig Sag for en Flaade. Betragter man endvidere et Søkort, vil man se, at Dybdeforholdene i Køge Bugt er saadanne, at der kun er et

ret smalt Areal imellem 10 Meter Dybdekurven, indenfor hvilken de 8—10 Meter dybtstikkende tysk-russiske Panserskibe ikke tør komme, og den Cirkel, der kan slaas fra Hovedstadens Centrum og med de tysk-russiske Kanoners Maksimumrækkevidde som Radius. Indenfor dette lille Areal skal Skibene bevæge sig for at udføre Bombardementet, men dette Areal kan med Lethed over-
saas med Miner, ligesom Skibene dér vil være i høj Grad udsatte for Angreb af vore Undervandsbaade.

Det vil hverken være nogen let eller ufarlig Sag at bombardere København fra Køge Bugt.

Selvfølgelig kan man trævle de her anførte, og mange andre Faser af vore Forsvarsmuligheder paa Søen, langt mere op.

Jeg mener dog, at man allerede, gennem hvad jeg har anført, kan indse, at vi har Forsvarsmuligheder paa Søen, som ikke har været almindelig forstaaede herhjemme.

Erkender man dette, bliver det næste Spørgsmaal: Hvilket Flaademateriel er nødvendigt for os, hvis vi skal have Udsigt til at udnytte disse gode Forsvarsmuligheder paa Søen.

Min Anskuelse herom er denne: Hvad vi behøver er det Materiel, vi har, i Henhold til Flaadeloven af 1922, men Notabene, holdt til Dato.

Ifølge Loven skal Flaaden bestaa af:

- 6 Orlogsskibe (Artilleriskibe)
- 24 Torpedo- og Undervandsbaade
- 2 Mineskibe, samt øvrigt Fartøjsmateriel til Minespærringer.
- Flyvemateriel.

Endvidere som Reservemateriel, ældre Skibe og Fartøjer, der kan finde Anvendelse hertil, samt

(1 Krydser til oversøisk Fart, Fiskeriinspektionsskibe, Opmaalingsskibe o. s. v.). De i Klamme satte Fartøjer er kun i uegentlig Forstand Krigsskibe.

Saafrømt vi har dette Materiel, og saafrømt man ikke lader det forfalde eller blive for gammelt, anser jeg det for sandsynligt, at Flaaden med det har god Udsigt til at løse de Opgaver, der kan komme til at paa-hvile den.

Desværre trænger en Del af vort nuværende Materiel til Fornyeelse.

Skulde man skrive en beskeden Ønskeseddel, da vilde den efter min Formening komme til at lyde saaledes:

1) 2 nye, mindre, men hurtige Mineskibe. Den store Betydning, som Minevaabnet spiller i vort Søforsvar, ikke mindst ved at udkaste Miner paa en angribende Fjendes Vej (de saakaldte offensive Minespærringer) eller ved hurtigt at kunne etablere Spærringer udfor formodede Pladser for en Landgangsstyrke, gør Tilvejebringelsen af et Par nye Mineskibe meget ønskelig. Det eksisterende Materiel er utilstrækkeligt.

2) En Forøgelse af Antallet af vore Undervandsbaade. Dette, vort Hovedvaabens Betydning, er tilstrækkeligt anerkendt, til at Motivering er nødvendig.

3) En stærk Udvikling af vort Luftvaaben. Det er givet, at dette Vaaben vil komme til at spille en overordentlig stor Rolle i Fremtidskrige. Forsvarsmodstanderne lever højt paa Fremstillinger af «Gift- og Gaskrigen» fra Luften, og er tilbøjelige til at mene, at denne Krigs Muligheder og Frygteligheder er saa store, at man lige saa godt kan opgive alt Forsvar med det samme, og lade Bomberne regne ned over sig. Det skal indrømmes, at Udsigterne ikke er absolut tiltalende, men endnu har dog ingen anden Nation fundet det rigtigt at afruste af den Grund. Og saa er det den gamle Historie, at ethvert Vaaben skaber et nyt Modvaaben. Man værger

sig mod de giftige Gasarter ved Gasmasker, og disse naar vel efterhaanden tilstrækkelig Fuldkommenhed, men man bekæmper de relativt langsomme Bombe-Flyvemaskiner med hurtige Kamp-Flyvemaskiner, de saakaldte Jagere. Først fornylig er vi begyndt at anskaffe den Slags Luftfartøjer, men deres Antal bør gøres stort. Endvidere bør vi raade over et betydeligt Antal Reconosceringsmaskiner, da disse »Flaadens Øjne« er nødvendige for, at vort Forsvar kan være rettidig paa Angrebsstedet.

4) Last, but not least, — er en Bibeholdelse og Vedligeholdelse af vore Artilleriskibe nødvendig. Typen, — den modificerede Monitor-Type, er stadig god og formaalstjenlig, og kan næppe gøres svagere og dermed billigere. Af Lægmand tillands, selv af Folk med Interesse for Søforsvaret, er der tidt opkastet det Spørgsmaal, om Søforsvaret ikke kan undvære denne efter vore Forhold kostbare Skibstype. Det samme Spørgsmaal har været opkastet og diskuteret i snart sagt hvert eneste Flaadeland. Der er blevet gjort gældende selv af Fagmænd, at Undervandsbaadens og Flyvevaabnets Fremkomst har afsagt Dødsdommen over de store og kostbare Panserskibe. Men intetsteds har denne Anskuelse sejret. Den samme Dødsdom blev udtalt i forrige Aarhundrede ved Torpedovaabnets Fremkomst, for 60 Aar siden, og Panserskibene lever dog den Dag i Dag, og er Rygraden i enhver Flaade.

Af de taktiske Eksempler, jeg i det foregaaende har anført, vil det fremgaa, hvilken Rolle vore smaa pansrede Artilleriskibe spiller i vor Søkrigsførelse. De er Rygstødet, som vore lettere Styrker kan falde tilbage paa, og de er vor lille »pansrede Næve«, der skal drive de fjendtlige, lettere Styrker tilbage, og derved give vor Undervandsbaade og Torpedobaade en Chance for at komme Fjendens store Skibe ind paa Livet. Uden dem vilde vore Minespærringer blive fejede bort af de fjendt-

lige Minestrygere, og vore Undervandsbaade vilde blive holdt nede af Fjendens Torpedojagere, Torpedobaade og andre lette Fartøjer, thi det maa erindres, at Undervandsbaaden ikke har andet Forsvar end det, at gøre sig usynlig. Den første den bedste Trawler eller Bugserbaad, armeret med et Par Smaakanoner, med nogle Dybd bomber og med en skarp Stævn, er en farlig Modstander for den.

Vore strategiske og taktiske Studier, vore Søkrigsspil, vore Eskadreøvelser har vist, at selv en stor Forøgelse af vore Undervandsbaades Antal ikke vilde opveje Tabet af vore Artilleriskibe.

Uden dem svæver vort Søforsvar i Luften!

Naar jeg i denne Afhandling saa stærkt har slaet til Lyd for Søforsvarets Betydning for Danmark, — for dets Opgaver og dets Muligheder, — da rejser sig naturlig det Spørgsmaal, er Landforsvaret da overflødigt, kan Landhæren undværes?

Nej, og atter Nej! Men Landforsvarets Rolle og Betydning er maaske noget forskellig fra dem, som Lægmand i Almindelighed tillægger Hæren.

Jeg har nævnt Landhærens nødvendige Vagt ved vor Grænse mod Syd, — jeg har blot udtalt, at dette efter min Formening ikke bør være en alt opslugende Opgave, — jeg har nævnt Betydningen af Københavns Søbefæstning, og Hærens Deltagelse i Afværgelse af Landgangsforsøg, — og jeg mener at Organisationen paa dette sidste Punkt bør være en saadan, at den størst mulige Styrke hurtigst mulig kan komme tilstede ved Landgangsstedet, — fordi selve Landgangsoperationen altid er det farligste og mest kritiske Moment for Fjenden.

Endnu en Opgave af de mange, der kan komme til

at paahvile Hæren, skal jeg nævne, — den at assistere Flaaden i Flankering af Minespærringer i vore indre Farvande udenfor København. Et nogenlunde svært, men mobilt Artilleri, vilde her kunne gøre særdeles god Fyldest.

Som Resumé af hvad jeg her har fremsat, skal jeg udtale følgende:

Trods alle Fredsbestræbelser er Krigstrudslen stadig eksisterende.

Maaske ser vi lysere Dage i Møde, men vi tør ikke blindt forlade os paa de Fredsbestræbelser, der udfoldes indenfor Folkeforbundet, og hvis foreløbige Succes for en stor Del skyldes Nationernes Udmattelse efter Verdenskrigen.

Fremfor alt bør et lille Land paa en udsat Plads ikke være det første til at afruste.

Faren truer Danmark i en eventuel Krig mellem Vestmagter og Østersømagter, — Ruslands Stilling er her navnlig et Faremoment.

Faren truer os navnlig til Søs, i vore Gennemsejlingsfarvande.

Afrustedede vil vi blive inddragne i enhver saadan Krig, og komme til at lide for og bøde for vor Forsømmelighed.

Vort Søforsvar er vort Hovedforsvar og har i Kraft af vore Farvandes Egenskaber Chancer for at kunne løse den Opgave, at begrænse vor Deltagelse i Krigen, eventuelt at holde os udenfor den.

Kunde Forstaaelse og Erkendelse af disse Forhold finde Vej til det danske Folks Tankegang, da vilde forhaabentlig Usikkerheden og Forsagtheden forsvinde, og give Plads for det frejdige Syn og den Forsvarsvilje, der ene er en gammel Sønation værdig.

Meddelelser fra fremmede Mariner.

Ved Kaptajnløjtnant Vedel.

Brasilien.

Regeringen har opstillet følgende Program som Mindstemaal for Nybygningerne i de næste 10 Aar:

- 3 Krydsere à 10.000 ts.
- 15 Jagere à 1.000—1.200 ts.
- 10 U. V. B. à 1.000 ts.

Endvidere foreslaaes Udvidelse af Flyvestationerne i Rio, Santos og Santa Catharina samt af Orlogsværftet i Rio.

Cuba.

Cuba paatænker at anskaffe en Flaade, nemlig:

- 1 Krydser paa ca. 5000 ts.
- 2 — - - 2500 -
- 8 Kanonbaade - - 900 -
- 8 — - - 200 -
- 6 Flyvebaade.

Bevillingerne til ovennævnte Materiel siges at strække sig over to Aar.

England.

Efter megen Diskussion i Parlamentet vedtoges i Juli Maaned nedenstaaende Nybygningsprogram for Aarene 1925—26 til 1929—30.

	1925—26	1926—27	1927—28	1928—29	1929—30
Krydsere: Klasse A.....	4	2	1	1	1
— — B.....	—	1	2	2	2
Hangarskibe.....	—	—	—	—	1
Jagere.....	—	—	9	9	9
U. V. B.: Type "O".....	—	6	6	6	5
— — "L".....	—	—	—	—	1
Kanonbaade.....	4	—	—	1	—
Større Motorbaade.....	—	4	—	—	—
Moderskibe for U. V. B.....	—	1	—	1	—
Skibe til Udlægning af Net mod U. V. B.....	—	—	—	—	1
Værkstedsskibe.....	—	1	—	—	—
Flydedok.....	1	—	—	—	—

Den samlede Udgift til ovennævnte Nybygninger er anslaaet til ca. 58 Mill. £ (= ca. 1130 Mill. Kroner).

For Tiden er følgende Skibe og Fartøjer under Bygning:

2	Kampskibe (Nelson og Rodney)
5	Krydsere af Kent-Klassen (10.000 ts) (Kent, Suffolk, Berwick, Cornwall og Cumberland)
2	— (7700 ts) (Emerald og Enterprise)
1	Mineskib
2	Jagere
1	Undervandsbaad (Type .O.)
2	— (— .L.)

Som kort meddelt i Dagspressen er Undervandsbaaden M. 1 (1917 — $\frac{1020}{1980}$ ts — $\frac{16,0}{9,5}$ Knob — 1 Stk. 30,5 cm Kanon — Besætning 68 Mand) sunket i Kanalen den 12. November ca. 15 Sømil Syd for Start Point.

De nærmere Omstændigheder synes at være følgende: Mandag Morgen den 9/11 forlod 1. Undervandsbaadsflotille (ialt 8 Baade) Portsmouth for at afgaa til Gibraltar, men maatte paa Grund af stormende Vejr vende om, og Undervandsbaadene afholdt derefter Øvelser i Kanalens vestlige Del ledsaget af Moderskibene Maidstone (1912 — 3650 ts — 14,5 Knob) og Hecla (1878 — 5700 ts — 13,5 Knob). Onsdag blev Baadene kaldt ind p. G. a. Vejret og afgik igen tidlig Torsdag Morgen; der var ialt henimod 20 U. V. B., der nu holdt Øvelser sammen med Flyvebaade. Det synes som om M. 1 sidste Gang er set dykke ved 7 Tiden om Morgen; men man har ikke lagt Mærke til, at der var noget i Vejen før om Aftenen, da Undervandsbaadene skulde ind. Vejret havde været blæsende med ret svær Sø, men nogenlunde sigtbart. Om Aarsagen til Ulykken ved man tilsyneladende endnu intet; Dybden, hvorpaa M. 1 er sunket er antagelig ca. 70 m, og da der ligger mange Vrag paa Bunden i den Del af Kanalen, vil det være vanskeligt at finde den, især da der ogsaa er Mullighed for, at den har sejlet et Stykke efter Neddykningen.

Som et Led i Admiralitetets Sparebestræbelser er det bestemt, at Værfterne i Rosyth og Pembroke delvis skal nedlægges. Dette har fremkaldt saa megen lokal Modstand, at Admiral Beatty som First Sea Lord fandt sig foranlediget til i en officiel Tale skarpt at fremhæve det ulogiske i, at man fordrede af Admiralitetet, at der skulde spares, og samtidig var man imod de Besparinger, Admirals-

litetet indførte. Admiralen pointerede bestemt, at kun Admirallitetet var i Stand til at afgøre, hvor der kunde spares, saa at Flaadens Effektivitet ikke led Jerunder.

I Følge Admirallitetets Bestemmelse skal alle Undervandsbaade af *K.-Typen oplægges i Reserve eller sælges med Undtagelse af K. 26, der er noget større end de andre af samme Klasse.

*K.-Typen er de eneste dampdrevne engelske Undervandsbaade, deres Displacement er $\frac{1910}{2600}$ ts, og de er bygget i Aarene 1916—1918.

I Scapa Flow er man nu gaaet i Gang med at bjerge de større Jagere (paa ca. 1300 ts); hidtil er kun de mindre paa ca. 700—800 ts hævet; der er af disse ialt bjærgt 18.

Frankrig.

Undervandsbaaden Naiade ($\frac{600}{777}$ ts — $\frac{19,0}{9,5}$ Knob — 1 Stk. 10 cm Kanon — 7 Torpedoudskydningsrør) er sat i Vandet midt i Oktober.

Der er nu ialt 4 Baade af denne Klasse (Sousmarins de defense côtière) i Vandet, nemlig Arlane, Ondine, Sirène og Naiade, medens 8 endnu er paa Bedding. Alle 12 Baade ventes at blive færdige i 1926.

Jageren Bourasque (ca. 1500 ts — ca. 35 Knob — 4 Stkr. 13 cm Kanoner — 1 Stk. 75 mm A. L. K. — 6 Stkr. 55 cm Torpedoudskydningsapparater) er sat i Vandet i August Maaned. Bourasque er en af de tolv 1500 ts Jagere, der er paabegyndt 1923—24.

I en Tale i Deputeretkammeret i August Maaned fremsatte Marineministeren M. Borel den Tanke, at man i Frankrig burde bygge to Krydsere, hver paa 17.500 ts. I Følge Washingtonoverenskomsten har ganske vist ingen af de underskrevne Magter Lov til at bygge saa store Krydsere (10.000 ts er som bekendt Maksimum-Tonnage for Krydsere); men Frankrig har Ret til at bygge en Erstatning for La France (1912 — 23.500 ts — 21 Knob — 12 Stkr. 30,5 cm Kanoner), der strandede paa Klipperne ved Indsejlingen til Quiberonbugten i August 1922. Da Maksimums-Tonnagen for Kampskibe som bekendt er 35.000 ts, har Frankrig saaledes Ret til at benytte dette Displacement til et Kampskib, men det var nu M. Borels Mening at dele de 35.000 ts i to Dele og saaledes skabe en Krydsertype noget lignende den tidligere engelske Invincible-Klasse.

Saadaane Panserkrydsere vil være de andre Landes 10.000 ts Krydsere betydelig overlegne, og paa Grund af deres høje Fart

(95 Knob) vil de være i Stand til at unddrage sig Kamp med de artilleristisk overlegne Kampskibe paa 30.000 til 35.000 ts.

Hvorvidt de andre Magter, der har underskrevet Washington-overenskomsten, vil gaa med til den her nævnte Fortolkning af Tonnagespørgsmaalet, kan dog maaske være tvivlsomt.

Med Undervandsbaadene Pierre Chailly (1924 — $\frac{900}{1200}$ ts — $\frac{16,0}{9,0}$ Kuob — 1 Stk. 10 cm Kanon — 6 Stkr. 53,3 cm Torpedoudskydningsrør) og Maurice Callot (1924 — $\frac{932}{1300}$ ts — $\frac{16,5}{10,0}$ Knob — 1 Stk. 75 mm Kanon — 6 Stkr. 55 cm Torpedoudskydningsrør), der begge er indrettede til Mineudlægning, har der — efter franske Meddelelser — været afholdt meget vellykkede Prøver. Chailly er den mest typiske Mineundervandsbaad, idet den kan have 64 Miner om Bord, Aktionsradius er 2000 Sømil. Callot kan kun have 27 Miner, dens Aktionsradius er 3000 Sømil.

Letland.

Det samlede Militærbudget for Finansaaret 1925—26 er fastsat til 35,3 Mill. Lat (= ca. 30 Mill. Kroner).

Rusland.

I Følge »Militär Wochenblatt« deltog følgende Skibsmateriel i Sommerøvelserne i Østersøen:

- 2 Kampskibe,
- 1 større Krydser,
- 2 mindre Krydsere,
- 12 Jagere,
- 12 Undervandsbaade,
- 12 Mineskibe,
- 2 Torpedobaade,
- Flyvefartøjer.

I Følge »Le Temps« angives det samlede Militærbudget for 1925—26 til 624 Mill. Rubler o: $16\frac{1}{2}\%$ af hele Statsbudgettet.

Sverige.

Bygningen af de nye Jagere Nils Ehrenskjöld og O. H. Nordenskjöld er nu paabegyndt henholdsvis i Gøteborg (Göta-verken) og i Malmø (Kockums mek. Værksted). Jagerne har følgende Data: Displacement 974 ts, Længde 91,45 m, Bredde 8,85 m, Dyb-

gaende?, Fart 35 Knob, Virkningsradius med 35 Knob: 600 Sømil, ved 20 Knob: 1600 Sømil, Armering 3 Stkr. 12 cm Kanoner (indrettet til høj Elevation) samt 2 Stkr. 40 mm A. L. K. og 2 Stkr. Triple Torpedoudskydningsrør (51 cm).

Bekostningen angives til ca. 7,15 Mill. Kroner (svenske) for hvert Fartøj.

U. S. A.

Hangarskibet Lexington (33.000 ts — ca. 33 Knob — 8 Stkr. 20 cm Kanoner) er sat i Vandet sidst i September Maaned, det er et Søsterskib til Saratoga (se Tidsskrift for Søvæsen, Juli 1925) og vil saaledes kunne medbringe 72 Flyvemaskiner. Begge disse Skibe var som bekendt oprindelig bygget som Kampkrydsere, men blev i Henhold til Washingtonoverenskomsten forandret til Hangarskibe inden Stabelaflojningen.

I Lighed med Forholdene i England er der nu i den amerikanske Flaade indført 2 Aars Udkommando som korteste Tjenestetid i de udrustede Skibe.

Den $\frac{26}{11}$ blev Undervandsbaaden S. 51 (1921 — $\frac{1010}{1250}$ ts — 16 Knob — 1 Stkr. 10,2 cm Kanon — Stkr. 53 cm Torpedoudskydningsrør) paasejlet af en Damper i Nærheden af New York. Undervandsbaaden sank øjeblikkelig, kun 3 Mand blev bjergede, medens de øvrige (34) ikke naaede at komme ud gennem Lugen.

Aarsagen til Paasejlingen synes at være, at man fra Damperen for sent observerede Undervandsbaadens Lanterner. Damperen havde saa vidt det kan ses Vigepligt.

Forskelligt.

I «Uusi Suomi» er af fhv. Statsminister Ingmann fremsat nogle Tal til Sammenligning mellem forskellige Landes Forsvarsudgifter; da Oplysningerne ogsaa synes at kunne have Interesse for os, skal de gengives her. Det bemærkes dog, at nogle af Tallene senere har været kritiserede fra anden Side (Finlands Procenttal skulde være højere i Forhold til f. Eks. Sveriges).

Forsvarsudgifterne i pCt. af Statens samlede Udgifter:

Finland 1918—23	ca. 15 pCt.
— 1925	- 16 -
Estland 1920	- 42,3 -
— 1921	- 26,8 -

Estland	1922	ca. 27,7 pCt.
—	1923	- 20,7 -
—	1926	- 19,8 -
Letland	1920	- 18,4 -
—	1921	- 16,2 -
—	1922	- 11,9 -
—	1923	- 16,5 -
—	1924	- 20,5 -
Lithauen	1920	- 55,8 -
—	1921	- 58,6 -
—	1922	- 42,9 -
—	1923	- 33,8 -
—	1924	- 24,1 -
Schweiz	1921	- 23,2 -
—	1922	- 19,9 -
—	1923	- 21,9 -
—	1924	- 20,4 -
Sverige	1920	- 24,3 -
—	1921	- 20,0 -
—	1922	- 19,2 -
—	1923	- 19,8 -
—	1924	- 21,9 -
